



anteo

FUTURA

F3 CL

- Fr** **Emploi et entretien**
- En** **Operator's manual**
- Es** **Uso y mantenimiento**
- It** **Uso e manutenzione**

NO DE SÉRIE (Serial no. - Número de serie - Matr.)



anteo

FUTURA

F3 CL

- Fr** **Emploi et entretien**
- En** **Operator's manual**
- Es** **Uso y mantenimiento**
- It** **Uso e manutenzione**

NO DE SÉRIE (Serial no. - Número de serie - Matr.)



anteo

FUTURA

F3 CL

- Fr** **Emploi et entretien**
- En** **Operator's manual**
- Es** **Uso y mantenimiento**
- It** **Uso e manutenzione**



anteo

FUTURA

F3 CL

- Fr** **Emploi et entretien**
- En** **Operator's manual**
- Es** **Uso y mantenimiento**
- It** **Uso e manutenzione**

Cher Client,
Nous vous félicitons d'avoir choisi d'acheter un de nos HAYONS ELEVATEURS SERIE FUTURA F3.
Pour un emploi SUR et fiable du HAYON ELEVATEUR, il faut que ce "Manuel d'Emploi et d'Entretien" soit lu attentivement et entièrement.
Ce "Manuel d'Emploi et d'Entretien" doit être considéré comme une partie intégrante de la machine et il doit donc être gardé à la disposition de l'utilisateur jusqu'à la démolition de la machine. Si ce manuel est abîmé ou perdu, il faut en demander immédiatement une autre copie à un Centre Autorisé ANTEO.
Nous conseillons aussi de TOUJOURS garder ce manuel dans le vide-poches du tableau de bord du véhicule.
La maison ANTEO S.p.A. se réserve le droit d'apporter des modifications à ses produits sans avis préalable, et sans que ces modifications doivent être insérées dans ce manuel. La maison ANTEO S.p.A. décline toute responsabilité pour des fautes éventuelles que pourrait contenir ce manuel.
Les illustrations contenues dans ce manuel représentent des Hayons Elévateurs équipés pour les pays avec conduite à droite. Les propriétaires de Hayons Elévateurs équipés pour des pays avec conduite à gauche, pendant la consultation de ce manuel d'"Emploi et Entretien", doivent considérer que leur variante est parfaitement spéculaire par rapport à la variante montrée.

Dear Client,
we congratulate you on having chosen our TAIL-LIFTS MODEL FUTURA F3.
In order to achieve a SAFE and reliable use of the TAIL-LIFT, it is necessary to read carefully and fully this "Operator's manual".
This "Operator's manual" shall be considered "as an integral part of the machine", and therefore it shall be duly kept until the machine scrapping. Furthermore, should it be damaged or lost, a copy shall be immediately requested to an ANTEO Authorized Service Center.
It is advisable to ALWAYS keep the manual in the glove compartment of the vehicle.
The firm ANTEO reserves the right to change its products without previous notice and without publishing the above mentioned changes on this manual.
The firm ANTEO declines all responsibility concerning any possible mistake which arose while publishing this manual.
The illustrations shown on this manual represent the Tail-lifts prepared for right-hand drive countries. The owners of Tail-lifts prepared for left-hand drive countries, when consulting this manual, shall consider that their equipment is perfectly specular to the one shown.

Cher Client,
Nous vous félicitons d'avoir choisi d'acheter un de nos HAYONS ELEVATEURS SERIE FUTURA F3.
Pour un emploi SUR et fiable du HAYON ELEVATEUR, il faut que ce "Manuel d'Emploi et d'Entretien" soit lu attentivement et entièrement.
Ce "Manuel d'Emploi et d'Entretien" doit être considéré comme une partie intégrante de la machine et il doit donc être gardé à la disposition de l'utilisateur jusqu'à la démolition de la machine. Si ce manuel est abîmé ou perdu, il faut en demander immédiatement une autre copie à un Centre Autorisé ANTEO.
Nous conseillons aussi de TOUJOURS garder ce manuel dans le vide-poches du tableau de bord du véhicule.
La maison ANTEO S.p.A. se réserve le droit d'apporter des modifications à ses produits sans avis préalable, et sans que ces modifications doivent être insérées dans ce manuel. La maison ANTEO S.p.A. décline toute responsabilité pour des fautes éventuelles que pourrait contenir ce manuel.
Les illustrations contenues dans ce manuel représentent des Hayons Elévateurs équipés pour les pays avec conduite à droite. Les propriétaires de Hayons Elévateurs équipés pour des pays avec conduite à gauche, pendant la consultation de ce manuel d'"Emploi et Entretien", doivent considérer que leur variante est parfaitement spéculaire par rapport à la variante montrée.

Dear Client,
we congratulate you on having chosen our TAIL-LIFTS MODEL FUTURA F3.
In order to achieve a SAFE and reliable use of the TAIL-LIFT, it is necessary to read carefully and fully this "Operator's manual".
This "Operator's manual" shall be considered "as an integral part of the machine", and therefore it shall be duly kept until the machine scrapping. Furthermore, should it be damaged or lost, a copy shall be immediately requested to an ANTEO Authorized Service Center.
It is advisable to ALWAYS keep the manual in the glove compartment of the vehicle.
The firm ANTEO reserves the right to change its products without previous notice and without publishing the above mentioned changes on this manual.
The firm ANTEO declines all responsibility concerning any possible mistake which arose while publishing this manual.
The illustrations shown on this manual represent the Tail-lifts prepared for right-hand drive countries. The owners of Tail-lifts prepared for left-hand drive countries, when consulting this manual, shall consider that their equipment is perfectly specular to the one shown.

Estimado cliente:

Lo felicitamos por la elección realizada al adquirir uno de nuestros MONTACARGAS SERIE FUTURA F3.

Con la finalidad de realizar un uso SEGURO y confiable del MONTACARGAS es necesario que el presente "Manual de Uso y Mantenimiento" sea leído atentamente en todas sus secciones.

El presente "Manual de Uso y Mantenimiento" debe considerarse "una parte integrante de la máquina" y como tal debe estar a disposición y conservarse hasta el desguase de la misma. Además, en caso de daño o de pérdida, una copia debe ser solicitada inmediatamente al Centro Autorizado ANTEO.

Se aconseja además conservar SIEMPRE esta libreta en la consola del vehículo.

La empresa ANTEO se reserva el derecho de aportar modificaciones a los propios productos sin ningún preaviso o sin que tales modificaciones sean aportadas a la presente publicación.

La empresa ANTEO declina cualquier responsabilidad por los eventuales errores en los cuales pudiera incurrir en la escritura de esta publicación.

Las ilustraciones que se encuentran en esta publicación representan los Montacargas preparados para los Países con volante a la derecha. Los poseedores del Montacargas preparados para Países con volante a la izquierda, cuando consultan el presente Manual de "uso y mantenimiento", deben tener presente que su preparación es perfectamente especular respecto al ilustrado.

Gentile Cliente,

ci congratuliamo con Lei per la scelta operata nell'acquisto di una delle nostre SPONDE MONTACARICHI SERIE FUTURA "F3".

Al fine di ottenere un utilizzo SICURO e affidabile della SPONDA MONTACARICHI occorre che il presente "Manuale Uso e Manutenzione" venga attentamente letto in ogni sua parte. Il presente "Manuale Uso e Manutenzione" deve essere considerato "parte integrante della macchina" e, come tale deve essere tenuto a disposizione e conservato fino alla demolizione della medesima. Inoltre in caso di danneggiamento o smarrimento, una copia deve essere immediatamente richiesta presso un Centro Autorizzato ANTEO.

Si consiglia inoltre di conservare SEMPRE questo libretto nel cruscotto del veicolo.

La ditta ANTEO S.p.A. si riserva il diritto di apportare modifiche ai propri prodotti senza alcun preavviso e senza che tali modifiche siano riportate sulla presente pubblicazione.

La ditta ANTEO S.p.A declina ogni responsabilità per gli eventuali errori nei quali potrebbe essere incorsa nella stesura di questa pubblicazione.

Le illustrazioni riportate in questa pubblicazione rappresentano Sponde Montacarichi allestite per i Paesi con guida a destra. I possessori di Sponde Montacarichi allestite per i Paesi con guida a sinistra, durante la consultazione di questo manuale "Uso e Manutenzione", tengano presente che il loro allestimento é perfettamente speculare rispetto a quello illustrato.

Estimado cliente:

Lo felicitamos por la elección realizada al adquirir uno de nuestros MONTACARGAS SERIE FUTURA F3.

Con la finalidad de realizar un uso SEGURO y confiable del MONTACARGAS es necesario que el presente "Manual de Uso y Mantenimiento" sea leído atentamente en todas sus secciones.

El presente "Manual de Uso y Mantenimiento" debe considerarse "una parte integrante de la máquina" y como tal debe estar a disposición y conservarse hasta el desguase de la misma. Además, en caso de daño o de pérdida, una copia debe ser solicitada inmediatamente al Centro Autorizado ANTEO.

Se aconseja además conservar SIEMPRE esta libreta en la consola del vehículo.

La empresa ANTEO se reserva el derecho de aportar modificaciones a los propios productos sin ningún preaviso o sin que tales modificaciones sean aportadas a la presente publicación.

La empresa ANTEO declina cualquier responsabilidad por los eventuales errores en los cuales pudiera incurrir en la escritura de esta publicación.

Las ilustraciones que se encuentran en esta publicación representan los Montacargas preparados para los Países con volante a la derecha. Los poseedores del Montacargas preparados para Países con volante a la izquierda, cuando consultan el presente Manual de "uso y mantenimiento", deben tener presente que su preparación es perfectamente especular respecto al ilustrado.

Gentile Cliente,

ci congratuliamo con Lei per la scelta operata nell'acquisto di una delle nostre SPONDE MONTACARICHI SERIE FUTURA "F3".

Al fine di ottenere un utilizzo SICURO e affidabile della SPONDA MONTACARICHI occorre che il presente "Manuale Uso e Manutenzione" venga attentamente letto in ogni sua parte. Il presente "Manuale Uso e Manutenzione" deve essere considerato "parte integrante della macchina" e, come tale deve essere tenuto a disposizione e conservato fino alla demolizione della medesima. Inoltre in caso di danneggiamento o smarrimento, una copia deve essere immediatamente richiesta presso un Centro Autorizzato ANTEO.

Si consiglia inoltre di conservare SEMPRE questo libretto nel cruscotto del veicolo.

La ditta ANTEO S.p.A. si riserva il diritto di apportare modifiche ai propri prodotti senza alcun preavviso e senza che tali modifiche siano riportate sulla presente pubblicazione.

La ditta ANTEO S.p.A declina ogni responsabilità per gli eventuali errori nei quali potrebbe essere incorsa nella stesura di questa pubblicazione.

Le illustrazioni riportate in questa pubblicazione rappresentano Sponde Montacarichi allestite per i Paesi con guida a destra. I possessori di Sponde Montacarichi allestite per i Paesi con guida a sinistra, durante la consultazione di questo manuale "Uso e Manutenzione", tengano presente che il loro allestimento é perfettamente speculare rispetto a quello illustrato.

DECLARATION DE RESPONSABILITE

Les hayons élévateurs SÉRIE FUTURA «F3» ont été conçus et fabriqués selon les conditions générales de sécurité de la Directive machines 2006/42/CE», selon les conditions sur la compatibilité électromagnétique du «Règlement 10/04 UNECE», selon la norme «Appareils de levage et accessoires relatifs UNI EN 17561» et il sont conformes aux réglementations en vigueur telle que barre anti-encastrement.

Il est interdit de toucher aux systèmes de sécurité et aux dispositifs de réglage scellés par le fabricant, et d'utiliser des pièces différentes des pièces d'origine pour les remplacements. Toute intervention et entretien doivent être exécutés par du Personnel Autorisé ou dans un Centre Autorisé ANTEO.

Toute modification structurale ou d'installations et toute altération de la conformité originale du produit sont interdites si elles ne sont pas expressément autorisées par la Maison ANTEO S.p.A.

La Maison ANTEO S.p.A. décline toute responsabilité et elle considérera comme annulée la garantie fournie pour ses produits en cas de non-observation des conditions ci-dessus.

DECLARATION OF RESPONSIBILITY

The "F3" FUTURE SERIES tail-lifts are designed and constructed in accordance with the general safety requirements of "Machinery Directive 2006/42/EC", according to the requirements on electromagnetic compatibility of "Regulation 10/04 UNECE", in compliance with the standard "Lifting equipment and related accessories UNI EN 17561" and are in accordance with the current regulations for underrun bar.

Tamperings to both safety systems and adjustment devices, sealed by the manufacturer, and replacements with spare parts which are not original, are not allowed.

Any type of operation as well as machine servicing shall be carried out exclusively by Authorized Staff or in an ANTEO Authorized Service Center.

Structural or installation changes or alterations to the original composition of the product are not allowed unless explicitly authorized by the firm ANTEO S.p.A.

Should the above mentioned conditions fail to be observed, the firm ANTEO declines any responsibility whatsoever, as well as any warranty provided to products.

DECLARATION DE RESPONSABILITE

Les hayons élévateurs SÉRIE FUTURA «F3» ont été conçus et fabriqués selon les conditions générales de sécurité de la Directive machines 2006/42/CE», selon les conditions sur la compatibilité électromagnétique du «Règlement 10/04 UNECE», selon la norme «Appareils de levage et accessoires relatifs UNI EN 17561» et il sont conformes aux réglementations en vigueur telle que barre anti-encastrement.

Il est interdit de toucher aux systèmes de sécurité et aux dispositifs de réglage scellés par le fabricant, et d'utiliser des pièces différentes des pièces d'origine pour les remplacements. Toute intervention et entretien doivent être exécutés par du Personnel Autorisé ou dans un Centre Autorisé ANTEO.

Toute modification structurale ou d'installations et toute altération de la conformité originale du produit sont interdites si elles ne sont pas expressément autorisées par la Maison ANTEO S.p.A.

La Maison ANTEO S.p.A. décline toute responsabilité et elle considérera comme annulée la garantie fournie pour ses produits en cas de non-observation des conditions ci-dessus.

DECLARATION OF RESPONSIBILITY

The "F3" FUTURE SERIES tail-lifts are designed and constructed in accordance with the general safety requirements of "Machinery Directive 2006/42/EC", according to the requirements on electromagnetic compatibility of "Regulation 10/04 UNECE", in compliance with the standard "Lifting equipment and related accessories UNI EN 17561" and are in accordance with the current regulations for underrun bar.

Tamperings to both safety systems and adjustment devices, sealed by the manufacturer, and replacements with spare parts which are not original, are not allowed.

Any type of operation as well as machine servicing shall be carried out exclusively by Authorized Staff or in an ANTEO Authorized Service Center.

Structural or installation changes or alterations to the original composition of the product are not allowed unless explicitly authorized by the firm ANTEO S.p.A.

Should the above mentioned conditions fail to be observed, the firm ANTEO declines any responsibility whatsoever, as well as any warranty provided to products.

DECLARACIÓN DE RESPONSABILIDAD

Las trampillas montacargas SERIE FUTURA "F3" están proyectadas y fabricadas según los requisitos generales de seguridad de la "Directiva máquinas 2006/42/CE", según los requisitos sobre la compatibilidad electromagnética del "Reglamento 10/04 UNECE", según la norma "Aparatos de elevación y accesorios correspondientes UNI EN 17561" y son conformes a las normas vigentes como barra e sono conformi alle normative vigenti come barra antiencaje.

No se permiten violaciones a los sistemas de seguridad y a los dispositivos de regulación sellados por el constructor, ni la sustitución de piezas con repuestos no originales.

Eventuales intervenciones o mantenimientos deben ser efectuados sólo por el Personal Autorizado o en un Centro Autorizado Anteo.

No se permiten modificaciones estructurales o de instalación o alteración de la conformidad original del producto si no han sido expresamente aprobadas por la empresa ANTEO Spa.

La empresa ANTEO declina cualquier responsabilidad así como considera caduca la garantía otorgada a sus propios productos en caso que no sean respetadas las condiciones anteriores.

DICHIARAZIONE DI RESPONSABILITA'

Le Sponde Montacarichi SERIE FUTURA "F3" sono progettate e costruite secondo i requisiti generali di sicurezza della "Direttiva Macchine 2006/42/CE", secondo i requisiti sulla compatibilità elettromagnetica del "Regolamento 10/04 UNECE", secondo la norma "Apparecchi di sollevamento e relativi accessori UNI EN 1756-1" e sono conformi alle normative vigenti come barra antincastro.

Non sono consentite manomissioni ai sistemi di sicurezza e ai dispositivi di regolazione sigillati dal costruttore, né la sostituzione di pezzi con ricambi non originali.

Eventuali interventi e manutenzioni devono essere effettuati solo da Personale Autorizzato o in un Centro Autorizzato ANTEO.

Non sono consentite modifiche strutturali o impiantistiche o alterazioni alla conformità originale del prodotto se non espressamente approvate dalla ditta ANTEO S.p.A.

La ditta ANTEO S.p.A. declina ogni responsabilità nonché considera decaduta la garanzia fornita ai propri prodotti nel caso di mancata osservanza delle condizioni soprariportate.

DECLARACIÓN DE RESPONSABILIDAD

Las trampillas montacargas SERIE FUTURA "F3" están proyectadas y fabricadas según los requisitos generales de seguridad de la "Directiva máquinas 2006/42/CE", según los requisitos sobre la compatibilidad electromagnética del "Reglamento 10/04 UNECE", según la norma "Aparatos de elevación y accesorios correspondientes UNI EN 17561" y son conformes a las normas vigentes como barra e sono conformi alle normative vigenti come barra antiencaje.

No se permiten violaciones a los sistemas de seguridad y a los dispositivos de regulación sellados por el constructor, ni la sustitución de piezas con repuestos no originales.

Eventuales intervenciones o mantenimientos deben ser efectuados sólo por el Personal Autorizado o en un Centro Autorizado Anteo.

No se permiten modificaciones estructurales o de instalación o alteración de la conformidad original del producto si no han sido expresamente aprobadas por la empresa ANTEO Spa.

La empresa ANTEO declina cualquier responsabilidad así como considera caduca la garantía otorgada a sus propios productos en caso que no sean respetadas las condiciones anteriores.

DICHIARAZIONE DI RESPONSABILITA'

Le Sponde Montacarichi SERIE FUTURA "F3" sono progettate e costruite secondo i requisiti generali di sicurezza della "Direttiva Macchine 2006/42/CE", secondo i requisiti sulla compatibilità elettromagnetica del "Regolamento 10/04 UNECE", secondo la norma "Apparecchi di sollevamento e relativi accessori UNI EN 1756-1" e sono conformi alle normative vigenti come barra antincastro.

Non sono consentite manomissioni ai sistemi di sicurezza e ai dispositivi di regolazione sigillati dal costruttore, né la sostituzione di pezzi con ricambi non originali.

Eventuali interventi e manutenzioni devono essere effettuati solo da Personale Autorizzato o in un Centro Autorizzato ANTEO.

Non sono consentite modifiche strutturali o impiantistiche o alterazioni alla conformità originale del prodotto se non espressamente approvate dalla ditta ANTEO S.p.A.

La ditta ANTEO S.p.A. declina ogni responsabilità nonché considera decaduta la garanzia fornita ai propri prodotti nel caso di mancata osservanza delle condizioni soprariportate.

NORMES DE RÉFÉRENCE

Pour la composition du présent manuel d'installation, d'utilisation et d'entretien, ainsi que la réalisation du hayon élévateur, on se réfère expressément aux réglementations suivantes.

- Directive PED 97/23/ CE «Appareils sous pression» Transposée dans le droit national avec le Décret législatif 93/2000.
- La directive 2006/95/ CE «Directive Basse Tension» remplace la directive 73/23/ CEE.
- Directive 2004/108/ CE «Compatibilité électromagnétique». Transposée dans le droit national avec le Décret législatif 194/2007.
- Règlement N°58 (UNECE) «Commission Economique pour l'Europe des Nations Unies (UNECE) - Dispositions uniformes concernant l'homologation de dispositifs de protection anti-encastrement arrière (RUPD)».
- La Directive 2000/8/ CE «modifie la directive 70/221/ CEE du Conseil, concernant le rapprochement des législations des Etats membres en matière de réservoirs de carburant liquide et dispositifs de protection arrière des véhicules à moteur et de leurs remorques».
- Décret législatif N° 17 du 2010 «Application de la directive 2006/42/ CE, relative aux machines modifiant la directive 95/16/ CE relative aux ascenseurs».
- Règlement N°10 (UNECE) «Commission Economique pour l'Europe des Nations Unies (UNECE) - Dispositions uniformes relatives à l'homologation de véhicules concernant leur compatibilité électromagnétique».

NORMATIVE REFERENCES

When putting together this installation, use and maintenance manual, as well as in producing the tail lift we expressly referred to the following Regulations.

- CE Directive PED 97/23/ "Pressure Equipment". adopted nationally by Law Decree 93/2000.
- CE Directive 2006/95/.
- CE Directive 2004/108/ "Electromagnetic compatibility" adopted nationally by Law Decree 194/2007.
- Regulation n. 58 (UNECE) United Nations Economic Commission for Europe (UNECE) – Uniform provisions concerning the approval of Rear Underrun Protective Device (RUPD).
- CE Directive 2000/8/ "Modifies directive CEE 70/221/.
- Decree Law n. 17 dated 2010 "Implementing the CE directive 2006/42/, relevant to the machines and which modifies the CE directive 95/16/ regarding lifts".
- Regulation n. 10 (UNECE) United Nations Economic Commission for Europe (UNECE)
- Uniform provisions concerning the approval of vehicles with regard to their electromagnetic compatibility

NORMES DE RÉFÉRENCE

Pour la composition du présent manuel d'installation, d'utilisation et d'entretien, ainsi que la réalisation du hayon élévateur, on se réfère expressément aux réglementations suivantes.

- Directive PED 97/23/ CE «Appareils sous pression» Transposée dans le droit national avec le Décret législatif 93/2000.
- La directive 2006/95/ CE «Directive Basse Tension» remplace la directive 73/23/ CEE.
- Directive 2004/108/ CE «Compatibilité électromagnétique». Transposée dans le droit national avec le Décret législatif 194/2007.
- Règlement N°58 (UNECE) «Commission Economique pour l'Europe des Nations Unies (UNECE) - Dispositions uniformes concernant l'homologation de dispositifs de protection anti-encastrement arrière (RUPD)».
- La Directive 2000/8/ CE «modifie la directive 70/221/ CEE du Conseil, concernant le rapprochement des législations des Etats membres en matière de réservoirs de carburant liquide et dispositifs de protection arrière des véhicules à moteur et de leurs remorques».
- Décret législatif N° 17 du 2010 «Application de la directive 2006/42/ CE, relative aux machines modifiant la directive 95/16/ CE relative aux ascenseurs».
- Règlement N°10 (UNECE) «Commission Economique pour l'Europe des Nations Unies (UNECE) - Dispositions uniformes relatives à l'homologation de véhicules concernant leur compatibilité électromagnétique».

NORMATIVE REFERENCES.

When putting together this installation, use and maintenance manual, as well as in producing the tail lift we expressly referred to the following Regulations.

- CE Directive PED 97/23/ "Pressure Equipment". adopted nationally by Law Decree 93/2000.
- CE Directive 2006/95/.
- CE Directive 2004/108/ "Electromagnetic compatibility" adopted nationally by Law Decree 194/2007.
- Regulation n. 58 (UNECE) United Nations Economic Commission for Europe (UNECE) – Uniform provisions concerning the approval of Rear Underrun Protective Device (RUPD).
- CE Directive 2000/8/ "Modifies directive CEE 70/221/.
- Decree Law n. 17 dated 2010 "Implementing the CE directive 2006/42/, relevant to the machines and which modifies the CE directive 95/16/ regarding lifts".
- Regulation n. 10 (UNECE) United Nations Economic Commission for Europe (UNECE)
- Uniform provisions concerning the approval of vehicles with regard to their electromagnetic compatibility

REFERENCIAS NORMATIVAS.

En la preparación del presente manual de instalación y mantenimiento, asimismo en la realización de la trampilla elevadora se ha referencia expresa a los siguientes Ordenamientos Jurídicos.

- Directiva PED 97/23/ CE "Dispositivos en presión". Acogida a nivel nacional por D.Leg. 93/2000.
- Directiva 2006/95/ CE "Directiva Baja Tensión" sustituye la Directiva 73/23/ CEE.
- Directiva 2004/108/ CE "Compatibilidad electromagnética". Acogida a nivel nacional por D.Leg. 194/2007.
- Reglamento n.58 (UNECE) "Comisión Económica de las Naciones Unidas para Europa (UNECE) – Disposiciones uniformes referidas a la homologación de Dispositivos de Protección Trasera contra el empotramiento (RUPD).
- Directiva 2000/8/ CE "Modifica la directiva 70/221/ CEE del Consejo concerniente al acercamiento de las legislaciones de los Estados miembros relativos a los depósitos de carburante líquido y dispositivos de protección traseros de los vehículos a motor y de sus remolques".
- D.Leg. n. 17 del 2010 "Actuación de la directiva 2006/42/ CE, relativa a las máquinas y que modifica la directiva 95/16/ CE relativa a los ascensores".
- Reglamento n.10 (UNECE) "Comisión Económica de las Naciones Unidas para Europa (UNECE) - Disposiciones uniformes relativas a la homologación de vehículos en lo que concierne a su compatibilidad electromagnética

REFERENCIAS NORMATIVAS.

En la preparación del presente manual de instalación y mantenimiento, asimismo en la realización de la trampilla elevadora se ha referencia expresa a los siguientes Ordenamientos Jurídicos.

- Directiva PED 97/23/ CE "Dispositivos en presión". Acogida a nivel nacional por D.Leg. 93/2000.
- Directiva 2006/95/ CE "Directiva Baja Tensión" sustituye la Directiva 73/23/ CEE.
- Directiva 2004/108/ CE "Compatibilidad electromagnética". Acogida a nivel nacional por D.Leg. 194/2007.
- Reglamento n.58 (UNECE) "Comisión Económica de las Naciones Unidas para Europa (UNECE) – Disposiciones uniformes referidas a la homologación de Dispositivos de Protección Trasera contra el empotramiento (RUPD).
- Directiva 2000/8/ CE "Modifica la directiva 70/221/ CEE del Consejo concerniente al acercamiento de las legislaciones de los Estados miembros relativos a los depósitos de carburante líquido y dispositivos de protección traseros de los vehículos a motor y de sus remolques".
- D.Leg. n. 17 del 2010 "Actuación de la directiva 2006/42/ CE, relativa a las máquinas y que modifica la directiva 95/16/ CE relativa a los ascensores".
- Reglamento n.10 (UNECE) "Comisión Económica de las Naciones Unidas para Europa (UNECE) - Disposiciones uniformes relativas a la homologación de vehículos en lo que concierne a su compatibilidad electromagnética

RIFERIMENTI NORMATIVI

Nell'allestimento del presente manuale d'installazione uso e manutenzione, nonché nella realizzazione della sponda caricatrice si è fatto espressamente riferimento alle seguenti Normative:

- Direttiva PED 97/23/CE "Dispositivi in pressione". Recepita a livello nazionale dal D.Lgs. 93/2000.
- Direttiva 2006/95/CE " Direttiva Bassa Tensione " sostituisce la Direttiva 73/23/CEE
- Direttiva 2004/108/CE "Compatibilità elettromagnetica". Recepita a livello nazionale dal D.Lgs. 194/2007.
- Regolamento n.58 (UNECE) "Commissione Economica per l'Europa delle Nazioni Unite (UNECE) Disposizioni uniformi riguardanti l'omologazione di Dispositivi di Protezione Antincastro Posteriore (RUPD)
- Direttiva 2000/8/CE "Modifica la direttiva 70/221/CEE del Consiglio concernente il ravvicinamento delle legislazioni degli Stati membri relative ai serbatoi di carburante liquido e dispositivi di protezione posteriori dei veicoli motore e dei loro rimorchi"
- D.Lgs n. 17 del 2010 "Attuazione della direttiva 2006/42/CE, relativa alle macchine e che modifica la direttiva 95/16/CE relativa agli ascensori"
- Regolamento n.10 (UNECE) "Commissione Economica per l'Europa delle Nazioni Unite (UNECE) - Disposizioni uniformi relative all'omologazione di veicoli relativamente alla loro compatibilità elettromagnetica"

RIFERIMENTI NORMATIVI

Nell'allestimento del presente manuale d'installazione uso e manutenzione, nonché nella realizzazione della sponda caricatrice si è fatto espressamente riferimento alle seguenti Normative:

- Direttiva PED 97/23/CE "Dispositivi in pressione". Recepita a livello nazionale dal D.Lgs. 93/2000.
- Direttiva 2006/95/CE " Direttiva Bassa Tensione " sostituisce la Direttiva 73/23/CEE
- Direttiva 2004/108/CE "Compatibilità elettromagnetica". Recepita a livello nazionale dal D.Lgs. 194/2007.
- Regolamento n.58 (UNECE) "Commissione Economica per l'Europa delle Nazioni Unite (UNECE) Disposizioni uniformi riguardanti l'omologazione di Dispositivi di Protezione Antincastro Posteriore (RUPD)
- Direttiva 2000/8/CE "Modifica la direttiva 70/221/CEE del Consiglio concernente il ravvicinamento delle legislazioni degli Stati membri relative ai serbatoi di carburante liquido e dispositivi di protezione posteriori dei veicoli motore e dei loro rimorchi"
- D.Lgs n. 17 del 2010 "Attuazione della direttiva 2006/42/CE, relativa alle macchine e che modifica la direttiva 95/16/CE relativa agli ascensori"
- Regolamento n.10 (UNECE) "Commissione Economica per l'Europa delle Nazioni Unite (UNECE) - Disposizioni uniformi relative all'omologazione di veicoli relativamente alla loro compatibilità elettromagnetica"

DÉCLARATION "CE" DE CONFORMITÉ

La déclaration de conformité CE doit indiquer les éléments suivants.

- raison sociale et adresse complète du fabricant.
- description et identification du hayon élévateur, avec dénomination générique, fonction, modèle, type, numéro de série et dénomination.
- une indication avec laquelle on déclare explicitement que le hayon élévateur est en conformité avec toutes les dispositions pertinentes de la directive 2006/42/ CE.
- liste des directives et des normes appliquées et auxquelles le hayon élévateur est conforme.
- référence à d'autres normes et spécifications techniques appliquées.
- lieu et date de délivrance de la déclaration.
- signature du représentant légal du fabricant.

Avec la déclaration de conformité, le fabricant certifie la conformité totale du hayon élévateur avec la directive «Directive machines».

En particulier, la conformité concerne les exigences essentielles en matière de sécurité et de protection de la santé définis par la directive et ses modifications suivantes.



ATTENTION

La Déclaration de conformité est un document de la plus grande importance qui doit être conservé avec le plus grand soin.

CE STATEMENT OF CONFORMITY

The EC declaration of conformity contains the following elements.

- name and address of the manufacturer.
- description and identification of the loading platform, including generic denomination, function, model, type, serial number, name.
- an indication expressly declaring that the tail lift is in compliance with all relevant provisions of EC 2006/42/ Directive.
- list of directives and harmonized regulations applied and which the loading platform complies with.
- reference to other regulations and specifications applied.
- place and date of issue of the declaration.
- the signature of the manufacturer's legal representative.

The manufacturer certifies, with the declaration of conformity, the loading platform's full compliance with the "Machinery Directive".

In particular compliance regards the essential requirements of safety and health protection defined by the directive and its subsequent amendments.



ATTENTION

The Declaration of Conformity is a document of the utmost importance and should be stored carefully.

DÉCLARATION "CE" DE CONFORMITÉ

La déclaration de conformité CE doit indiquer les éléments suivants.

- raison sociale et adresse complète du fabricant.
- description et identification du hayon élévateur, avec dénomination générique, fonction, modèle, type, numéro de série et dénomination.
- une indication avec laquelle on déclare explicitement que le hayon élévateur est en conformité avec toutes les dispositions pertinentes de la directive 2006/42/ CE.
- liste des directives et des normes appliquées et auxquelles le hayon élévateur est conforme.
- référence à d'autres normes et spécifications techniques appliquées.
- lieu et date de délivrance de la déclaration.
- signature du représentant légal du fabricant.

Avec la déclaration de conformité, le fabricant certifie la conformité totale du hayon élévateur avec la directive «Directive machines».

En particulier, la conformité concerne les exigences essentielles en matière de sécurité et de protection de la santé définis par la directive et ses modifications suivantes.



ATTENTION

La Déclaration de conformité est un document de la plus grande importance qui doit être conservé avec le plus grand soin.

CE STATEMENT OF CONFORMITY

The EC declaration of conformity contains the following elements.

- name and address of the manufacturer.
- description and identification of the loading platform, including generic denomination, function, model, type, serial number, name.
- an indication expressly declaring that the tail lift is in compliance with all relevant provisions of EC 2006/42/ Directive.
- list of directives and harmonized regulations applied and which the loading platform complies with.
- reference to other regulations and specifications applied.
- place and date of issue of the declaration.
- the signature of the manufacturer's legal representative.

The manufacturer certifies, with the declaration of conformity, the loading platform's full compliance with the "Machinery Directive".

In particular compliance regards the essential requirements of safety and health protection defined by the directive and its subsequent amendments.



ATTENTION

The Declaration of Conformity is a document of the utmost importance and should be stored carefully.

DECLARACIÓN DE CONFORMIDAD “CE”

La declaración CE de conformidad señala los siguientes elementos:

- Razón social y dirección postal completa del fabricante.
- Descripción e identificación de la trampilla elevadora, con denominación genérica, función, modelo, tipo, número de serie, denominación.
- Una indicación con la cual se declara explícitamente que la trampilla elevadora está conforme a todas las disposiciones pertinentes de la directiva 2006/42/ CE.
- Lista de las directivas y normas armonizadas aplicadas y a las cuales está conforme la trampilla elevadora.
- Referencia a otras normas y especificaciones técnicas aplicadas.
- Lugar y fecha de la declaración.
- Firma del representante legal del fabricante.

Con la declaración de conformidad el fabricante certifica la completa conformidad de la trampilla elevadora a la directiva “Directiva Máquinas”.

En especial la conformidad se refiere a los requisitos esenciales de seguridad y de protección de la salud definidos por la directiva y de sus posteriores modificaciones.

**ATENCIÓN**

La Declaración de Conformidad es un documento de suma importancia y se debe conservar con extremo cuidado.

DICHIARAZIONE “CE” DI CONFORMITÀ

La dichiarazione CE di conformità riporta gli elementi seguenti :

- ragione sociale e indirizzo completo del fabbricante;
- descrizione ed identificazione della sponda caricatrice, con denominazione generica, funzione, modello, tipo, numero di serie, denominazione;
- un'indicazione con la quale si dichiara esplicitamente che la sponda caricatrice è conforme a tutte le disposizioni pertinenti della direttiva 2006/42/CE;
- elenco delle direttive e norme armonizzate applicate e alle quali è conforme la sponda caricatrice;
- riferimento ad altre norme e specifiche tecniche applicate;
- luogo e data di emissione della dichiarazione
- firma del legale rappresentate del fabbricante

Con la dichiarazione di conformità il fabbricante certifica la piena conformità della sponda caricatrice alla direttiva “Direttiva Macchine”. In particolare la conformità riguarda i requisiti essenziali di sicurezza e di tutela della salute definiti dalla direttiva e dalle sue successive modificazioni.

**ATTENZIONE**

La Dichiarazione di Conformità è un documento della massima importanza e va conservato con estrema cura.

DECLARACIÓN DE CONFORMIDAD “CE”

La declaración CE de conformidad señala los siguientes elementos:

- Razón social y dirección postal completa del fabricante.
- Descripción e identificación de la trampilla elevadora, con denominación genérica, función, modelo, tipo, número de serie, denominación.
- Una indicación con la cual se declara explícitamente que la trampilla elevadora está conforme a todas las disposiciones pertinentes de la directiva 2006/42/ CE.
- Lista de las directivas y normas armonizadas aplicadas y a las cuales está conforme la trampilla elevadora.
- Referencia a otras normas y especificaciones técnicas aplicadas.
- Lugar y fecha de la declaración.
- Firma del representante legal del fabricante.

Con la declaración de conformidad el fabricante certifica la completa conformidad de la trampilla elevadora a la directiva “Directiva Máquinas”.

En especial la conformidad se refiere a los requisitos esenciales de seguridad y de protección de la salud definidos por la directiva y de sus posteriores modificaciones.

**ATENCIÓN**

La Declaración de Conformidad es un documento de suma importancia y se debe conservar con extremo cuidado.

DICHIARAZIONE “CE” DI CONFORMITÀ

La dichiarazione CE di conformità riporta gli elementi seguenti :

- ragione sociale e indirizzo completo del fabbricante;
- descrizione ed identificazione della sponda caricatrice, con denominazione generica, funzione, modello, tipo, numero di serie, denominazione;
- un'indicazione con la quale si dichiara esplicitamente che la sponda caricatrice è conforme a tutte le disposizioni pertinenti della direttiva 2006/42/CE;
- elenco delle direttive e norme armonizzate applicate e alle quali è conforme la sponda caricatrice;
- riferimento ad altre norme e specifiche tecniche applicate;
- luogo e data di emissione della dichiarazione
- firma del legale rappresentate del fabbricante

Con la dichiarazione di conformità il fabbricante certifica la piena conformità della sponda caricatrice alla direttiva “Direttiva Macchine”. In particolare la conformità riguarda i requisiti essenziali di sicurezza e di tutela della salute definiti dalla direttiva e dalle sue successive modificazioni.

**ATTENZIONE**

La Dichiarazione di Conformità è un documento della massima importanza e va conservato con estrema cura.



DICHIARAZIONE CE DI CONFORMITÀ
DECLARATION OF COMPLIANCE
EG-KONFORMITÄTSERKLÄRUNG
 DECLARACION DE CONFORMIDAD. DECLARACAO CE DE CONFORMIDADE
 EÜYERVENNAKASUUSTODUSTUS. EG-VERKLARING VAN OVEREENSTEMMING
 DEKLARACIJA ZGDINJENOSTI
 Directiva 2006/42 CE; Reg. 10 UNECE

CERTIFICATO D'ORIGINE
CERTIFICAT D'ORIGINE - CERTIFICATE OF ORIGIN
CERTIFICADO DE ORIGEN - URSPRUNGSZEUGNIS

N.



La macchina è nuova di fabbrica
 The machine is brand new
 Die Maschine ist fabrikneu
 Máquina nueva recién salida de la fábrica
 A maquina e recém-saida da fábrica
 Spewerblans van oewerstaatsfabriek
 Nowo wyprodukowana przez zmienną

Modello
 Bauplan / Ano de fabricação /
 Modelo - Model
 Model
 Model

Matricola
 Matrícula - Série - Seriennummer -
 Matricola - Série - Seriennummer

Denominata sponde ai macchinisti
 Appelt Heyon elevateur
 Denominado Barandia montacargas
 Genannt Ladebordwand

Ha le seguenti caratteristiche:
 A les caractéristiques suivantes: - Has the following features:
 Posee las siguientes características: - Hat die folgende Eigenheiten:

Pontata max.
 Weichticht
 Capacitat max. - Max Tragkraft

Peso Kg.
 Gewicht
 Peso Kg. (gewicht) Kg.

Dimensione pianale
 Dimensiones plataforma - Plattform Dimension

È CONFORME ALLE DIRETTIVE: 2006/42 CE + Reg. 10 UNECE
 Est. conforme a la directive: 2006 / 42 CE + Reg. 10 UNECE
 Complies with EC directive: 2006 / 42 CE + Reg. 10 UNECE
 Sie entspricht in allen Teilen der Richtlinie: 2006 / 42 CE + Reg. 10 UNECE
 Cumple con lo establecido por las directivas: 2006 / 42 CE + Reg. 10 UNECE
 Este equipamento está em conformidade com as directivas: 2006 / 42 CE + Reg. 10 UNECE
 Vasata eu-direktivelor: 2006 / 42 CE + Reg. 10 UNECE
 Smett overeen met de richtlijnen: 2006 / 42 CE + Reg. 10 UNECE
 Jest zgodna z dyrektywą, WE 2006/42 CE + Reg. 10 UNECE

ANTEO S.p.A. fa divieto al rivenditore ad immettere sul mercato una macchina che non sia conforme alle leggi e direttive di sicurezza vigenti nel Paese
 ANTEO S.p.A. prohibe al revendedor introducir en el mercado máquinas que no sean conformes a las leyes vigentes de seguridad en el país al permitirle poner en el mercado una máquina que no sea conforme a las leyes vigentes de seguridad
 ANTEO S.p.A. verbodt dem wederverkäufer das verbot aus, maschinen auf den markt zu bringen, die nicht im land geltenden gesetzen und sicherheitsrichtlinien entsprechen.
 ANTEO S.p.A. interditi au revendeur d'introduire sur le marché toute machine non conforme aux lois de sécurité de vigueur dans le pays.
 ANTEO S.p.A. prohibits the retailer from placing on the market any machine which does not conform to the laws and directives in effect in the country.

Molinella, li

ANTEO S.p.A.
 Anteostrazars

since 1969

www.anteo.com

Anteo S.p.A. - Via S. Mable, 69/70 - 40069 Molinella (BO) Italy - Tel. +39 051 6906814 - Fax. +39 051 6906891
 Anteo S. - Spedizioni/Shipping Dept. - Via S. Petroni - 40062 Molinella (BO) Italy - Tel. +39 051 6906871 - Fax. +39 051 6906872 - e-mail anteo@anteo.com

SPONGE CARICATROCI • TALLIFTS • TRAMPILLAS ELEVADORAS • HAYONS ELEVATEURS • LADERBORWÄNDE • JACEBORWÄNDE • (0117)INTL:0111917-6-6-1 • HOPOLK ARKA-KOPK



DICHIARAZIONE CE DI CONFORMITÀ
DECLARATION OF COMPLIANCE
EG-KONFORMITÄTSERKLÄRUNG
 DECLARACION DE CONFORMIDAD. DECLARACAO CE DE CONFORMIDADE
 EÜYERVENNAKASUUSTODUSTUS. EG-VERKLARING VAN OVEREENSTEMMING
 DEKLARACIJA ZGDINJENOSTI
 Directiva 2006/42 CE; Reg. 10 UNECE

CERTIFICATO D'ORIGINE
CERTIFICAT D'ORIGINE - CERTIFICATE OF ORIGIN
CERTIFICADO DE ORIGEN - URSPRUNGSZEUGNIS

N.



La macchina è nuova di fabbrica
 The machine is brand new
 Die Maschine ist fabrikneu
 Máquina nueva recién salida de la fábrica
 A maquina e recém-saida da fábrica
 Spewerblans van oewerstaatsfabriek
 Nowo wyprodukowana przez zmienną

Modello
 Bauplan / Ano de fabricação /
 Modelo - Model
 Model
 Model

Matricola
 Matrícula - Série - Seriennummer -
 Matricola - Série - Seriennummer

Denominata sponde ai macchinisti
 Appelt Heyon elevateur
 Denominado Barandia montacargas
 Genannt Ladebordwand

Ha le seguenti caratteristiche:
 A les caractéristiques suivantes: - Has the following features:
 Posee las siguientes características: - Hat die folgende Eigenheiten:

Pontata max.
 Weichticht
 Capacitat max. - Max Tragkraft

Peso Kg.
 Gewicht
 Peso Kg. (gewicht) Kg.

Dimensione pianale
 Dimensiones plataforma - Plattform Dimension

È CONFORME ALLE DIRETTIVE: 2006/42 CE + Reg. 10 UNECE
 Est. conforme a la directive: 2006 / 42 CE + Reg. 10 UNECE
 Complies with EC directive: 2006 / 42 CE + Reg. 10 UNECE
 Sie entspricht in allen Teilen der Richtlinie: 2006 / 42 CE + Reg. 10 UNECE
 Cumple con lo establecido por las directivas: 2006 / 42 CE + Reg. 10 UNECE
 Este equipamento está em conformidade com as directivas: 2006 / 42 CE + Reg. 10 UNECE
 Vasata eu-direktivelor: 2006 / 42 CE + Reg. 10 UNECE
 Smett overeen met de richtlijnen: 2006 / 42 CE + Reg. 10 UNECE
 Jest zgodna z dyrektywą, WE 2006/42 CE + Reg. 10 UNECE

ANTEO S.p.A. fa divieto al rivenditore ad immettere sul mercato una macchina che non sia conforme alle leggi e direttive di sicurezza vigenti nel Paese
 ANTEO S.p.A. prohibe al revendedor introducir en el mercado máquinas que no sean conformes a las leyes vigentes de seguridad en el país al permitirle poner en el mercado una máquina que no sea conforme a las leyes vigentes de seguridad
 ANTEO S.p.A. verbodt dem wederverkäufer das verbot aus, maschinen auf den markt zu bringen, die nicht im land geltenden gesetzen und sicherheitsrichtlinien entsprechen.
 ANTEO S.p.A. interditi au revendeur d'introduire sur le marché toute machine non conforme aux lois de sécurité de vigueur dans le pays.
 ANTEO S.p.A. prohibits the retailer from placing on the market any machine which does not conform to the laws and directives in effect in the country.

Molinella, li

ANTEO S.p.A.
 Anteostrazars

since 1969

www.anteo.com

Anteo S.p.A. - Via S. Mable, 69/70 - 40069 Molinella (BO) Italy - Tel. +39 051 6906814 - Fax. +39 051 6906891
 Anteo S. - Spedizioni/Shipping Dept. - Via S. Petroni - 40062 Molinella (BO) Italy - Tel. +39 051 6906871 - Fax. +39 051 6906872 - e-mail anteo@anteo.com

SPONGE CARICATROCI • TALLIFTS • TRAMPILLAS ELEVADORAS • HAYONS ELEVATEURS • LADERBORWÄNDE • JACEBORWÄNDE • (0117)INTL:0111917-6-6-1 • HOPOLK ARKA-KOPK

TABLES DES MATIERES

DECLARATION DE RESPONSABILITE	3
NORMES DE RÉFÉRENCE	5
DÉCLARATION "CE" DE CONFORMITÉ.....	7
TABLES DES MATIERES	11
INFORMATIONS GÉNÉRALES	15
AVANT-PROPOS	16
STRUCTURE DU MANUEL	16
SYMBOLES UTILISÉS.....	16
DESCRIPTION, EMPLOI ET ENTRETIEN	19
EMPLOI PREVU	21
SÉCURITÉ DU HAYON	24
ORGANES ET COMPOSANTS DE SECURITE	28
POSTES DE COMMANDE ET PRESCRIPTIONS.....	38
ZONE DE DANGER, RISQUE D'ÉCRASEMENT ET DE CISAILLEMENT».....	52
IDENTIFICATION DU HAYON ELEVATEUR	56
DONNEES TECHNIQUES	60
DIAGRAMME DE CHARGE	62
DESCRIPTION DES COMMANDES ET DES INSTRUMENTS.....	66
COMMANDES AUXILIAIRES / POSITION DE L'OPÉRATEUR SUR LA PLATE-FORME ..	82
MODE D'EMPLOI	102
POSITIONNEMENT DES STABILISATEURS	104
OUVERTURE DE LA PLATE-FORME	106
ENTRAÎNEMENT DE LA PLATE-FORME	108
ROTATION DE LA PLATEFORME	110
UTILISATION DES COMMANDES AUXILIAIRES	112
ENTRAÎNEMENT DE LA PLATE-FORME	114
ROTATION DE LA PLATEFORME	118
EMPLOI DU DISPOSITIF D'ARRÊT POUR ROULEAUX	120

TABLES OF CONTENTS

DECLARATION OF RESPONSIBILITY.....	3
NORMATIVE REFERENCES.....	5
CE STATEMENT OF CONFORMITY.....	7
TABLES OF CONTENTS	11
GENERAL INFORMATION	15
FOREWORD.....	16
STRUCTURE OF THE MANUAL	16
SYMBOLS UTILISED	16
DESCRIPTION, USE AND MAINTENANCE	19
INTENDED USE	20
LIFT SAFETY	24
SAFETY PARTS AND COMPONENTS	28
CONTROL POSITIONS AND PROVISIONS.....	38
DANGER AREA, RISK OF CRUSHING AND SHEARING	52
TAIL-LIFT IDENTIFICATION.....	56
SPECIFICATIONS.....	60
LOAD DIAGRAM.....	62
DESCRIPTION OF CONTROLS AND INSTRUMENTS.....	70
AUXILIARY CONTROLS /OPERATOR'S POSITION ON THE PLATFORM	82
INSTRUCTIONS FOR USE.....	102
POSITIONING THE STABILIZERS	104
OPENING THE PLATFORM	106
MOVING THE PLATFORM	108
PLATFORM ROTATION	110
USE OF THE AUXILIARY CONTROLS.....	112
MOVING THE PLATFORM.....	114
PLATFORM ROTATION	110
USE OF THE ROLL-STOP DEVICE	120

TABLES DES MATIERES

DECLARATION DE RESPONSABILITE	3
NORMES DE RÉFÉRENCE	5
DÉCLARATION "CE" DE CONFORMITÉ.....	7
TABLES DES MATIERES	11
INFORMATIONS GÉNÉRALES	15
AVANT-PROPOS	16
STRUCTURE DU MANUEL	16
SYMBOLES UTILISÉS.....	16
DESCRIPTION, EMPLOI ET ENTRETIEN	19
EMPLOI PREVU	21
SÉCURITÉ DU HAYON	24
ORGANES ET COMPOSANTS DE SECURITE	28
POSTES DE COMMANDE ET PRESCRIPTIONS.....	38
ZONE DE DANGER, RISQUE D'ÉCRASEMENT ET DE CISAILLEMENT».....	52
IDENTIFICATION DU HAYON ELEVATEUR	56
DONNEES TECHNIQUES	60
DIAGRAMME DE CHARGE	62
DESCRIPTION DES COMMANDES ET DES INSTRUMENTS.....	66
COMMANDES AUXILIAIRES / POSITION DE L'OPÉRATEUR SUR LA PLATE-FORME ..	82
MODE D'EMPLOI	102
POSITIONNEMENT DES STABILISATEURS	104
OUVERTURE DE LA PLATE-FORME	106
ENTRAÎNEMENT DE LA PLATE-FORME	108
ROTATION DE LA PLATEFORME	110
UTILISATION DES COMMANDES AUXILIAIRES	112
ENTRAÎNEMENT DE LA PLATE-FORME	114
ROTATION DE LA PLATEFORME	118
EMPLOI DU DISPOSITIF D'ARRÊT POUR ROULEAUX	120

TABLES OF CONTENTS

DECLARATION OF RESPONSIBILITY.....	3
NORMATIVE REFERENCES.....	5
CE STATEMENT OF CONFORMITY.....	7
TABLES OF CONTENTS	11
GENERAL INFORMATION	15
FOREWORD.....	16
STRUCTURE OF THE MANUAL	16
SYMBOLS UTILISED	16
DESCRIPTION, USE AND MAINTENANCE	19
INTENDED USE	20
LIFT SAFETY	24
SAFETY PARTS AND COMPONENTS	28
CONTROL POSITIONS AND PROVISIONS.....	38
DANGER AREA, RISK OF CRUSHING AND SHEARING	52
TAIL-LIFT IDENTIFICATION.....	56
SPECIFICATIONS.....	60
LOAD DIAGRAM.....	62
DESCRIPTION OF CONTROLS AND INSTRUMENTS.....	70
AUXILIARY CONTROLS /OPERATOR'S POSITION ON THE PLATFORM	82
INSTRUCTIONS FOR USE.....	102
POSITIONING THE STABILIZERS	104
OPENING THE PLATFORM	106
MOVING THE PLATFORM	108
PLATFORM ROTATION	110
USE OF THE AUXILIARY CONTROLS.....	112
MOVING THE PLATFORM.....	114
PLATFORM ROTATION	110
USE OF THE ROLL-STOP DEVICE	120

ÍNDICE

DECLARACIÓN DE RESPONSABILIDAD	4
REFERENCIAS NORMATIVAS.....	6
DECLARACIÓN DE CONFORMIDAD "CE".....	8
ÍNDICE.....	12
INFORMACIÓN GENERAL.....	15
PRELIMINAR.....	17
ESTRUCTURA DEL MANUAL	17
SÍMBOLOS UTILIZADOS.....	17
DESCRIPCIÓN, USO Y MANTENIMIENTO	19
USO PREVISTO	21
SEGURIDAD DE LA TRAMPILLA	25
ÓRGANOS Y COMPONENTES DE SEGURIDAD	28
PUESTOS DE MANDO Y PRESCRIPCIONES	38
ZONA DE PELIGRO; RIESGO DE APLASTAMIENTO Y CORTE"	52
IDENTIFICACIÓN DEL MONTACARGAS	56
DATOS TÉCNICOS.....	60
ESQUEMA DE CARGA.....	62
DESCRIPCIÓN DE MANDOS E INSTRUMENTOS	74
MANDOS AUXILIARES / POSICIÓN DEL OPERARIO EN LA PLATAFORMA	82
INSTRUCCIONES DE USO.....	102
POSICIONAMIENTO DE LOS ESTABILIZADORES	104
APERTURA DE LA PLATAFORMA.....	106
MOVIMIENTO DE LA PLATAFORMA	108
ROTACIÓN DE LA PLATAFORMA.....	110
USO DE LOS MANDOS AUXILIARES.....	112
MOVIMIENTO DE LA PLATAFORMA.....	114
ROTACIÓN DE LA PLATAFORMA.....	118
USO DEL DISPOSITIVO DEL TOPE DE ROLL	120

INDICE

DICHIARAZIONE DI RESPONSABILITA'	4
RIFERIMENTI NORMATIVI.....	5
DICHIARAZIONE "CE" DI CONFORMITÀ.....	7
INDICE.....	11
INFORMAZIONI GENERALI.....	15
PREMESSA.....	16
STRUTTURA DEL MANUALE.....	16
SIMBOLOGIA UTILIZZATA	16
DESCRIZIONE, USO E MANUTENZIONE.....	19
USO PREVISTO	20
SICUREZZA DELLA SPONDA	24
ORGANI E COMPONENTI DI SICUREZZA	29
POSTI DI COMANDO E PRESCRIZIONI.....	39
ZONE DI PERICOLO, RISCHIO DI SCHIACCIAMENTO E CESCOIAMENTO"	53
IDENTIFICAZIONE DELLA SPONDA MONTACARICHI	57
DATI TECNICI.....	60
DIAGRAMMA DI CARICO.....	62
DESCRIZIONE COMANDI E STRUMENTI	78
COMANDI AUSILIARI / POSIZIONE DELL'OPERATORE SULLA PIATTAFORMA.....	83
ISTRUZIONI D'USO	103
POSIZIONAMENTO STABILIZZATORI	105
APERTURA DELLA PIATTAFORMA	107
MOVIMENTAZIONE PIATTAFORMA	109
ROTAZIONE DELLA PIATTAFORMA	111
USO DEI COMANDI AUSILIARI	113
MOVIMENTAZIONE PIATTAFORMA.....	115
ROTAZIONE DELLA PIATTAFORMA	119
USO DEL FERMA ROLL.....	121

ÍNDICE

DECLARACIÓN DE RESPONSABILIDAD	4
REFERENCIAS NORMATIVAS.....	6
DECLARACIÓN DE CONFORMIDAD "CE".....	8
ÍNDICE.....	12
INFORMACIÓN GENERAL.....	15
PRELIMINAR.....	17
ESTRUCTURA DEL MANUAL	17
SÍMBOLOS UTILIZADOS.....	17
DESCRIPCIÓN, USO Y MANTENIMIENTO	19
USO PREVISTO	21
SEGURIDAD DE LA TRAMPILLA	25
ÓRGANOS Y COMPONENTES DE SEGURIDAD	28
PUESTOS DE MANDO Y PRESCRIPCIONES	38
ZONA DE PELIGRO; RIESGO DE APLASTAMIENTO Y CORTE"	52
IDENTIFICACIÓN DEL MONTACARGAS	56
DATOS TÉCNICOS.....	60
ESQUEMA DE CARGA.....	62
DESCRIPCIÓN DE MANDOS E INSTRUMENTOS	74
MANDOS AUXILIARES / POSICIÓN DEL OPERARIO EN LA PLATAFORMA	82
INSTRUCCIONES DE USO.....	102
POSICIONAMIENTO DE LOS ESTABILIZADORES	104
APERTURA DE LA PLATAFORMA.....	106
MOVIMIENTO DE LA PLATAFORMA	108
ROTACIÓN DE LA PLATAFORMA.....	110
USO DE LOS MANDOS AUXILIARES.....	112
MOVIMIENTO DE LA PLATAFORMA.....	114
ROTACIÓN DE LA PLATAFORMA.....	118
USO DEL DISPOSITIVO DEL TOPE DE ROLL	120

INDICE

DICHIARAZIONE DI RESPONSABILITA'	4
RIFERIMENTI NORMATIVI.....	5
DICHIARAZIONE "CE" DI CONFORMITÀ.....	7
INDICE.....	11
INFORMAZIONI GENERALI.....	15
PREMESSA.....	16
STRUTTURA DEL MANUALE.....	16
SIMBOLOGIA UTILIZZATA	16
DESCRIZIONE, USO E MANUTENZIONE.....	19
USO PREVISTO	20
SICUREZZA DELLA SPONDA	24
ORGANI E COMPONENTI DI SICUREZZA	29
POSTI DI COMANDO E PRESCRIZIONI.....	39
ZONE DI PERICOLO, RISCHIO DI SCHIACCIAMENTO E CESCOIAMENTO"	53
IDENTIFICAZIONE DELLA SPONDA MONTACARICHI	57
DATI TECNICI.....	60
DIAGRAMMA DI CARICO.....	62
DESCRIZIONE COMANDI E STRUMENTI	78
COMANDI AUSILIARI / POSIZIONE DELL'OPERATORE SULLA PIATTAFORMA.....	83
ISTRUZIONI D'USO	103
POSIZIONAMENTO STABILIZZATORI	105
APERTURA DELLA PIATTAFORMA	107
MOVIMENTAZIONE PIATTAFORMA	109
ROTAZIONE DELLA PIATTAFORMA	111
USO DEI COMANDI AUSILIARI	113
MOVIMENTAZIONE PIATTAFORMA.....	115
ROTAZIONE DELLA PIATTAFORMA	119
USO DEL FERMA ROLL.....	121

FERMETURE DE LA PLATE-FORME	122
ESCAMOTAGE DES STABILISATEURS	124
ARRÊT DE LA CENTRALE	124
DERNIÈRES OPÉRATIONS	126
ENTRETIEN COURANT ET EXTRAORDINAIRE	128
ENTRETIEN	142
SOINS	150
POINTS DE GRAISSAGE	152
CONTRÔLES DE L'INSTALLATION ÉLECTRIQUE	154
REPLISSAGE RÉSERVOIR HUILE HYDRAULIQUE	156
REPLACEMENT DES FUSIBLES	158
PANNES ET REMÈDES	161
DÉMOLITION ET ÉLIMINATION	175
SCHEMAS HYDRAULIQUE ET ELECTRIQUE	

CLOSING THE PLATFORM	122
RETRACTION OF THE STABILIZERS	124
STOPPING THE CONTROL UNIT	124
LAST OPERATIONS	126
ROUTINE AND SPECIAL MAINTENANCE	128
MAINTENANCE	144
CARE OF THE MACHINE	150
LUBRICATING POINTS	152
ELECTRIC SYSTEM CONTROLS	154
HYDRAULIC FLUID REFILLING	156
FUSE REPLACEMENT	158
BREAKDONS AND TROUBLESHOOTING	161
SCRAPPING AND DISPOSAL	175
HYDRAULIC AND ELECTRICAL DIAGRAMS	

FERMETURE DE LA PLATE-FORME	122
ESCAMOTAGE DES STABILISATEURS	124
ARRÊT DE LA CENTRALE	124
DERNIÈRES OPÉRATIONS	126
ENTRETIEN COURANT ET EXTRAORDINAIRE	128
ENTRETIEN	142
SOINS	150
POINTS DE GRAISSAGE	152
CONTRÔLES DE L'INSTALLATION ÉLECTRIQUE	154
REPLISSAGE RÉSERVOIR HUILE HYDRAULIQUE	156
REPLACEMENT DES FUSIBLES	158
PANNES ET REMÈDES	161
DÉMOLITION ET ÉLIMINATION	175
SCHEMAS HYDRAULIQUE ET ELECTRIQUE	

CLOSING THE PLATFORM	122
RETRACTION OF THE STABILIZERS	124
STOPPING THE CONTROL UNIT	124
LAST OPERATIONS	126
ROUTINE AND SPECIAL MAINTENANCE	128
MAINTENANCE	144
CARE OF THE MACHINE	150
LUBRICATING POINTS	152
ELECTRIC SYSTEM CONTROLS	154
HYDRAULIC FLUID REFILLING	156
FUSE REPLACEMENT	158
BREAKDONS AND TROUBLESHOOTING	161
SCRAPPING AND DISPOSAL	175
HYDRAULIC AND ELECTRICAL DIAGRAMS	

CIERRE DE LA PLATAFORMA	122
RETIRO DE LOS ESTABILIZADORES	124
DESACTIVACIÓN DE LA CENTRALITA	124
ÚLTIMAS OPERACIONES	126
MANTENIMIENTO ORDINARIO Y EXTRAORDINARIO	129
MANTENIMIENTO	146
CUIDADOS	151
PUNTOS DE ENGRASE	152
CONTROLES EN LA INSTALACIÓN ELÉCTRICA	154
SUMINISTRO DE ACEITE HIDRÁULICO	156
SUSTITUCIÓN DE FUSIBLES	158
AVERÍAS Y SOLUCIONES	162
DESGUACE Y ELIMINACIÓN	176
ESQUEMA HIDRÁULICO Y ELÉCTRICO	

CHIUSURA DELLA PIATTAFORMA	123
RITIRO DEGLI STABILIZZATORI	125
ARRESTO DELLA CENTRALINA	125
ULTIME OPERAZIONI	127
MANUTENZIONE ORDINARIA E STRAORDINARIA	129
MANUTENZIONE	148
CURA	151
PUNTI DI INGRASSAGGIO	153
CONTROLLI ALL'IMPIANTO ELETTRICO	155
RIFORNIMENTO OLIO IDRAULICO	157
SOSTITUZIONE DEI FUSIBILI	159
GUASTI E RIMEDI	162
SMALTIMENTO E ROTTAMAZIONE	176
SCHEMI IDRAULICO ED ELETTRICO	

CIERRE DE LA PLATAFORMA	122
RETIRO DE LOS ESTABILIZADORES	124
DESACTIVACIÓN DE LA CENTRALITA	124
ÚLTIMAS OPERACIONES	126
MANTENIMIENTO ORDINARIO Y EXTRAORDINARIO	129
MANTENIMIENTO	146
CUIDADOS	151
PUNTOS DE ENGRASE	152
CONTROLES EN LA INSTALACIÓN ELÉCTRICA	154
SUMINISTRO DE ACEITE HIDRÁULICO	156
SUSTITUCIÓN DE FUSIBLES	158
AVERÍAS Y SOLUCIONES	162
DESGUACE Y ELIMINACIÓN	176
ESQUEMA HIDRÁULICO Y ELÉCTRICO	

CHIUSURA DELLA PIATTAFORMA	123
RITIRO DEGLI STABILIZZATORI	125
ARRESTO DELLA CENTRALINA	125
ULTIME OPERAZIONI	127
MANUTENZIONE ORDINARIA E STRAORDINARIA	129
MANUTENZIONE	148
CURA	151
PUNTI DI INGRASSAGGIO	153
CONTROLLI ALL'IMPIANTO ELETTRICO	155
RIFORNIMENTO OLIO IDRAULICO	157
SOSTITUZIONE DEI FUSIBILI	159
GUASTI E RIMEDI	162
SMALTIMENTO E ROTTAMAZIONE	176
SCHEMI IDRAULICO ED ELETTRICO	

**INFORMATIONS GÉNÉRALES
GENERAL INFORMATION
INFORMACIÓN GENERAL
INFORMAZIONI GENERALI**

**INFORMATIONS GÉNÉRALES
GENERAL INFORMATION
INFORMACIÓN GENERAL
INFORMAZIONI GENERALI**

AVANT-PROPOS

Avant toute intervention, lire très attentivement le contenu de la présente publication et s'assurer de l'avoir bien compris.



Pour de plus amples informations, merci de contacter la société ANTEO S.p.A.

STRUCTURE DU MANUEL

Le présent manuel d'utilisation et d'entretien est composé de chapitres divisés en paragraphes.

Le sommaire général indique la position des chapitres et des paragraphes pour en faciliter la recherche.

SYMBOLES UTILISÉS

Les symboles suivants sont utilisés dans le présent manuel pour distinguer et mettre en évidence les parties de texte particulièrement importantes et ne devant pas être négliger.

**DANGER**

Indique des situations dangereuses qui, si elles sont négligées, pourraient représenter un risque pour la sécurité et la santé du personnel.

**ATTENTION**

Indique des situations de risque pour l'ilot et/ou les composants et/ou le produit usiné. Indique les nouveautés et/ou prescriptions pour garantir la sécurité pendant que l'opération est en cours.



NOTE : Fournit des informations particulièrement utiles ou importantes.

AVANT-PROPOS

Avant toute intervention, lire très attentivement le contenu de la présente publication et s'assurer de l'avoir bien compris.



Pour de plus amples informations, merci de contacter la société ANTEO S.p.A.

STRUCTURE DU MANUEL

Le présent manuel d'utilisation et d'entretien est composé de chapitres divisés en paragraphes.

Le sommaire général indique la position des chapitres et des paragraphes pour en faciliter la recherche.

SYMBOLES UTILISÉS

Les symboles suivants sont utilisés dans le présent manuel pour distinguer et mettre en évidence les parties de texte particulièrement importantes et ne devant pas être négliger.

**DANGER**

Indique des situations dangereuses qui, si elles sont négligées, pourraient représenter un risque pour la sécurité et la santé du personnel.

**ATTENTION**

Indique des situations de risque pour l'ilot et/ou les composants et/ou le produit usiné. Indique les nouveautés et/ou prescriptions pour garantir la sécurité pendant que l'opération est en cours.



NOTE : Fournit des informations particulièrement utiles ou importantes.

FOREWORD

Before any intervention read very carefully and make sure you fully understand the contents of this manual.



For more information, please contact company ANTEO S.p.A.

STRUCTURE OF THE MANUAL

This user and maintenance manual consists of chapters divided into paragraphs.

The general table of contents is split between chapters and paragraphs thus facilitating inquiries.

SYMBOLS UTILISED

The following symbols are used in this manual to distinguish and highlight portions of the text that are particularly important and must not be neglected.

**DANGER**

Indicates critically dangerous situations that if neglected can result in serious personal safety and health hazards.

**ATTENTION**

It indicates situations of risk for the island and/or components and/or the product being processed.

It indicates the info and/or provisions to ensure safety during the ongoing operation.



NOTE : Provides particularly useful or important information

FOREWORD

Before any intervention read very carefully and make sure you fully understand the contents of this manual.



For more information, please contact company ANTEO S.p.A.

STRUCTURE OF THE MANUAL

This user and maintenance manual consists of chapters divided into paragraphs.

The general table of contents is split between chapters and paragraphs thus facilitating inquiries.

SYMBOLS UTILISED

The following symbols are used in this manual to distinguish and highlight portions of the text that are particularly important and must not be neglected.

**DANGER**

Indicates critically dangerous situations that if neglected can result in serious personal safety and health hazards.

**ATTENTION**

It indicates situations of risk for the island and/or components and/or the product being processed.

It indicates the info and/or provisions to ensure safety during the ongoing operation.



NOTE : Provides particularly useful or important information

PRELIMINAR

Antes de cada intervención leer con máxima atención y asegurarse de haber comprendido bien el contenido de la presente publicación.



Para informaciones adicionales, se ruega contactar la empresa ANTEO S.p.A.

ESTRUCTURA DEL MANUAL

El presente manual de uso y mantenimiento está compuesto por capítulos subdivididos en párrafos.

El índice general contempla la dislocación de los capítulos y de los párrafos facilitando la búsqueda.

SÍMBOLOS UTILIZADOS

Los siguientes símbolos son utilizados en el presente manual para distinguir y evidenciar partes de texto particularmente importantes y de no descuidar.

**PELIGRO**

Indica situaciones de grave peligro que si no se respetan pueden comprometer la seguridad y la salud de las personas.

**ATENCIÓN**

Indica situaciones de riesgo para la isla y/o componentes y/o el producto en elaboración. Indica las noticias y/o prescripciones para garantizar la seguridad durante la operación en curso.



NOTA : Suministra informaciones particularmente útiles o importantes.

PREMESSA

Prima di ogni intervento leggere con la massima attenzione ed accertarsi di avere ben compreso il contenuto della presente pubblicazione.



Per ulteriori informazioni , si prega di contattare la ditta ANTEO S.p.A.

STRUTTURA DEL MANUALE

Il presente manuale d'uso e manutenzione è composto da capitoli suddivisi in paragrafi. L'indice generale contempla la dislocazione dei capitoli e dei paragrafi facilitandone la ricerca.

SIMBOLOGIA UTILIZZATA

I seguenti simboli sono utilizzati nel presente manuale per contraddistinguere ed evidenziare parti di testo particolarmente importanti e da non trascurare:

**PERICOLO**

Indica situazioni di grave pericolo che se trascurate possono mettere seriamente a rischio la sicurezza e la salute delle persone.

**ATTENZIONE**

Indica situazioni di rischio per l'isola e/o componenti e/o il prodotto in lavorazione. Indica le notizie e/o prescripciones per garantire la sicurezza durante l'operazione in corso.



NOTA : Fornisce informazioni particolarmente utili o importanti.

PRELIMINAR

Antes de cada intervención leer con máxima atención y asegurarse de haber comprendido bien el contenido de la presente publicación.



Para informaciones adicionales, se ruega contactar la empresa ANTEO S.p.A.

ESTRUCTURA DEL MANUAL

El presente manual de uso y mantenimiento está compuesto por capítulos subdivididos en párrafos.

El índice general contempla la dislocación de los capítulos y de los párrafos facilitando la búsqueda.

SÍMBOLOS UTILIZADOS

Los siguientes símbolos son utilizados en el presente manual para distinguir y evidenciar partes de texto particularmente importantes y de no descuidar.

**PELIGRO**

Indica situaciones de grave peligro que si no se respetan pueden comprometer la seguridad y la salud de las personas.

**ATENCIÓN**

Indica situaciones de riesgo para la isla y/o componentes y/o el producto en elaboración. Indica las noticias y/o prescripciones para garantizar la seguridad durante la operación en curso.



NOTA : Suministra informaciones particularmente útiles o importantes.

PREMESSA

Prima di ogni intervento leggere con la massima attenzione ed accertarsi di avere ben compreso il contenuto della presente pubblicazione.



Per ulteriori informazioni , si prega di contattare la ditta ANTEO S.p.A.

STRUTTURA DEL MANUALE

Il presente manuale d'uso e manutenzione è composto da capitoli suddivisi in paragrafi. L'indice generale contempla la dislocazione dei capitoli e dei paragrafi facilitandone la ricerca.

SIMBOLOGIA UTILIZZATA

I seguenti simboli sono utilizzati nel presente manuale per contraddistinguere ed evidenziare parti di testo particolarmente importanti e da non trascurare:

**PERICOLO**

Indica situazioni di grave pericolo che se trascurate possono mettere seriamente a rischio la sicurezza e la salute delle persone.

**ATTENZIONE**

Indica situazioni di rischio per l'isola e/o componenti e/o il prodotto in lavorazione. Indica le notizie e/o prescripciones per garantire la sicurezza durante l'operazione in corso.



NOTA : Fornisce informazioni particolarmente utili o importanti.

**DESCRIPTION, EMPLOI ET ENTRETIEN
DESCRIPTION, USE AND MAINTENANCE
DESCRIPCIÓN, USO Y MANTENIMIENTO
DESCRIZIONE, USO E MANUTENZIONE**

**DESCRIPTION, EMPLOI ET ENTRETIEN
DESCRIPTION, USE AND MAINTENANCE
DESCRIPCIÓN, USO Y MANTENIMIENTO
DESCRIZIONE, USO E MANUTENZIONE**

EMPLOI PREVU

Les Hayons Elévateurs SERIE FUTURA F3 sont des machines à appliquer à des véhicules utilitaires et ils **doivent être utilisés** uniquement pour le chargement et le déchargement de marchandises transportées sur le véhicule en question, à l'aide de chariots de manutentions et d'un opérateur, le cas échéant.

Si le Hayon Elévateur SERIE FUTURA F3 est doté de stabilisateurs, la plate-forme peut être utilisée pour le transbordement des marchandises directement d'un véhicule à un autre ou du véhicule même à une plate-forme de chargement surélevée (pourvu que les stabilisateurs soient baissés et que la charge maximum sur la plate-forme ne soit pas dépassée).

Il est formellement interdit de dépasser sur la plate-forme les charges maximales admises indiquées aux pages 60-62 de ce manuel et présentes sur l'hayon et sur le véhicule sous forme de plaques.

Il est absolument interdit d'entretenir ou de manutentionner le Hayon Elévateur en suivant des séquences de travail différentes de celles qui sont indiquées dans ce Manuel d'Emploi et d'Entretien.

Le hayon n'est pas pourvu d'éclairage dans les postes de commande; il faut donc l'utiliser uniquement si l'éclairage (naturel ou artificiel) suffit à distinguer les commandes.

Le hayon a été projeté pour une durée de la vie utile de 10 années ou de 25000 cycles de décharge ou charge avec le débit nominal.



ATTENTION

Tout usage différent est un usage impropre et donc interdit car il pourrait entraîner des dommages aux personnes et/ou aux choses.

La Maison ANTEO S.p.A. décline toute responsabilité pour des dommages aux personnes et/ou aux choses dérivant de tout usage impropre.

L'usage impropre entraîne aussi l'annulation de la garantie que la Maison ANTEO S.p.A. fournit avec ses machines.

INTENDED USE

The Tail-lifts MODEL FUTURA F3 are machines to be fitted to industrial and commercial vehicles and they **shall be used** exclusively to load and unload the goods transported on the vehicle together with movement carriages, if any, and the operator.

Should the Tail-lift MODEL FUTURA F3 be equipped with stabilizers, the platform can be used to transfer goods from one vehicle to another or from the vehicle to a banked load surface (provided that the stabilizers are lowered and the maximum permissible load on the platform is not exceeded).

It is absolutely forbidden to exceed on the platform the maximum permissible loads reported on p.60-62 of this manual and present on the tailboard and on the vehicle in the form of plates.

It is strictly forbidden to carry out any operation or movement of the Tail-lift different from those stated on this Operator's manual.

The tail lift is not provided with lighting in the control seats; use it only if natural or artificial lighting allows you to see the controls clearly.

The tail-lift was planned for a working life of 5 years or 25,000 loading or unloading cycles with the rated capacity.



ATTENTION

A different use is an improper use and therefore it is forbidden because it can cause damages to people and/or property.

In case of improper use the firm ANTEO declines all responsibility whatsoever as far as damages to people and/or property are concerned.

Furthermore, it implies the cancellation of the warranty that the firm ANTEO S.p.A provides with the machines.

EMPLOI PREVU

Les Hayons Elévateurs SERIE FUTURA F3 sont des machines à appliquer à des véhicules utilitaires et ils **doivent être utilisés** uniquement pour le chargement et le déchargement de marchandises transportées sur le véhicule en question, à l'aide de chariots de manutentions et d'un opérateur, le cas échéant.

Si le Hayon Elévateur SERIE FUTURA F3 est doté de stabilisateurs, la plate-forme peut être utilisée pour le transbordement des marchandises directement d'un véhicule à un autre ou du véhicule même à une plate-forme de chargement surélevée (pourvu que les stabilisateurs soient baissés et que la charge maximum sur la plate-forme ne soit pas dépassée).

Il est formellement interdit de dépasser sur la plate-forme les charges maximales admises indiquées aux pages 60-62 de ce manuel et présentes sur l'hayon et sur le véhicule sous forme de plaques.

Il est absolument interdit d'entretenir ou de manutentionner le Hayon Elévateur en suivant des séquences de travail différentes de celles qui sont indiquées dans ce Manuel d'Emploi et d'Entretien.

Le hayon n'est pas pourvu d'éclairage dans les postes de commande; il faut donc l'utiliser uniquement si l'éclairage (naturel ou artificiel) suffit à distinguer les commandes.

Le hayon a été projeté pour une durée de la vie utile de 10 années ou de 25000 cycles de décharge ou charge avec le débit nominal.



ATTENTION

Tout usage différent est un usage impropre et donc interdit car il pourrait entraîner des dommages aux personnes et/ou aux choses.

La Maison ANTEO S.p.A. décline toute responsabilité pour des dommages aux personnes et/ou aux choses dérivant de tout usage impropre.

L'usage impropre entraîne aussi l'annulation de la garantie que la Maison ANTEO S.p.A. fournit avec ses machines.

INTENDED USE

The Tail-lifts MODEL FUTURA F3 are machines to be fitted to industrial and commercial vehicles and they **shall be used** exclusively to load and unload the goods transported on the vehicle together with movement carriages, if any, and the operator.

Should the Tail-lift MODEL FUTURA F3 be equipped with stabilizers, the platform can be used to transfer goods from one vehicle to another or from the vehicle to a banked load surface (provided that the stabilizers are lowered and the maximum permissible load on the platform is not exceeded).

It is absolutely forbidden to exceed on the platform the maximum permissible loads reported on p.60-62 of this manual and present on the tailboard and on the vehicle in the form of plates.

It is strictly forbidden to carry out any operation or movement of the Tail-lift different from those stated on this Operator's manual.

The tail lift is not provided with lighting in the control seats; use it only if natural or artificial lighting allows you to see the controls clearly.

The tail-lift was planned for a working life of 5 years or 25,000 loading or unloading cycles with the rated capacity.



ATTENTION

A different use is an improper use and therefore it is forbidden because it can cause damages to people and/or property.

In case of improper use the firm ANTEO declines all responsibility whatsoever as far as damages to people and/or property are concerned.

Furthermore, it implies the cancellation of the warranty that the firm ANTEO S.p.A provides with the machines.

USO PREVISTO

Los Montacargas SERIE FUTURA F3 son máquinas que se aplican a vehículos industriales y comerciales y **deben ser utilizados** sólo y exclusivamente para la carga o descarga de la mercadería transportada sobre el mismo vehículo junto con eventuales carros para el desplazamiento y el operador.

En caso que el Montacargas SERIE FUTURA F3 esté dotado de pies estabilizadores, la plataforma puede ser utilizada para el trasbordo directo de la mercadería desde un vehículo a otro o del mismo vehículo a una superficie de carga sobreelevada (siempre que los estabilizadores sean bajados y no se supere sobre la plataforma la carga máxima permitida).

Está absolutamente prohibido superar en la plataforma las cargas máximas permitidas que figuran en la pag. 60÷62 de este manual y presentes en la trampilla y en el vehículo mediante placas.

Queda terminantemente prohibido cualquier intervención o movimiento del Montacargas con secuencias operativas diferentes de las que se encuentran en este Manual de Uso y Mantenimiento.

El montacargas no está dotado de iluminación propia en los puestos de mando, por lo tanto se permite el uso sólo en condiciones de iluminación (natural o artificial) suficiente que sean claramente visibles los diversos mandos.

La compuerta se ha proyectado para una duración de 5 años ó 25.000 ciclos de carga o descarga con la carga útil.

**ATENCIÓN**

Un uso diferente es un uso inapropiado y por lo tanto queda prohibido ya que puede causar daños a las personas y /o a las cosas.

En caso de uso inapropiado la empresa ANTEO Spa declina toda responsabilidad por daños a personas y /o cosas.

Además determina la anulación de la garantía que la empresa ANTEO Spa incluye con las propias máquinas.

**USO PREVISTO**

Le Sponde Montacarichi SERIE FUTURA "F3" sono macchine da applicare a veicoli industriali e commerciali e **devono essere utilizzate** solo ed esclusivamente per il carico e lo scarico della merce trasportata sul veicolo stesso unitamente ad eventuali carrelli di movimentazione e all'operatore.

Qualora la Sponda Montacarichi SERIE FUTURA "F3" sia dotata di piedi stabilizzatori, la piattaforma può essere utilizzata per il trasbordo della merce direttamente da veicolo ad un altro o dal veicolo stesso ad una superficie di carico sopraelevata (purché gli stabilizzatori siano abbassati e non si superi sulla piattaforma il carico massimo consentito). E' tassativamente vietato superare sulla piattaforma i carichi massimi consentiti riportati a pag. 60÷62 di questo manuale e presenti sulla sponda e sul veicolo sotto forma di targhette. E' tassativamente vietato qualsiasi intervento o movimentazione della Sponda Montacarichi con sequenze operative in contrasto con quelle riportate su questo Manuale Uso e Manutenzione.

La sponda non è dotata di illuminazione propria nei posti di comando; pertanto ne è consentito l'uso solo in condizioni di illuminazione (naturale o artificiale) sufficiente a garantire la distinzione dei diversi comandi.

La sponda è stata progettata per una vita utile di 10 anni o 25000 cicli di scarico o carico con la portata nominale.

**ATTENZIONE**

Un uso diverso è un uso improprio ed è quindi vietato poiché può causare danni alle persone e/o alle cose.

In caso di uso improprio la ditta ANTEO S.p.A. declina ogni responsabilità per danni a persone e/o cose.

Inoltre determina l'annullamento della garanzia che la ditta ANTEO S.p.A. fornisce con le proprie macchine.

USO PREVISTO

Los Montacargas SERIE FUTURA F3 son máquinas que se aplican a vehículos industriales y comerciales y **deben ser utilizados** sólo y exclusivamente para la carga o descarga de la mercadería transportada sobre el mismo vehículo junto con eventuales carros para el desplazamiento y el operador.

En caso que el Montacargas SERIE FUTURA F3 esté dotado de pies estabilizadores, la plataforma puede ser utilizada para el trasbordo directo de la mercadería desde un vehículo a otro o del mismo vehículo a una superficie de carga sobreelevada (siempre que los estabilizadores sean bajados y no se supere sobre la plataforma la carga máxima permitida).

Está absolutamente prohibido superar en la plataforma las cargas máximas permitidas que figuran en la pag. 60÷62 de este manual y presentes en la trampilla y en el vehículo mediante placas.

Queda terminantemente prohibido cualquier intervención o movimiento del Montacargas con secuencias operativas diferentes de las que se encuentran en este Manual de Uso y Mantenimiento.

El montacargas no está dotado de iluminación propia en los puestos de mando, por lo tanto se permite el uso sólo en condiciones de iluminación (natural o artificial) suficiente que sean claramente visibles los diversos mandos.

La compuerta se ha proyectado para una duración de 5 años ó 25.000 ciclos de carga o descarga con la carga útil.

**ATENCIÓN**

Un uso diferente es un uso inapropiado y por lo tanto queda prohibido ya que puede causar daños a las personas y /o a las cosas.

En caso de uso inapropiado la empresa ANTEO Spa declina toda responsabilidad por daños a personas y /o cosas.

Además determina la anulación de la garantía que la empresa ANTEO Spa incluye con las propias máquinas.

USO PREVISTO

Le Sponde Montacarichi SERIE FUTURA "F3" sono macchine da applicare a veicoli industriali e commerciali e **devono essere utilizzate** solo ed esclusivamente per il carico e lo scarico della merce trasportata sul veicolo stesso unitamente ad eventuali carrelli di movimentazione e all'operatore.

Qualora la Sponda Montacarichi SERIE FUTURA "F3" sia dotata di piedi stabilizzatori, la piattaforma può essere utilizzata per il trasbordo della merce direttamente da veicolo ad un altro o dal veicolo stesso ad una superficie di carico sopraelevata (purché gli stabilizzatori siano abbassati e non si superi sulla piattaforma il carico massimo consentito).

E' tassativamente vietato superare sulla piattaforma i carichi massimi consentiti riportati a pag. 60÷62 di questo manuale e presenti sulla sponda e sul veicolo sotto forma di targhette. E' tassativamente vietato qualsiasi intervento o movimentazione della Sponda Montacarichi con sequenze operative in contrasto con quelle riportate su questo Manuale Uso e Manutenzione.

La sponda non è dotata di illuminazione propria nei posti di comando; pertanto ne è consentito l'uso solo in condizioni di illuminazione (naturale o artificiale) sufficiente a garantire la distinzione dei diversi comandi.

La sponda è stata progettata per una vita utile di 10 anni o 25000 cicli di scarico o carico con la portata nominale.

**ATTENZIONE**

Un uso diverso è un uso improprio ed è quindi vietato poiché può causare danni alle persone e/o alle cose.

In caso di uso improprio la ditta ANTEO S.p.A. declina ogni responsabilità per danni a persone e/o cose.

Inoltre determina l'annullamento della garanzia che la ditta ANTEO S.p.A. fornisce con le proprie macchine.



Le hayon à butée arrière "F3 CL" a été conçu et construit en conformité avec les normes technologiques actuelles et les exigences de sécurité généralement reconnues.

Cependant, le danger de dommages aux personnes et aux choses demeure en cas de non respect des instructions générales de sécurité et des avertissements indiqués dans le présent manuel.

Il est donc conseillé de lire attentivement le manuel dans son intégralité avant d'utiliser le hayon élévateur.

Conserver ce manuel d'instructions dans un lieu facilement accessible, à tout moment, pour tous les opérateurs.

En cas de vente ou de location du hayon élévateur, toujours remettre aussi le présent manuel d'instructions.

Le personnel employé dans les fonctions décrites est le suivant.

OPÉRATEUR : celui-ci est chargé de conduire le véhicule et de surveiller le hayon pendant le fonctionnement.

Instruction:

- Lecture et compréhension du présent manuel.
- Démonstration pratique du fonctionnement.
- Instruction verbale de la part du personnel spécialisé qui connaît le hayon.

TECHNICIEN D'ENTRETIEN : il s'agit de la personne préposé aux opérations de contrôle et d'entretien du hayon élévateur. A cette figure, il est demandé de posséder une compétence technique spécifique.

Instruction:

- Lecture et compréhension du présent manuel.
- Préparation technique de base avec expérience acquise dans le secteur de la mécanique et des installations.
- La connaissance parfaite des normes de sécurité et des normes de prévention des accidents.
- Instruction spécifique pour toutes les opérations qu'il est tenu d'effectuer sur les machines équipées du hayon. Cette instruction doit être effectuée par du personnel qualifié du centre d'assistance.



ATTENTION

Le hayon élévateur doit être utilisé exclusivement par des personnes ayant lu et compris le présent manuel d'instructions et ayant été formées sur le fonctionnement et l'utilisation du hayon élévateur.

The "F3 CL" Cantilever lift has been designed and built in accordance with current technological standards and generally recognized safety requirements.

However, there is a risk of damage to people and things in the event of failure to observe the general safety instructions and warnings given in this manual.

We recommend that you carefully read the entire manual before using the tail lift.

Keep these operating instructions in a place that is easily accessible to all drivers at all times.

In the event of a sale or rental of the tail lift, always hand over this instruction manual as well.

The personnel working on the described tasks is as follows.

OPERATOR is the person responsible for driving the vehicle and monitoring of the tail lift while it is functioning.

Instruction:

- Reading and understanding of this manual;
- Practical functioning demonstration;
- Verbal instruction by experienced personnel who know the lift.

MAINTENANCE TECHNICIAN is the person responsible for the tail lift checking and maintenance. This position requires technical skills.

Instruction:

- Reading and understanding of this manual;
- Basic preparation technique with experience gained in mechanical engineering and plant design;
- Fully understanding the safety regulations and accident prevention regulations;
- specific instruction for all operations that must be carried out on the machines that have a lift. This instruction must be fulfilled by qualified service center personnel.



ATTENTION

The tail lift should only be used by those who have read and understood this instruction manual and were trained on its functioning and use.

Le hayon à butée arrière "F3 CL" a été conçu et construit en conformité avec les normes technologiques actuelles et les exigences de sécurité généralement reconnues.

Cependant, le danger de dommages aux personnes et aux choses demeure en cas de non respect des instructions générales de sécurité et des avertissements indiqués dans le présent manuel.

Il est donc conseillé de lire attentivement le manuel dans son intégralité avant d'utiliser le hayon élévateur.

Conserver ce manuel d'instructions dans un lieu facilement accessible, à tout moment, pour tous les opérateurs.

En cas de vente ou de location du hayon élévateur, toujours remettre aussi le présent manuel d'instructions.

Le personnel employé dans les fonctions décrites est le suivant.

OPÉRATEUR : celui-ci est chargé de conduire le véhicule et de surveiller le hayon pendant le fonctionnement.

Instruction:

- Lecture et compréhension du présent manuel.
- Démonstration pratique du fonctionnement.
- Instruction verbale de la part du personnel spécialisé qui connaît le hayon.

TECHNICIEN D'ENTRETIEN : il s'agit de la personne préposé aux opérations de contrôle et d'entretien du hayon élévateur. A cette figure, il est demandé de posséder une compétence technique spécifique.

Instruction:

- Lecture et compréhension du présent manuel.
- Préparation technique de base avec expérience acquise dans le secteur de la mécanique et des installations.
- La connaissance parfaite des normes de sécurité et des normes de prévention des accidents.
- Instruction spécifique pour toutes les opérations qu'il est tenu d'effectuer sur les machines équipées du hayon. Cette instruction doit être effectuée par du personnel qualifié du centre d'assistance.



ATTENTION

Le hayon élévateur doit être utilisé exclusivement par des personnes ayant lu et compris le présent manuel d'instructions et ayant été formées sur le fonctionnement et l'utilisation du hayon élévateur.

The "F3 CL" Cantilever lift has been designed and built in accordance with current technological standards and generally recognized safety requirements.

However, there is a risk of damage to people and things in the event of failure to observe the general safety instructions and warnings given in this manual.

We recommend that you carefully read the entire manual before using the tail lift.

Keep these operating instructions in a place that is easily accessible to all drivers at all times.

In the event of a sale or rental of the tail lift, always hand over this instruction manual as well.

The personnel working on the described tasks is as follows.

OPERATOR is the person responsible for driving the vehicle and monitoring of the tail lift while it is functioning.

Instruction:

- Reading and understanding of this manual;
- Practical functioning demonstration;
- Verbal instruction by experienced personnel who know the lift.

MAINTENANCE TECHNICIAN is the person responsible for the tail lift checking and maintenance. This position requires technical skills.

Instruction:

- Reading and understanding of this manual;
- Basic preparation technique with experience gained in mechanical engineering and plant design;
- Fully understanding the safety regulations and accident prevention regulations;
- specific instruction for all operations that must be carried out on the machines that have a lift. This instruction must be fulfilled by qualified service center personnel.



ATTENTION

The tail lift should only be used by those who have read and understood this instruction manual and were trained on its functioning and use.

La trampilla con tope trasero "F3 CL" está diseñada y construida en conformidad a lo actuales estándares tecnológicos y los requisitos de seguridad generalmente reconocidos.

Subsiste sin embargo el peligro de daños a personas o cosas en caso de falta de observación de las instrucciones generales de seguridad y advertencias señaladas en el presente manual.

Se recomienda por lo tanto leer todas las partes del manual antes de utilizar la trampilla elevadora. Conservar este manual de instrucciones en un lugar fácilmente accesible por todos los operarios en cualquier momento.

En caso de venta o alquiler de la trampilla elevadora, entregar siempre además el presente manual de instrucciones.

El personal empleado en las tareas descritas es el siguiente.

OPERARIO: es el encargado de la conducción del vehículo y la vigilancia de la trampilla durante el funcionamiento.

Formación :

- Lectura y comprensión del presente manual;
- Demostración práctica de funcionamiento;
- Formación verbal por parte de personal experto que conozca la trampilla.

TÉCNICO DEL MANTENIMIENTO: es el encargado de las operaciones de control y mantenimiento de la trampilla elevadora. A tal figura es solicitada una competencia técnica específica.

Formación :

- Lectura y comprensión del presente manual;
- Preparación técnica de base con experiencia adquirida en el sector de la mecánica e instalaciones;
- El perfecto conocimiento de las normas de seguridad y de las reglas de prevención de accidentes;
- Formación específica para todas las operaciones que debe realizar en las máquinas que contienen la trampilla. Dicha formación debe ser efectuada por personal cualificado del centro de asistencia.



ATENCIÓN

La trampilla elevadora debe ser utilizada exclusivamente por quien ha leído y comprendido el presente manual de instrucciones y ha sido adiestrado sobre el funcionamiento y sobre la utilización de la trampilla elevadora.

La Sponda a Battuta Posteriore "F3 CL" è stata progettata e costruita in conformità agli attuali standard tecnologici ed i requisiti di sicurezza generalmente riconosciuti. Sussiste tuttavia il pericolo di danni alle persone e alle cose in caso di mancata osservanza delle istruzioni generali di sicurezza e avvertenze riportate nel presente manuale. Si consiglia pertanto di leggere attentamente il manuale in tutte le sue parti prima di utilizzare la sponda montacarichi. Conservare questo manuale d'istruzioni in un luogo facilmente accessibile da tutti gli operatori in qualsiasi momento. In caso di vendita o noleggio della sponda montacarichi, consegnare sempre anche il presente manuale d'istruzioni. Il personale impiegato nelle mansioni descritte è il seguente:

OPERATORE: è l'addetto alla conduzione del veicolo ed alla sorveglianza della sponda durante il funzionamento.

Istruzione:

- Lettura e comprensione del presente manuale;
- Dimostrazione pratica di funzionamento;
- Istruzione verbale da parte di personale esperto che conosca la sponda

TECNICO DELLA MANUTENZIONE: è l'addetto alle operazioni di controllo e manutenzione della sponda montacarichi. A tale figura è richiesta una competenza tecnica specifica.

Istruzione:

- Lettura e comprensione del presente manuale;
- Preparazione tecnica di base con esperienza acquisita nel settore della meccanica e dell'impiantistica;
- La perfetta conoscenza delle norme di sicurezza e delle norme antinfortunistiche.
- Istruzione specifica per tutte le operazioni che è tenuto ad eseguire sulle macchine che contengono la sponda. Tale istruzione deve essere effettuata da personale qualificato del centro di assistenza.



ATTENZIONE

La sponda montacarichi deve essere utilizzata esclusivamente da chi ha letto e compreso il presente manuale d'istruzioni ed è stato addestrato sul funzionamento e sull'utilizzo della sponda montacarichi.

La trampilla con tope trasero "F3 CL" está diseñada y construida en conformidad a lo actuales estándares tecnológicos y los requisitos de seguridad generalmente reconocidos.

Subsiste sin embargo el peligro de daños a personas o cosas en caso de falta de observación de las instrucciones generales de seguridad y advertencias señaladas en el presente manual.

Se recomienda por lo tanto leer todas las partes del manual antes de utilizar la trampilla elevadora. Conservar este manual de instrucciones en un lugar fácilmente accesible por todos los operarios en cualquier momento.

En caso de venta o alquiler de la trampilla elevadora, entregar siempre además el presente manual de instrucciones.

El personal empleado en las tareas descritas es el siguiente.

OPERARIO: es el encargado de la conducción del vehículo y la vigilancia de la trampilla durante el funcionamiento.

Formación :

- Lectura y comprensión del presente manual;
- Demostración práctica de funcionamiento;
- Formación verbal por parte de personal experto que conozca la trampilla.

TÉCNICO DEL MANTENIMIENTO: es el encargado de las operaciones de control y mantenimiento de la trampilla elevadora. A tal figura es solicitada una competencia técnica específica.

Formación :

- Lectura y comprensión del presente manual;
- Preparación técnica de base con experiencia adquirida en el sector de la mecánica e instalaciones;
- El perfecto conocimiento de las normas de seguridad y de las reglas de prevención de accidentes;
- Formación específica para todas las operaciones que debe realizar en las máquinas que contienen la trampilla. Dicha formación debe ser efectuada por personal cualificado del centro de asistencia.



ATENCIÓN

La trampilla elevadora debe ser utilizada exclusivamente por quien ha leído y comprendido el presente manual de instrucciones y ha sido adiestrado sobre el funcionamiento y sobre la utilización de la trampilla elevadora.

La Sponda a Battuta Posteriore "F3 CL" è stata progettata e costruita in conformità agli attuali standard tecnologici ed i requisiti di sicurezza generalmente riconosciuti. Sussiste tuttavia il pericolo di danni alle persone e alle cose in caso di mancata osservanza delle istruzioni generali di sicurezza e avvertenze riportate nel presente manuale. Si consiglia pertanto di leggere attentamente il manuale in tutte le sue parti prima di utilizzare la sponda montacarichi. Conservare questo manuale d'istruzioni in un luogo facilmente accessibile da tutti gli operatori in qualsiasi momento. In caso di vendita o noleggio della sponda montacarichi, consegnare sempre anche il presente manuale d'istruzioni. Il personale impiegato nelle mansioni descritte è il seguente:

OPERATORE: è l'addetto alla conduzione del veicolo ed alla sorveglianza della sponda durante il funzionamento.

Istruzione:

- Lettura e comprensione del presente manuale;
- Dimostrazione pratica di funzionamento;
- Istruzione verbale da parte di personale esperto che conosca la sponda

TECNICO DELLA MANUTENZIONE: è l'addetto alle operazioni di controllo e manutenzione della sponda montacarichi. A tale figura è richiesta una competenza tecnica specifica.

Istruzione:

- Lettura e comprensione del presente manuale;
- Preparazione tecnica di base con esperienza acquisita nel settore della meccanica e dell'impiantistica;
- La perfetta conoscenza delle norme di sicurezza e delle norme antinfortunistiche.
- Istruzione specifica per tutte le operazioni che è tenuto ad eseguire sulle macchine che contengono la sponda. Tale istruzione deve essere effettuata da personale qualificato del centro di assistenza.



ATTENZIONE

La sponda montacarichi deve essere utilizzata esclusivamente da chi ha letto e compreso il presente manuale d'istruzioni ed è stato addestrato sul funzionamento e sull'utilizzo della sponda montacarichi.

**ATTENTION**

L'utilisation du hayon élévateur sur des espaces publics doit être effectuée dans le respect des réglementations locales du code de la route.

**ATTENTION**

La société ANTEO S.p.A. décline toute responsabilité en cas d'accidents et/ou de dommages provoqués par le non respect des précautions requises.

SÉCURITÉ DU HAYON**Informations générales de sécurité.**

Le but du présent chapitre est d'informer les conducteurs et les techniciens d'entretien des éventuels risques et dangers d'un intérêt particulier et des précautions générales particulières à prendre pour les éliminer ou les neutraliser.

Ce chapitre contient des informations et des instructions relatives à:

- situations de danger pouvant se vérifier pendant l'utilisation et la maintenance du hayon.
- risques résiduels et comportements à avoir (précautions générales et particulières pour les éliminer ou les limiter).

**ATTENTION**

Pour garantir la sécurité de l'opérateur et d'éventuels passants, l'utilisation du hayon est donc limitée exclusivement à des opérateurs qualifiés, dûment formés, qui connaissent et comprennent l'ensemble du contenu du présent manuel.

**ATTENTION**

The use of the tail lift on public areas must be carried out in compliance with the local regulations of the highway code.

**ATTENTION**

The ANTEO S.p.A. company declines all responsibilities for injuries and/or damage caused by not following the required precautions.

LIFT SAFETY**General safety information.**

The purpose of this chapter is to inform the drivers and the technical maintenance personnel of the risks and dangers of particular relevance and on general and specific precautions to eliminate or neutralize them.

This chapter provides information and instructions for:

- dangerous situations that may occur during the use and maintenance of the lift;
- residual risks and how to behave (general and specific precautions to eliminate or limit them).

**DANGER**

In order to ensure the safety of the operator and bystanders the use of the tail lift is limited only to qualified and properly trained operators, who know and understand the entire contents of this manual.

**ATTENTION**

L'utilisation du hayon élévateur sur des espaces publics doit être effectuée dans le respect des réglementations locales du code de la route.

**ATTENTION**

La société ANTEO S.p.A. décline toute responsabilité en cas d'accidents et/ou de dommages provoqués par le non respect des précautions requises.

SÉCURITÉ DU HAYON**Informations générales de sécurité.**

Le but du présent chapitre est d'informer les conducteurs et les techniciens d'entretien des éventuels risques et dangers d'un intérêt particulier et des précautions générales particulières à prendre pour les éliminer ou les neutraliser.

Ce chapitre contient des informations et des instructions relatives à:

- situations de danger pouvant se vérifier pendant l'utilisation et la maintenance du hayon.
- risques résiduels et comportements à avoir (précautions générales et particulières pour les éliminer ou les limiter).

**ATTENTION**

Pour garantir la sécurité de l'opérateur et d'éventuels passants, l'utilisation du hayon est donc limitée exclusivement à des opérateurs qualifiés, dûment formés, qui connaissent et comprennent l'ensemble du contenu du présent manuel.

**ATTENTION**

The use of the tail lift on public areas must be carried out in compliance with the local regulations of the highway code.

**ATTENTION**

The ANTEO S.p.A. company declines all responsibilities for injuries and/or damage caused by not following the required precautions.

LIFT SAFETY**General safety information.**

The purpose of this chapter is to inform the drivers and the technical maintenance personnel of the risks and dangers of particular relevance and on general and specific precautions to eliminate or neutralize them.

This chapter provides information and instructions for:

- dangerous situations that may occur during the use and maintenance of the lift;
- residual risks and how to behave (general and specific precautions to eliminate or limit them).

**DANGER**

In order to ensure the safety of the operator and bystanders the use of the tail lift is limited only to qualified and properly trained operators, who know and understand the entire contents of this manual.

**ATENCIÓN**

El uso de trampilla elevadora en espacios públicos debe ser efectuado en el respeto de los ordenamientos jurídicos del código de circulación.

**ATENCIÓN**

La empresa ANTEO S.p.A. declina cualquier responsabilidad acerca de los accidentes y/o los daños provocados por la falta de observación de las precauciones requeridas.

SEGURIDAD DE LA TRAMPILLA**Informaciones generales de seguridad.**

La finalidad del presente capítulo es informar a los conductores y los técnicos de mantenimiento sobre eventuales riesgos y peligros de especial relevancia y sobre las precauciones generales específicas para eliminarlos o neutralizarlos.

Este capítulo contiene informaciones e instrucciones relativas a :

- Situaciones de peligro que se pueden verificar durante el uso y el mantenimiento de la trampilla;
- Riesgos residuales y comportamientos a tener (precauciones generales y específicas para eliminarlos o limitarlos).

**PELIGRO**

Para garantizar la seguridad del operario y de eventuales pasantes, el uso de la trampilla está por lo tanto limitado exclusivamente a operarios cualificados, debidamente formados, que conocen y comprenden el completo contenido del presente manual.

**ATTENZIONE**

L'uso della sponda montacarichi su aree pubbliche deve essere effettuato nel rispetto delle locali normative del codice della strada.

**ATTENZIONE**

La ditta ANTEO S.p.A. declina ogni responsabilità circa gli infortuni e/o i danni provocati dalla mancata osservanza delle precauzioni richieste.

SICUREZZA DELLA SPONDA**Informazioni generali di sicurezza.**

Scopo del presente capitolo è informare i conduttori ed i tecnici di manutenzioni su eventuali rischi e pericoli di particolare rilevanza e sulle precauzioni generali e specifiche per eliminare o neutralizzarli.

Questo capitolo contiene informazioni e istruzioni relative a:

- situazioni di pericolo che si possono verificare durante l'uso e la manutenzione della sponda
- rischi residui e comportamenti da tenere (precauzioni generali e specifiche per eliminarli o limitarli).

**ATTENZIONE**

Per garantire la sicurezza dell'operatore e di eventuali passanti, l'uso della sponda è pertanto limitato esclusivamente a operatori qualificati, debidamente formati, che conoscono e comprendono l'intero contenuto del presente manuale.

**ATENCIÓN**

El uso de trampilla elevadora en espacios públicos debe ser efectuado en el respeto de los ordenamientos jurídicos del código de circulación.

**ATENCIÓN**

La empresa ANTEO S.p.A. declina cualquier responsabilidad acerca de los accidentes y/o los daños provocados por la falta de observación de las precauciones requeridas.

SEGURIDAD DE LA TRAMPILLA**Informaciones generales de seguridad.**

La finalidad del presente capítulo es informar a los conductores y los técnicos de mantenimiento sobre eventuales riesgos y peligros de especial relevancia y sobre las precauciones generales específicas para eliminarlos o neutralizarlos.

Este capítulo contiene informaciones e instrucciones relativas a :

- Situaciones de peligro que se pueden verificar durante el uso y el mantenimiento de la trampilla;
- Riesgos residuales y comportamientos a tener (precauciones generales y específicas para eliminarlos o limitarlos).

**PELIGRO**

Para garantizar la seguridad del operario y de eventuales pasantes, el uso de la trampilla está por lo tanto limitado exclusivamente a operarios cualificados, debidamente formados, que conocen y comprenden el completo contenido del presente manual.

**ATTENZIONE**

L'uso della sponda montacarichi su aree pubbliche deve essere effettuato nel rispetto delle locali normative del codice della strada.

**ATTENZIONE**

La ditta ANTEO S.p.A. declina ogni responsabilità circa gli infortuni e/o i danni provocati dalla mancata osservanza delle precauzioni richieste.

SICUREZZA DELLA SPONDA**Informazioni generali di sicurezza.**

Scopo del presente capitolo è informare i conduttori ed i tecnici di manutenzioni su eventuali rischi e pericoli di particolare rilevanza e sulle precauzioni generali e specifiche per eliminare o neutralizzarli.

Questo capitolo contiene informazioni e istruzioni relative a:

- situazioni di pericolo che si possono verificare durante l'uso e la manutenzione della sponda
- rischi residui e comportamenti da tenere (precauzioni generali e specifiche per eliminarli o limitarli).

**ATTENZIONE**

Per garantire la sicurezza dell'operatore e di eventuali passanti, l'uso della sponda è pertanto limitato esclusivamente a operatori qualificati, debidamente formati, che conoscono e comprendono l'intero contenuto del presente manuale.

Les instructions et les avertissements de sécurité, comme indiqué ci-après, sont rédigés en tenant compte de l'utilisation sûre du hayon élévateur.

L'opérateur doit porter des vêtements de travail adaptés. Ne jamais porter de vêtements amples qui pourraient se coincer dans les pièces mobiles du hayon élévateur. Toujours porter des chaussures de sécurité dotées d'une pointe de protection en acier et d'une bonne semelle antidérapante et des gants de protection.



Par ailleurs, l'opérateur est tenu de respecter toute autre prescription et instruction applicable à son poste de travail (par ex. réglementations en matière de santé et de sécurité, code de la route, procédures de l'entreprise, formation périodique du conducteur).

Avant d'utiliser le hayon, contrôler que le hayon peut être utilisé en toute sécurité. Adopter les précautions nécessaires à garantir sa sécurité et celle d'éventuels passants ou de tiers dans le trafic.

Libérer la zone de travail de toute objet potentiellement en mesure de gêner les mouvements du hayon. S'assurer que la plate-forme est clairement visible dans toutes les directions de rapprochement (feux clignotants et cônes de signalisation etc.) et que la zone de travail est suffisamment éclairée.

Garer le véhicule en toute sécurité, avec le frein à main enclenché et arrêter le moteur. Bloquer toute pièce mobile de la carrosserie du véhicule.

The following instructions and safety information are written taking into account the safety when using the tail lift.

The operator must wear adequate work clothing. Never wear loose/baggy clothing that could get caught in the tail lift's moving parts. Always wear safety shoes equipped with protective steel toes and good anti-slip soles and protective gloves.



The operator is also required to fulfill any other precautions and instructions applicable to their work responsibilities (i.e. regulations regarding health and safety, traffic rules, company procedures, periodic training of drivers).

Before using the lift, check that the lift can be used in complete safety. Take the necessary precautions to ensure your own safety and the safety of bystanders or third parties in traffic.

Clear the work area of any object that can potentially hamper the lift's movements. Make sure that the platform is clearly visible from all directions of approach (flashing lights and traffic cones, etc.) And that the working area is sufficiently illuminated.

Park the vehicle safely, with the handbrake on, and shut off the engine. Block each movable part of the vehicle's body.

Les instructions et les avertissements de sécurité, comme indiqué ci-après, sont rédigés en tenant compte de l'utilisation sûre du hayon élévateur.

L'opérateur doit porter des vêtements de travail adaptés. Ne jamais porter de vêtements amples qui pourraient se coincer dans les pièces mobiles du hayon élévateur. Toujours porter des chaussures de sécurité dotées d'une pointe de protection en acier et d'une bonne semelle antidérapante et des gants de protection.



Par ailleurs, l'opérateur est tenu de respecter toute autre prescription et instruction applicable à son poste de travail (par ex. réglementations en matière de santé et de sécurité, code de la route, procédures de l'entreprise, formation périodique du conducteur).

Avant d'utiliser le hayon, contrôler que le hayon peut être utilisé en toute sécurité. Adopter les précautions nécessaires à garantir sa sécurité et celle d'éventuels passants ou de tiers dans le trafic.

Libérer la zone de travail de toute objet potentiellement en mesure de gêner les mouvements du hayon. S'assurer que la plate-forme est clairement visible dans toutes les directions de rapprochement (feux clignotants et cônes de signalisation etc.) et que la zone de travail est suffisamment éclairée.

Garer le véhicule en toute sécurité, avec le frein à main enclenché et arrêter le moteur. Bloquer toute pièce mobile de la carrosserie du véhicule.

The following instructions and safety information are written taking into account the safety when using the tail lift.

The operator must wear adequate work clothing. Never wear loose/baggy clothing that could get caught in the tail lift's moving parts. Always wear safety shoes equipped with protective steel toes and good anti-slip soles and protective gloves.



The operator is also required to fulfill any other precautions and instructions applicable to their work responsibilities (i.e. regulations regarding health and safety, traffic rules, company procedures, periodic training of drivers).

Before using the lift, check that the lift can be used in complete safety. Take the necessary precautions to ensure your own safety and the safety of bystanders or third parties in traffic.

Clear the work area of any object that can potentially hamper the lift's movements. Make sure that the platform is clearly visible from all directions of approach (flashing lights and traffic cones, etc.) And that the working area is sufficiently illuminated.

Park the vehicle safely, with the handbrake on, and shut off the engine. Block each movable part of the vehicle's body.

Las instrucciones y las advertencias de seguridad como se indica a continuación están escritas tomando en cuenta el uso con seguridad de la trampilla elevadora.

El operario debe utilizar indumentarias de trabajo adecuadas.
No utilizar nunca indumentaria amplia que podrían engancharse en las partes móviles de la trampilla elevadora. Utilizar siempre calzado de seguridad provisto de puntas protectoras en acero y de una buena suela antideslizante y guantes protectores.



El operario debe además observar cualquier otra precaución e instrucción aplicable a las mismas tareas laborables (por ej. ordenamientos jurídicos en materia de salud y seguridad, código de circulación, procedimientos empresariales, formación periódica del conductor).

Antes de utilizar la trampilla, controle que pueda ser utilizada con toda seguridad.
Adoptar las precauciones aptas para garantizar la propia seguridad y la de eventuales pasantes o terceras personas en el tráfico.
Desalojar el área de trabajo de cualquier objeto potencialmente en grado de obstaculizar los movimientos de la trampilla.
Asegurarse que la plataforma esté claramente visible desde cualquier dirección de acercamiento (luces centelleantes y conos de señalización, etc.) y que el área de trabajo esté suficientemente iluminada.
Estacionar el vehículo con toda seguridad, con el freno de mano puesto, y apagar el motor. Bloquear toda parte móvil de la carrocería del vehículo.

Le istruzioni e le avvertenze di sicurezza come indicato di seguito sono scritte tenendo conto dell'uso in sicurezza della sponda montacarichi.

L'operatore deve indossare indumenti di lavoro adeguati. Non indossare mai indumenti ampi che potrebbero impigliarsi nelle parti mobili della sponda montacarichi. Indossare sempre calzature di sicurezza provviste di punte protettive in acciaio e di una buona suola antiscivolo e guanti protettivi.



L'operatore è tenuto inoltre ad osservare qualsiasi altra precauzione e istruzione applicabile alle proprie mansioni lavorative (ad es. normative in materia di salute e sicurezza, codice stradale, procedure aziendali, formazione periodica del conducente).

Prima di utilizzare la sponda, controllare che la sponda possa essere utilizzata in tutta sicurezza. Adottare le precauzioni atte a garantire la propria sicurezza e quella di eventuali passanti o terze persone nel traffico.
Sgomberare l'area di lavoro da ogni oggetto potenzialmente in grado di intralciare i movimenti della sponda. Assicurarsi che la piattaforma sia chiaramente visibile da ogni direzione di avvicinamento (luci lampeggianti e coni di segnalazione, ecc.) e che la zona di lavoro sia sufficientemente illuminata.

Stazionare il veicolo in tutta sicurezza, con il freno a mano inserito, e spegnere il motore. Bloccare ogni parte mobile della carrozzeria del veicolo.

Las instrucciones y las advertencias de seguridad como se indica a continuación están escritas tomando en cuenta el uso con seguridad de la trampilla elevadora.

El operario debe utilizar indumentarias de trabajo adecuadas.
No utilizar nunca indumentaria amplia que podrían engancharse en las partes móviles de la trampilla elevadora. Utilizar siempre calzado de seguridad provisto de puntas protectoras en acero y de una buena suela antideslizante y guantes protectores.



El operario debe además observar cualquier otra precaución e instrucción aplicable a las mismas tareas laborables (por ej. ordenamientos jurídicos en materia de salud y seguridad, código de circulación, procedimientos empresariales, formación periódica del conductor).

Antes de utilizar la trampilla, controle que pueda ser utilizada con toda seguridad.
Adoptar las precauciones aptas para garantizar la propia seguridad y la de eventuales pasantes o terceras personas en el tráfico.
Desalojar el área de trabajo de cualquier objeto potencialmente en grado de obstaculizar los movimientos de la trampilla.
Asegurarse que la plataforma esté claramente visible desde cualquier dirección de acercamiento (luces centelleantes y conos de señalización, etc.) y que el área de trabajo esté suficientemente iluminada.
Estacionar el vehículo con toda seguridad, con el freno de mano puesto, y apagar el motor. Bloquear toda parte móvil de la carrocería del vehículo.

Le istruzioni e le avvertenze di sicurezza come indicato di seguito sono scritte tenendo conto dell'uso in sicurezza della sponda montacarichi.

L'operatore deve indossare indumenti di lavoro adeguati. Non indossare mai indumenti ampi che potrebbero impigliarsi nelle parti mobili della sponda montacarichi. Indossare sempre calzature di sicurezza provviste di punte protettive in acciaio e di una buona suola antiscivolo e guanti protettivi.



L'operatore è tenuto inoltre ad osservare qualsiasi altra precauzione e istruzione applicabile alle proprie mansioni lavorative (ad es. normative in materia di salute e sicurezza, codice stradale, procedure aziendali, formazione periodica del conducente).

Prima di utilizzare la sponda, controllare che la sponda possa essere utilizzata in tutta sicurezza. Adottare le precauzioni atte a garantire la propria sicurezza e quella di eventuali passanti o terze persone nel traffico.
Sgomberare l'area di lavoro da ogni oggetto potenzialmente in grado di intralciare i movimenti della sponda. Assicurarsi che la piattaforma sia chiaramente visibile da ogni direzione di avvicinamento (luci lampeggianti e coni di segnalazione, ecc.) e che la zona di lavoro sia sufficientemente illuminata.

Stazionare il veicolo in tutta sicurezza, con il freno a mano inserito, e spegnere il motore. Bloccare ogni parte mobile della carrozzeria del veicolo.

ORGANES ET COMPOSANTS DE SECURITE

Les Hayons Elévateurs ANTEO ont été dotés de quelques organes de SECURITE pour protéger le personnel préposé à faire fonctionner la machine et les charges que les hayons doivent déplacer.

- 1 - électrovannes sur tous les vérins qui commandent les actionnements du hayon (elles évitent la descente accidentelle et soudaine de la plateforme en cas de rupture d'un tuyau de l'installation hydraulique ou de perte d'huile);
- 2 - dispositif de blocage de la rotation (empêche la rotation de la plateforme pendant sa descente);
- 3 - soupapes régulatrices de débit (elles contrôlent la vitesse de descente de la plate-forme indépendamment de la charge qu'elle supporte);
- 4 - feux d'encombrement dans la partie supérieure de la plateforme, ils clignotent si la clé est introduite (Optional);
- 5 - capteur sur la plate-forme ; il indique, au moyen du témoin (11), monté dans la cabine, que le hayon N'est PAS en position verticale de fermeture;
- 6 - interrupteur à clé (clé rouge) sur la console (il coupe toutes les fonctions du hayon, la clé peut être enlevée);
- 7 - interrupteur à l'intérieur de la cabine (il coupe le circuit des commandes de la console principale) (Optional);

suite à la page suivante

SAFETY PARTS AND COMPONENTS

The ANTEO Tail-lifts are fitted with some SAFETY devices in order to protect both the people who use the machine and the loads which said tail-lifts have to move:

- 1 - solenoid valves (mounted on all cylinders) for tail-lift movements (prevent accidental and sudden lowering of the platform in case of pipe break inside the hydraulic system or oil leaks);
- 2 - rotation locking device (prevents the platform from rotating while lowering);
- 3 - flow control valves (they control the platform lowering speed independently of the load to be supported);
- 4 - clearance lights in the upper part of the platform they blink whenever the ignition is turned on;
- 5 - the sensor on the platform signals, via the (11) tell-tale mounted in the cab, that the lift is NOT in a vertical closing position;
- 6 - key-operated (red key) switch on the console (it disconnects all the functions of the tail-lift; furthermore the key is removable);

to be continued on the following page

ÓRGANOS Y COMPONENTES DE SEGURIDAD

Sobre los Montacargas ANTEO se han previsto algunos órganos específicos para la SEGURIDAD ya sea del personal encargado del producto como de las cargas que tales máquinas deben mover:

- 1 - electroválvulas en todos los cilindros que controlan los movimientos de la compuerta (evitan la bajada accidental e imprevista de la plataforma en caso de ruptura de un tubo de la instalación hidráulica o pérdida de aceite);
- 2 - dispositivo de bloqueo de la rotación (impide la rotación de la plataforma durante la bajada);
- 3 - válvula reguladora del flujo (controla la velocidad de bajada de la plataforma independientemente de la carga que lleva);
- 4 - lámparas de despejo en la parte superior de la plataforma titilan con la llave colocada;
- 5 - Sensor en la plataforma, indica a través de la testigo (11), montada en la cabina, que la trampilla NO está en posición vertical de cierre;
- 6 - interruptor a llave (llave roja) sobre la consola (desconecta todas las funciones del montacargas y además la llave se puede quitar);

continúa en la página siguiente

ORGANES ET COMPOSANTS DE SECURITE

Les Hayons Elévateurs ANTEO ont été dotés de quelques organes de SECURITE pour protéger le personnel préposé à faire fonctionner la machine et les charges que les hayons doivent déplacer.

- 1 - électrovannes sur tous les vérins qui commandent les actionnements du hayon (elles évitent la descente accidentelle et soudaine de la plateforme en cas de rupture d'un tuyau de l'installation hydraulique ou de perte d'huile);
- 2 - dispositif de blocage de la rotation (empêche la rotation de la plateforme pendant sa descente);
- 3 - soupapes régulatrices de débit (elles contrôlent la vitesse de descente de la plate-forme indépendamment de la charge qu'elle supporte);
- 4 - feux d'encombrement dans la partie supérieure de la plateforme, ils clignotent si la clé est introduite (Optional);
- 5 - capteur sur la plate-forme ; il indique, au moyen du témoin (11), monté dans la cabine, que le hayon N'est PAS en position verticale de fermeture;
- 6 - interrupteur à clé (clé rouge) sur la console (il coupe toutes les fonctions du hayon, la clé peut être enlevée);
- 7 - interrupteur à l'intérieur de la cabine (il coupe le circuit des commandes de la console principale) (Optional);

suite à la page suivante

SAFETY PARTS AND COMPONENTS

The ANTEO Tail-lifts are fitted with some SAFETY devices in order to protect both the people who use the machine and the loads which said tail-lifts have to move:

- 1 - solenoid valves (mounted on all cylinders) for tail-lift movements (prevent accidental and sudden lowering of the platform in case of pipe break inside the hydraulic system or oil leaks);
- 2 - rotation locking device (prevents the platform from rotating while lowering);
- 3 - flow control valves (they control the platform lowering speed independently of the load to be supported);
- 4 - clearance lights in the upper part of the platform they blink whenever the ignition is turned on;
- 5 - the sensor on the platform signals, via the (11) tell-tale mounted in the cab, that the lift is NOT in a vertical closing position;
- 6 - key-operated (red key) switch on the console (it disconnects all the functions of the tail-lift; furthermore the key is removable);

to be continued on the following page

ÓRGANOS Y COMPONENTES DE SEGURIDAD

Sobre los Montacargas ANTEO se han previsto algunos órganos específicos para la SEGURIDAD ya sea del personal encargado del producto como de las cargas que tales máquinas deben mover:

- 1 - electroválvulas en todos los cilindros que controlan los movimientos de la compuerta (evitan la bajada accidental e imprevista de la plataforma en caso de ruptura de un tubo de la instalación hidráulica o pérdida de aceite);
- 2 - dispositivo de bloqueo de la rotación (impide la rotación de la plataforma durante la bajada);
- 3 - válvula reguladora del flujo (controla la velocidad de bajada de la plataforma independientemente de la carga que lleva);
- 4 - lámparas de despejo en la parte superior de la plataforma titilan con la llave colocada;
- 5 - Sensor en la plataforma, indica a través de la testigo (11), montada en la cabina, que la trampilla NO está en posición vertical de cierre;
- 6 - interruptor a llave (llave roja) sobre la consola (desconecta todas las funciones del montacargas y además la llave se puede quitar);

continúa en la página siguiente

ORGANI E COMPONENTI DI SICUREZZA

Sulle Sponde Montacarichi ANTEO sono stati previsti alcuni organi preposti alla SICUREZZA sia del personale addetto all'utilizzo del prodotto che ai carichi che tali sponde devono movimentare:

- 1 - elettrovalvole su tutti i cilindri che comandano le movimentazioni della sponda (evitano la discesa accidentale e improvvisa della piattaforma in caso di rottura di un tubo dell'impianto idraulico o di perdita di olio);
- 2 - dispositivo di blocco della rotazione (impedisce la rotazione della piattaforma durante la sua discesa);
- 3 - valvole regolatrici di flusso (controllano la velocità di discesa della piattaforma indipendentemente dal carico al quale è gravata);
- 4 - luci di ingombro nella parte superiore della piattaforma lampeggiano con chiave inserita (optional);
- 5 - sensore sulla piattaforma, segnala per mezzo della spia (11), montata in cabina, che la sponda NON è in posizione verticale di chiusura;
- 6 - interruttore a chiave (chiave rossa) sulla consolle (disconnette tutte le funzioni della sponda ed inoltre la chiave è sfilabile);
- 7 - interruttore all'interno della cabina (Optional) (disconnette il circuito dei comandi della consolle principale);

segue alla pagina successiva

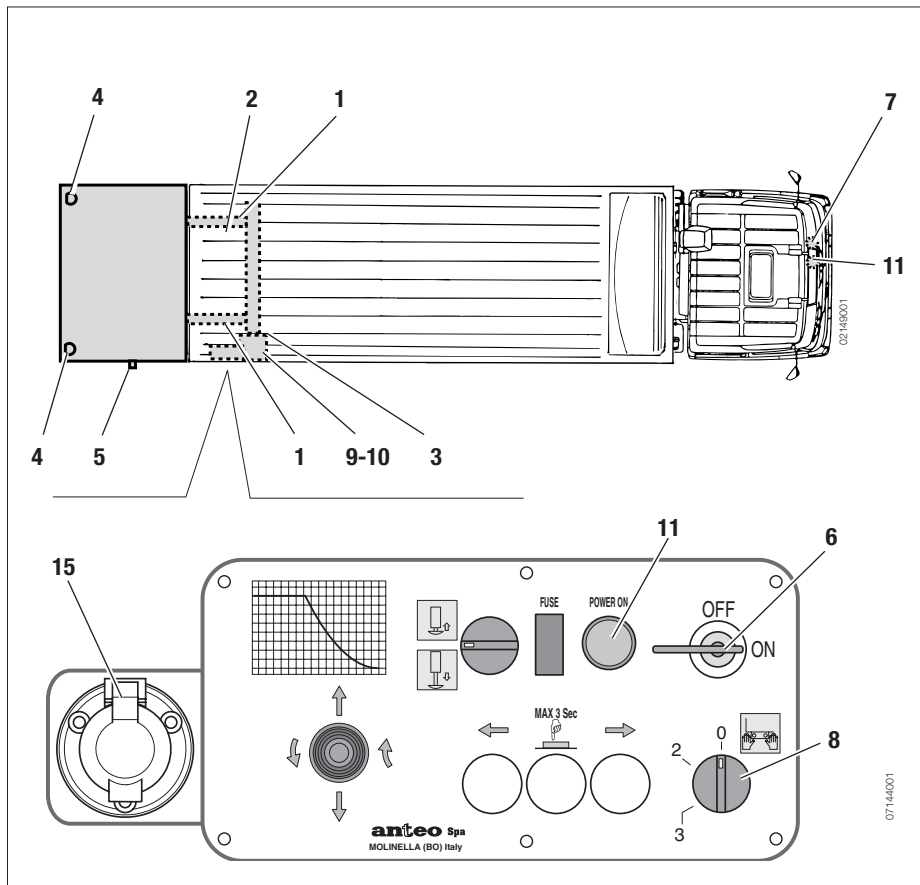

ORGANI E COMPONENTI DI SICUREZZA

Sulle Sponde Montacarichi ANTEO sono stati previsti alcuni organi preposti alla SICUREZZA sia del personale addetto all'utilizzo del prodotto che ai carichi che tali sponde devono movimentare:

- 1 - elettrovalvole su tutti i cilindri che comandano le movimentazioni della sponda (evitano la discesa accidentale e improvvisa della piattaforma in caso di rottura di un tubo dell'impianto idraulico o di perdita di olio);
- 2 - dispositivo di blocco della rotazione (impedisce la rotazione della piattaforma durante la sua discesa);
- 3 - valvole regolatrici di flusso (controllano la velocità di discesa della piattaforma indipendentemente dal carico al quale è gravata);
- 4 - luci di ingombro nella parte superiore della piattaforma lampeggiano con chiave inserita (Optional);
- 5 - sensore sulla piattaforma, segnala per mezzo della spia (11), montata in cabina, che la sponda NON è in posizione verticale di chiusura;
- 6 - interruttore a chiave (chiave rossa) sulla consolle (disconnette tutte le funzioni della sponda ed inoltre la chiave è sfilabile);
- 7 - interruttore all'interno della cabina (Optional) (disconnette il circuito dei comandi della consolle principale);

segue alla pagina successiva

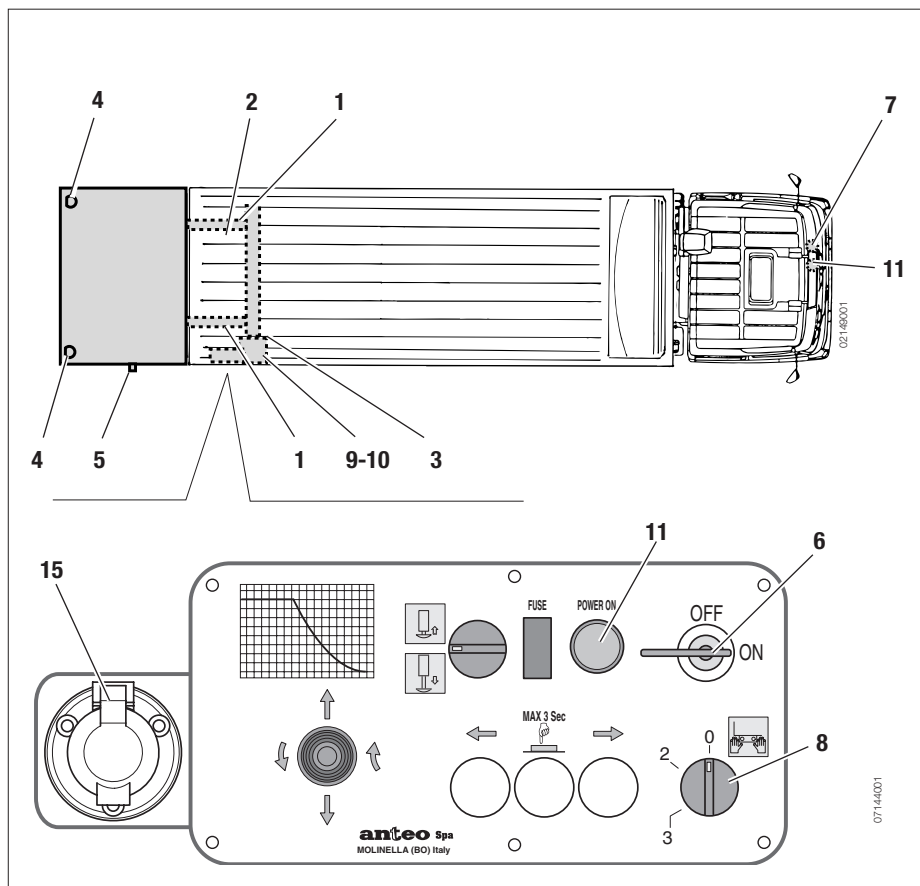

- 8** - commandes de la console principale à double actionnement (obligeant l'opérateur à actionner les commandes avec les deux mains pour obtenir l'exécution des différents mouvements) de plus, le sélecteur permet de valider les commandes auxiliaires de façon stable;
- 9** - électrovannes à fonctionnement normalement fermé (garantissent l'arrêt immédiat de tout mouvement si la commande relative est relâchée);
- 10** - soupape de pression maximum dans l'installation hydraulique (réglée par le fabricant, elle NE PERMET PAS le levage de charges dépassant le moment maximum permis);
- 11** - lampe témoin "Power on" sur le tableau principal; si allumée, signale que le tableau est actif;
- 12** - plaquettes de prescription et d'avertissement (voir paragraphe correspondant).
- 13** - voyants "power on" installés dans la cabine et indiquant la présence de tension (option);
- 14** - dispositif de limitation de la commande de rotation (activé avec les commandes auxiliaire habilitées) ;

suite à la page suivante

- 7** - switch placed inside the cab (Optional) (it disconnects the control circuit of the main console);
- 8** - main console double-operation controls (the operator is compelled to operate controls with both hands in order to carry out the movements); the selector switch allows to firmly enable the auxiliary controls;
- 9** - normally closed solenoid valves (ensure suspending any motion immediately when the relevant control is released);
- 10** - maximum pressure valve installed in the hydraulic system (calibrated by the manufacturer, it does NOT allow to lift loads exceeding the maximum permissible moment);
- 11** - Tell-tale "POWER ON" on the main panel indicates, when lit, that the panel is active;
- 12** - instruction and warning plates (see relevant section);
- 13** - "power on" leds installed in the cab, indicate when the current is on (optional);
- 14** - limitation device for the rotation command (on when the auxiliary controls are enabled);

to be continued on the following page

- 7** - Interruptor al interno de la cabina (Opcional) (desconecta el circuito de los mandos de la consola principal);
- 8** - mandos de la consola principal con doble accionamiento (obligan al operador a intervenir sobre los mandos con ambas manos para seguir los diversos movimientos), el selector permite además habilitar establemente los mandos auxiliares;
- 9** - electroválvulas de funcionamiento normalmente cerrado (garantizan la detención inmediata de cualquier movimiento cuando se suelta el mando correspondiente);
- 10** - válvula de máxima presión situada en la instalación hidráulica (tarada por el constructor NO permite levantar cargas superiores al momento máximo permitido);
- 11** - Testigo "Power on" en el panel principal indica, cuando está encendida, que el panel está activo;
- 12** - tarjetas de prescripciones y advertencias (véase párrafo correspondiente).
- 13** - leds "power on" colocados en la cabina, señalan cuando la tensión está conectada (opcional);
- 14** - Dispositivo de limitación del mando de rotación (activo con los mandos auxiliares habilitados);

continúa en la página siguiente

- 8** - commandes de la console principale à double actionnement (obligeant l'opérateur à actionner les commandes avec les deux mains pour obtenir l'exécution des différents mouvements) de plus, le sélecteur permet de valider les commandes auxiliaires de façon stable;
- 9** - électrovannes à fonctionnement normalement fermé (garantissent l'arrêt immédiat de tout mouvement si la commande relative est relâchée);
- 10** - soupape de pression maximum dans l'installation hydraulique (réglée par le fabricant, elle NE PERMET PAS le levage de charges dépassant le moment maximum permis);
- 11** - lampe témoin "Power on" sur le tableau principal; si allumée, signale que le tableau est actif;
- 12** - plaquettes de prescription et d'avertissement (voir paragraphe correspondant).
- 13** - voyants "power on" installés dans la cabine et indiquant la présence de tension (option);
- 14** - dispositif de limitation de la commande de rotation (activé avec les commandes auxiliaire habilitées) ;

suite à la page suivante

- 7** - switch placed inside the cab (Optional) (it disconnects the control circuit of the main console);
- 8** - main console double-operation controls (the operator is compelled to operate controls with both hands in order to carry out the movements); the selector switch allows to firmly enable the auxiliary controls;
- 9** - normally closed solenoid valves (ensure suspending any motion immediately when the relevant control is released);
- 10** - maximum pressure valve installed in the hydraulic system (calibrated by the manufacturer, it does NOT allow to lift loads exceeding the maximum permissible moment);
- 11** - Tell-tale "POWER ON" on the main panel indicates, when lit, that the panel is active;
- 12** - instruction and warning plates (see relevant section);
- 13** - "power on" leds installed in the cab, indicate when the current is on (optional);
- 14** - limitation device for the rotation command (on when the auxiliary controls are enabled);

to be continued on the following page

- 7** - Interruptor al interno de la cabina (Opcional) (desconecta el circuito de los mandos de la consola principal);
- 8** - mandos de la consola principal con doble accionamiento (obligan al operador a intervenir sobre los mandos con ambas manos para seguir los diversos movimientos), el selector permite además habilitar establemente los mandos auxiliares;
- 9** - electroválvulas de funcionamiento normalmente cerrado (garantizan la detención inmediata de cualquier movimiento cuando se suelta el mando correspondiente);
- 10** - válvula de máxima presión situada en la instalación hidráulica (tarada por el constructor NO permite levantar cargas superiores al momento máximo permitido);
- 11** - Testigo "Power on" en el panel principal indica, cuando está encendida, que el panel está activo;
- 12** - tarjetas de prescripciones y advertencias (véase párrafo correspondiente);
- 13** - leds "power on" colocados en la cabina, señalan cuando la tensión está conectada (opcional);
- 14** - Dispositivo de limitación del mando de rotación (activo con los mandos auxiliares habilitados);

continúa en la página siguiente

- 8 - comandi della consolle principale a doppio azionamento (obbligano l'operatore ad agire sui comandi con entrambe le mani per eseguire le varie movimentazioni), il selettore consente inoltre di abilitare stabilmente i comandi ausiliari;
- 9 - elettrovalvole a funzionamento normalmente chiuso (garantiscono l'arresto immediato di ogni movimento quando il corrispondente comando viene rilasciato);
- 10 - valvola di massima pressione situata nell'impianto idraulico (tarata dal costruttore NON consente di sollevare carichi superiori al momento massimo consentito);
- 11 - spia "POWER ON" sul pannello principale segnala, quando accesa, che il pannello è attivo;
- 12 - targhette di prescrizione e avvertimento (vedi paragrafo relativo);
- 13 - led "power on" montati in cabina, segnalano quando la tensione è inserita (optional);
- 14 - dispositivo di limitazione del comando di rotazione (attivo con i comandi ausiliari abilitati);

segue alla pagina successiva.

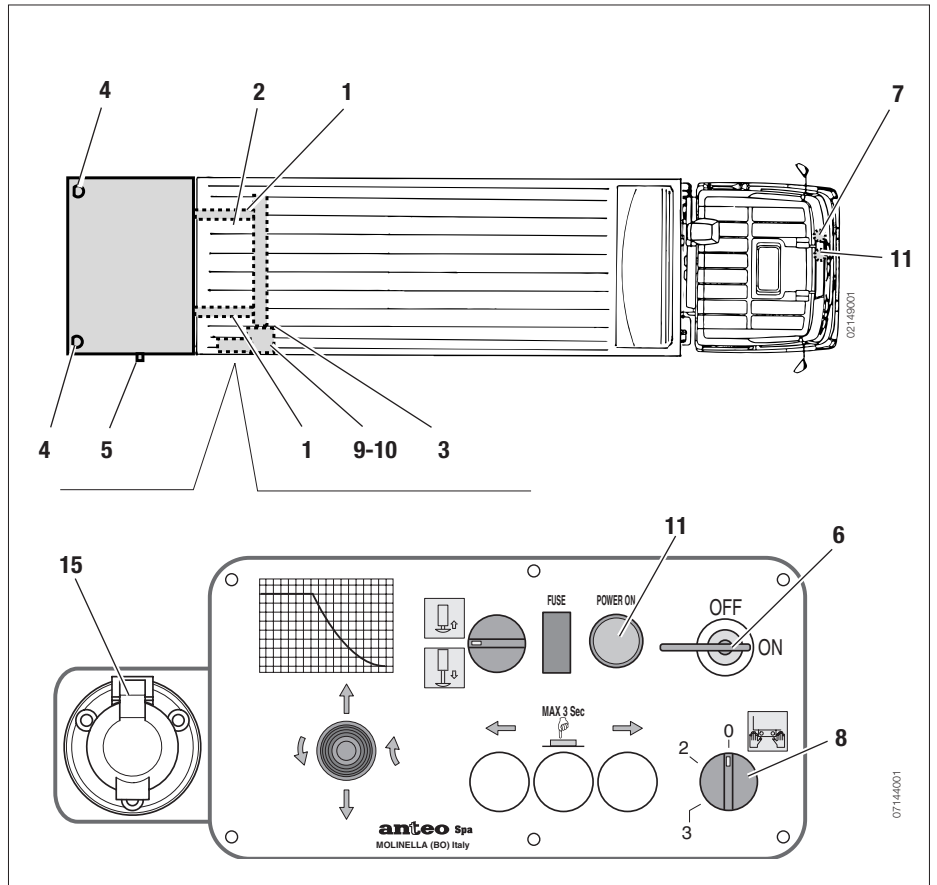

- 8 - comandi della consolle principale a doppio azionamento (obbligano l'operatore ad agire sui comandi con entrambe le mani per eseguire le varie movimentazioni), il selettore consente inoltre di abilitare stabilmente i comandi ausiliari;
- 9 - elettrovalvole a funzionamento normalmente chiuso (garantiscono l'arresto immediato di ogni movimento quando il corrispondente comando viene rilasciato);
- 10 - valvola di massima pressione situata nell'impianto idraulico (tarata dal costruttore NON consente di sollevare carichi superiori al momento massimo consentito);
- 11 - spia "POWER ON" sul pannello principale segnala, quando accesa, che il pannello è attivo e la temperatura del motore elettrico ha valore normale;
- 12 - targhette di prescrizione e avvertimento (vedi paragrafo relativo);
- 13 - led "power on" montati in cabina, segnalano quando la tensione è inserita (optional);
- 14 - dispositivo di limitazione del comando di rotazione (attivo con i comandi ausiliari abilitati);

segue alla pagina successiva.

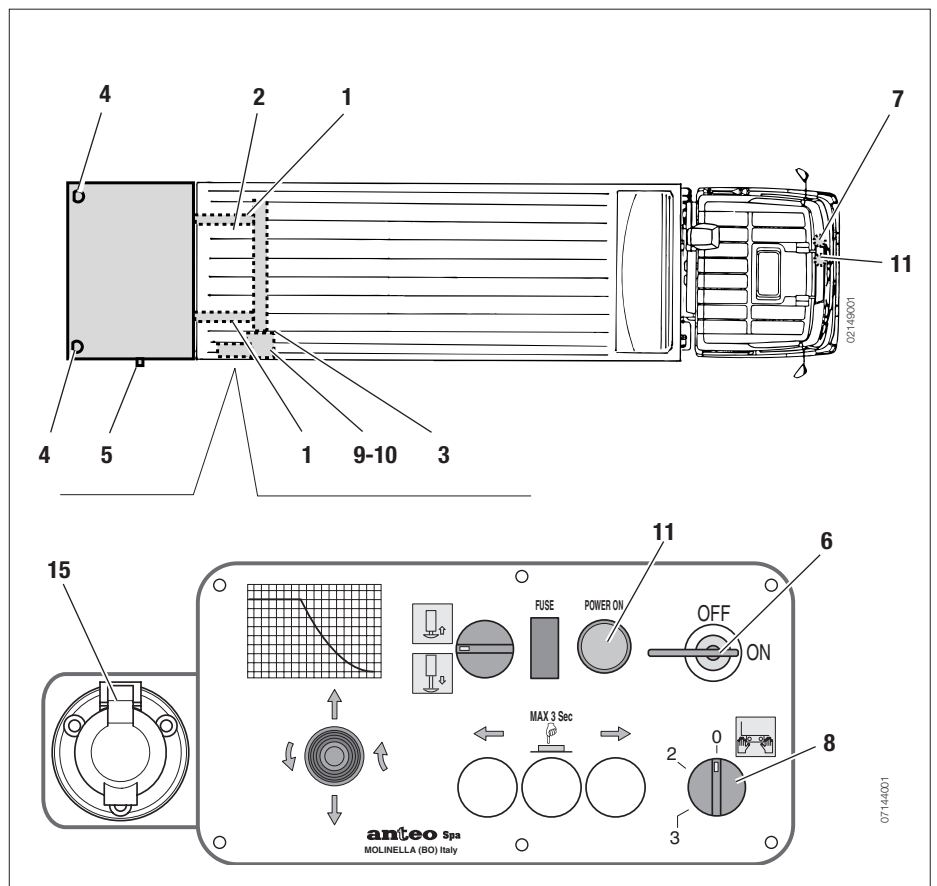

- 15** - Prise pour commandes d'arrêt d'urgence (option) (pour brancher le pupitre de la télécommande en cas d'avarie sur le tableau de commande principal)

**ATTENTION**

Dans cette situation, utiliser le pupitre de la télécommande **UNIQUEMENT** pour commander les manœuvres de FERMETURE du hayon.

**DANGER**

Dans cette situation, il est nécessaire d'observer la plus grande prudence pour éviter tout danger.

**ATTENTION**

Afin de garantir sa propre sécurité et celle d'autrui, il est absolument interdit de toucher aux composants mentionnés ci-dessus.

Des plaquettes indélébiles ont été aussi appliquées sur la plate-forme pour indiquer la position (barycentres) du poids maximum permis sur la plate-forme même, aussi bien que la position que doit occuper l'opérateur quand la commande auxiliaire à l'intérieur du fourgon ou bien la radiocommande sont employées.

- 15** - Socket for emergency controls (optional) (to connect the push-button panel of the remote control in the event of a failure in the main control board)

**ATTENTION**

In this situation use the push-button panel of the remote control **ONLY** for CLOSING the tail lift.

**DANGER**

In this situation great care must be taken to avoid all kinds of danger

**ATTENTION**

For both the operator's and third parties' safety, it is strictly forbidden to operate and/or tamper and/or change the above mentioned parts.

Furthermore, the platform is equipped with indelible plates indicating the position (center of mass) of the maximum permissible load on the platform, as well as the position the operator shall take when the auxiliary control inside the vehicle or the wireless control are used.

- 15** - Toma para mandos de emergencia (opcional) (para conectar el tablero de pulsadores del control remoto al panel de mandos principal en caso de avería)

**ATENCIÓN**

En esa situación, utilizar el tablero del pulsadores del control remoto **SÓLO** para realizar las maniobras de CIERRE de la trampilla

**PELIGRO**

En esa situación, es necesario prestar la máxima atención a fin de prevenir todos los peligros posibles.

**ATENCIÓN**

Queda terminantemente prohibido, por la seguridad propia y la de terceros, intervenir y /o forzar y /o modificar los componentes antes mencionados.

Sobre la plataforma se han colocado tarjetas indelebles que señalan la posición (baricentro) del peso máximo permitido sobre la plataforma, así como la posición que debe ocupar el operador cuando es utilizado el mando auxiliar interior del furgón o el radiocomando.

- 15** - Prise pour commandes d'arrêt d'urgence (option) (pour brancher le pupitre de la télécommande en cas d'avarie sur le tableau de commande principal)

**ATTENTION**

Dans cette situation, utiliser le pupitre de la télécommande **UNIQUEMENT** pour commander les manœuvres de FERMETURE du hayon.

**DANGER**

Dans cette situation, il est nécessaire d'observer la plus grande prudence pour éviter tout danger.

**ATTENTION**

Afin de garantir sa propre sécurité et celle d'autrui, il est absolument interdit de toucher aux composants mentionnés ci-dessus.

Des plaquettes indélébiles ont été aussi appliquées sur la plate-forme pour indiquer la position (barycentres) du poids maximum permis sur la plate-forme même, aussi bien que la position que doit occuper l'opérateur quand la commande auxiliaire à l'intérieur du fourgon ou bien la radiocommande sont employées.

- 15** - Socket for emergency controls (optional) (to connect the push-button panel of the remote control in the event of a failure in the main control board)

**ATTENTION**

In this situation use the push-button panel of the remote control **ONLY** for CLOSING the tail lift.

**DANGER**

In this situation great care must be taken to avoid all kinds of danger

**ATTENTION**

For both the operator's and third parties' safety, it is strictly forbidden to operate and/or tamper and/or change the above mentioned parts.

Furthermore, the platform is equipped with indelible plates indicating the position (center of mass) of the maximum permissible load on the platform, as well as the position the operator shall take when the auxiliary control inside the vehicle or the wireless control are used.

- 15** - Toma para mandos de emergencia (opcional) (para conectar el tablero de pulsadores del control remoto al panel de mandos principal en caso de avería)

**ATENCIÓN**

En esa situación, utilizar el tablero del pulsadores del control remoto **SÓLO** para realizar las maniobras de CIERRE de la trampilla

**PELIGRO**

En esa situación, es necesario prestar la máxima atención a fin de prevenir todos los peligros posibles.

**ATENCIÓN**

Queda terminantemente prohibido, por la seguridad propia y la de terceros, intervenir y /o forzar y /o modificar los componentes antes mencionados.

Sobre la plataforma se han colocado tarjetas indelebles que señalan la posición (baricentro) del peso máximo permitido sobre la plataforma, así como la posición que debe ocupar el operador cuando es utilizado el mando auxiliar interior del furgón o el radiocomando.

15 - presa per comandi di emergenza (optional) (per collegare la pulsantiera del telecomando in caso di avaria al quadro comandi principale).



ATTENZIONE

In tale situazione utilizzare la pulsantiera del telecomando SOLO per eseguire le manovre di CHIUSURA della sponda.



PERICOLO

In tale situazione si dovrà operare prestando la massima attenzione onde prevenire ogni genere di pericolo.



ATTENZIONE

È assolutamente vietato per la propria e l'altrui sicurezza intervenire e/o manomettere e/o modificare i sopradetti componenti.

Sulla piattaforma inoltre sono state applicate delle targhette indelebili che segnalano la posizione (baricentro) del peso massimo consentito sulla piattaforma stessa, nonché la posizione da occupare dall'operatore quando viene utilizzato il comando ausiliario interno al furgone o il radiocomando.

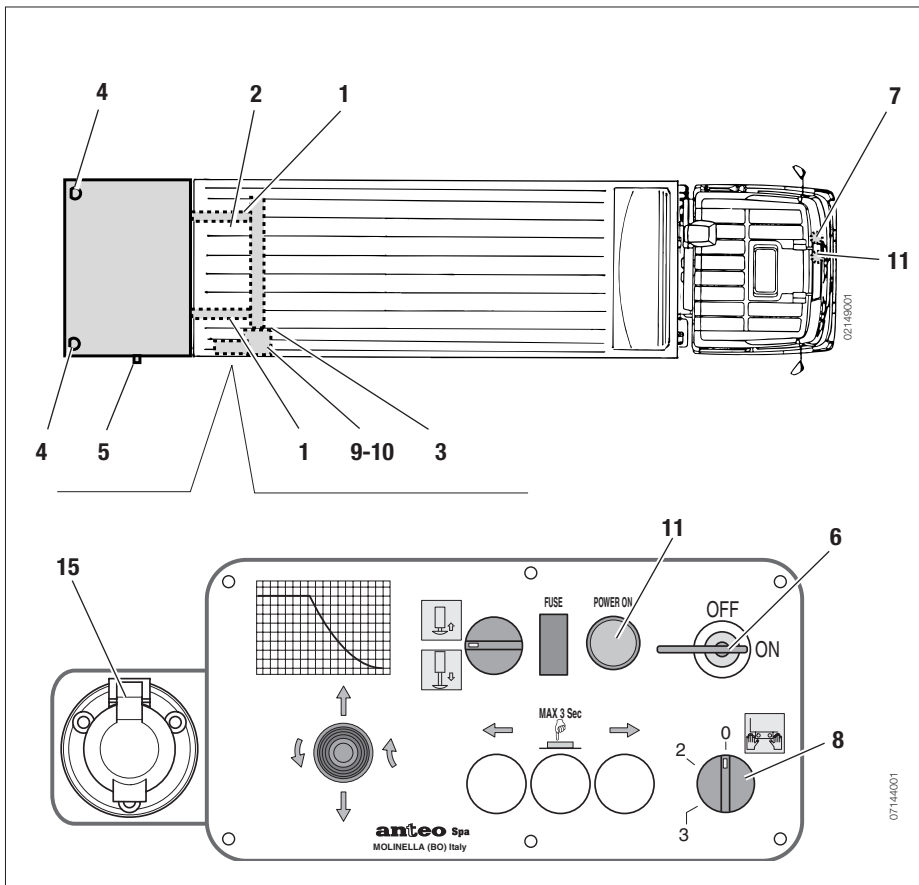

15 - presa per comandi di emergenza (optional) (per collegare la pulsantiera del telecomando in caso di avaria al quadro comandi principale).



ATTENZIONE

In tale situazione utilizzare la pulsantiera del telecomando SOLO per eseguire le manovre di CHIUSURA della sponda.



PERICOLO

In tale situazione si dovrà operare prestando la massima attenzione onde prevenire ogni genere di pericolo.



ATTENZIONE

È assolutamente vietato per la propria e l'altrui sicurezza intervenire e/o manomettere e/o modificare i sopradetti componenti.

Sulla piattaforma inoltre sono state applicate delle targhette indelebili che segnalano la posizione (baricentro) del peso massimo consentito sulla piattaforma stessa, nonché la posizione da occupare dall'operatore quando viene utilizzato il comando ausiliario interno al furgone o il radiocomando.

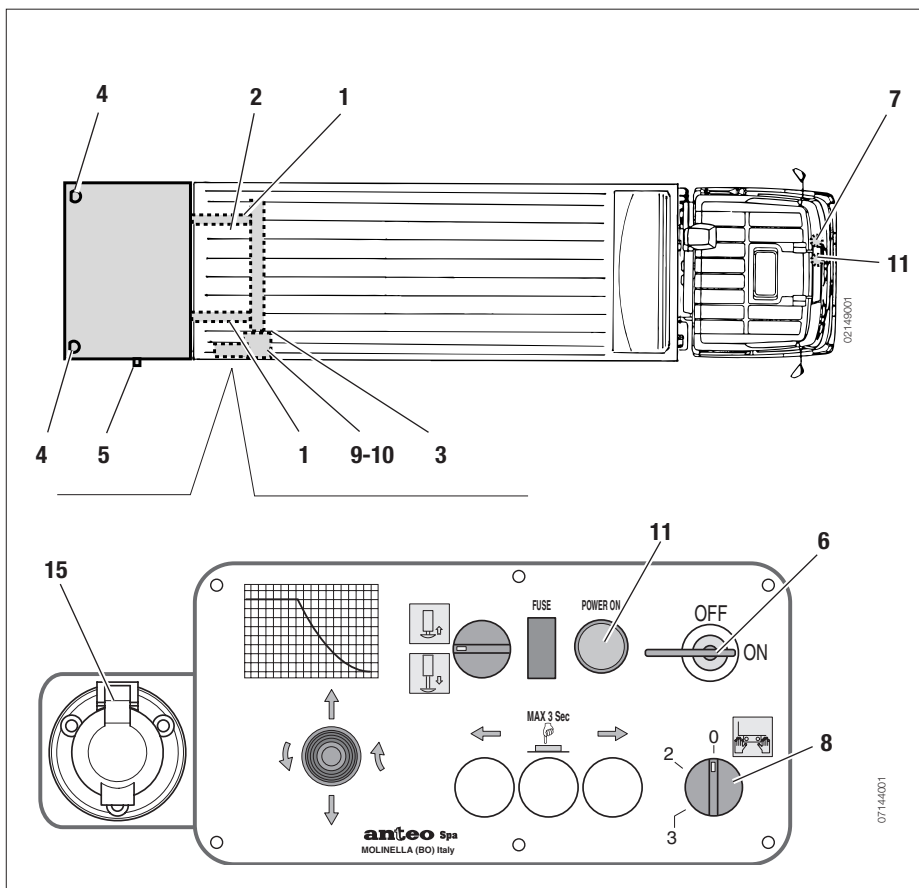

Plaquettes appliquées

Sur l'hayon et sur le véhicule, sont positionnées des plaques de façon bien visible:

1 - Plaque d'identification

Indique le modèle, le numéro de série, la capacité de charge maximale et l'année de fabrication de l'hayon



ATTENTION

Les données contenues sur la plaque d'identification sont d'une très grande importance pour une utilisation correcte du hayon élévateur. En particulier, le numéro de série identifie le hayon et ses accessoires, permettant, dans le futur, d'effectuer des interventions d'entretien et d'assistance en toute sécurité.



NOTE : En cas de demande de pièces de rechange, toujours indiquer le modèle et le numéro de série du hayon élévateur pour lequel les pièces de rechange sont requises.

2 - Stationnement interdit

Avertit de la dangerosité du hayon en mouvement

3 - Diagramme de la capacité de charge

Indique la capacité de charge maximale et le centre de charge sur la plate-forme

4 - Diagramme de la capacité de charge

Indique la capacité de charge maximale et le centre de charge sur la plate-forme

5 - Danger de chute

Signale à l'opérateur la dangerosité de stationner sur la plate-forme

Fitted plates

On the tailboard and on the vehicle, in a clearly visible position, are affixed the following plates:

1 - Nameplate

Indicates the model, serial number, the maximum capacity and the year of construction of the tailboard



ATTENTION

The data found on the identification plate are extremely important for the correct use of the load Lifts. In particular, the serial number identifies the lift and its set, thus enabling in the future carry out maintenance work and servicing in complete safety.



NOTE : In the event of a request for spare parts, state the model and serial number of the lift loader.

2 - Do not halt

Warning about the danger when the tail-lift moves

3 - Capacity diagram

Indicates the maximum capacity and the center of gravity of the load on the platform

4 - Capacity diagram

Indicates the maximum capacity and the center of gravity of the load on the platform

Tarjetas aplicadas

En la trampilla y en el vehículo se han aplicado, de forma bien visible, las siguientes placas:

1 - Matrícula

Indica el modelo, el número de serie, la capacidad máxima y el año de fabricación de la plantilla



ATENCIÓN

Los datos contenidos en la placa identificativa son de extrema importancia para un correcto uso de la Trampilla elevadora. En especial el número de matrícula identifica la trampilla y su adjunto, permitiendo en el futuro operar intervenciones de mantenimiento y asistencia con total seguridad.



NOTA: En caso de solicitud de partes de recambio, indicar siempre el modelo y la matrícula de la Trampilla elevadora para la cual se solicitan los recambios.

2 - Prohibido estacionarse

Indica el peligro constituido por la compuerta en movimiento

3 - Esquema de capacidad

Indica la capacidad máxima y el baricentro de la carga en la plataforma

4 - Esquema de capacidad

Indica la capacidad máxima y el baricentro de la carga en la plataforma

Plaquettes appliquées

Sur l'hayon et sur le véhicule, sont positionnées des plaques de façon bien visible:

1 - Plaque d'identification

Indique le modèle, le numéro de série, la capacité de charge maximale et l'année de fabrication de l'hayon



ATTENTION

Les données contenues sur la plaque d'identification sont d'une très grande importance pour une utilisation correcte du hayon élévateur. En particulier, le numéro de série identifie le hayon et ses accessoires, permettant, dans le futur, d'effectuer des interventions d'entretien et d'assistance en toute sécurité.



NOTE : En cas de demande de pièces de rechange, toujours indiquer le modèle et le numéro de série du hayon élévateur pour lequel les pièces de rechange sont requises.

2 - Stationnement interdit

Avertit de la dangerosité du hayon en mouvement

3 - Diagramme de la capacité de charge

Indique la capacité de charge maximale et le centre de charge sur la plate-forme

4 - Diagramme de la capacité de charge

Indique la capacité de charge maximale et le centre de charge sur la plate-forme

5 - Danger de chute

Signale à l'opérateur la dangerosité de stationner sur la plate-forme

Fitted plates

On the tailboard and on the vehicle, in a clearly visible position, are affixed the following plates:

1 - Nameplate

Indicates the model, serial number, the maximum capacity and the year of construction of the tailboard



ATTENTION

The data found on the identification plate are extremely important for the correct use of the load Lifts. In particular, the serial number identifies the lift and its set, thus enabling in the future carry out maintenance work and servicing in complete safety.



NOTE : In the event of a request for spare parts, state the model and serial number of the lift loader.

2 - Do not halt

Warning about the danger when the tail-lift moves

3 - Capacity diagram

Indicates the maximum capacity and the center of gravity of the load on the platform

4 - Capacity diagram

Indicates the maximum capacity and the center of gravity of the load on the platform

Tarjetas aplicadas

En la trampilla y en el vehículo se han aplicado, de forma bien visible, las siguientes placas:

1 - Matrícula

Indica el modelo, el número de serie, la capacidad máxima y el año de fabricación de la plantilla



ATENCIÓN

Los datos contenidos en la placa identificativa son de extrema importancia para un correcto uso de la Trampilla elevadora. En especial el número de matrícula identifica la trampilla y su adjunto, permitiendo en el futuro operar intervenciones de mantenimiento y asistencia con total seguridad.



NOTA: En caso de solicitud de partes de recambio, indicar siempre el modelo y la matrícula de la Trampilla elevadora para la cual se solicitan los recambios.

2 - Prohibido estacionarse

Indica el peligro constituido por la compuerta en movimiento

3 - Esquema de capacidad

Indica la capacidad máxima y el baricentro de la carga en la plataforma

4 - Esquema de capacidad

Indica la capacidad máxima y el baricentro de la

Targhette applicate

Sulla sponda e sul veicolo, in posizione ben visibile, sono applicate delle targhette:

1 - Targhetta identificativa

Indica il modello, il numero di serie, la portata massima e l'anno di costruzione della sponda



ATTENZIONE

I dati contenuti nella targhetta identificativa sono di estrema importanza per un corretto uso della Sponda caricatrice. In particolare il numero di matricola identifica la sponda ed il suo corredo, permettendo in futuro di operare interventi di manutenzione ed assistenza in totale sicurezza.



NOTA : In caso di richiesta di parti di ricambio, indicare sempre il modello e la matricola della Sponda caricatrice per la quale si richiedono i ricambi.

2 - Vietato sostare

Avvisa della pericolosità della sponda in movimento

3 - Diagramma di portata

Indica la portata massima e il baricentro del carico sulla piattaforma

4 - Diagramma di portata

Indica la portata massima e il baricentro del carico sulla piattaforma

5 - Pericolo di caduta

Avverte l'operatore circa la pericolosità di sostare sulla piattaforma

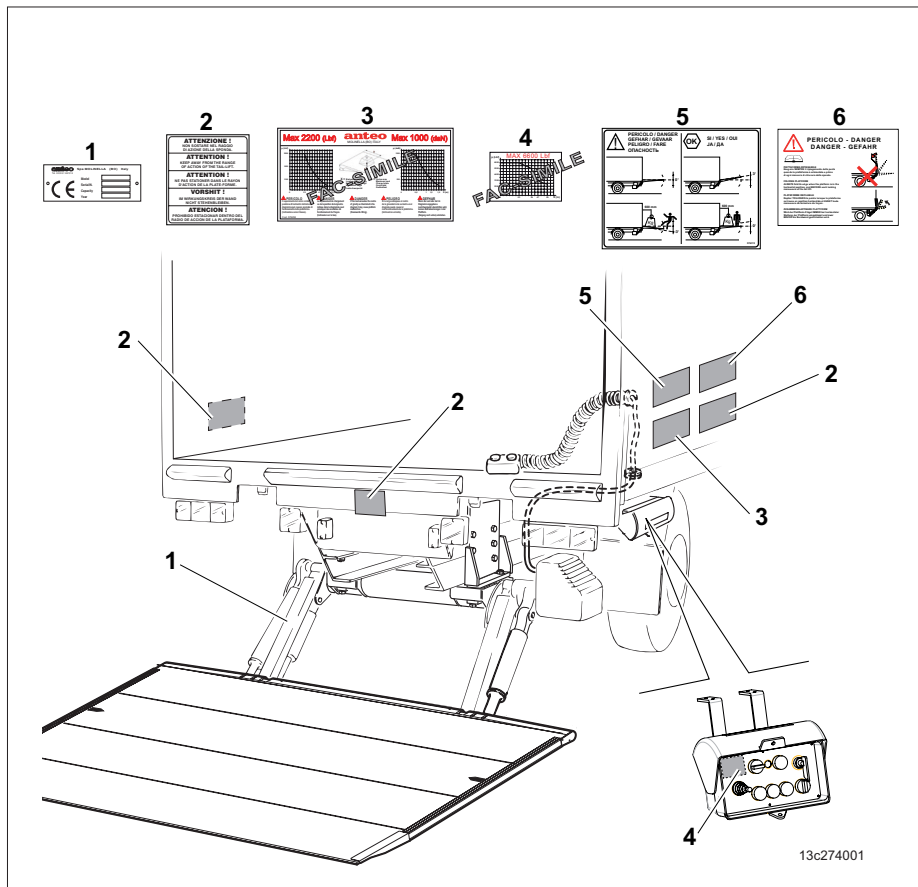

Targhette applicate

Sulla sponda e sul veicolo, in posizione ben visibile, sono applicate delle targhette:

1 - Targhetta identificativa

Indica il modello, il numero di serie, la portata massima e l'anno di costruzione della sponda



ATTENZIONE

I dati contenuti nella targhetta identificativa sono di estrema importanza per un corretto uso della Sponda caricatrice. In particolare il numero di matricola identifica la sponda ed il suo corredo, permettendo in futuro di operare interventi di manutenzione ed assistenza in totale sicurezza.



NOTA : In caso di richiesta di parti di ricambio, indicare sempre il modello e la matricola della Sponda caricatrice per la quale si richiedono i ricambi.

2 - Vietato sostare

Avvisa della pericolosità della sponda in movimento

3 - Diagramma di portata

Indica la portata massima e il baricentro del carico sulla piattaforma

4 - Diagramma di portata

Indica la portata massima e il baricentro del carico sulla piattaforma

5 - Pericolo di caduta

Avverte l'operatore circa la pericolosità di sostare sulla piattaforma

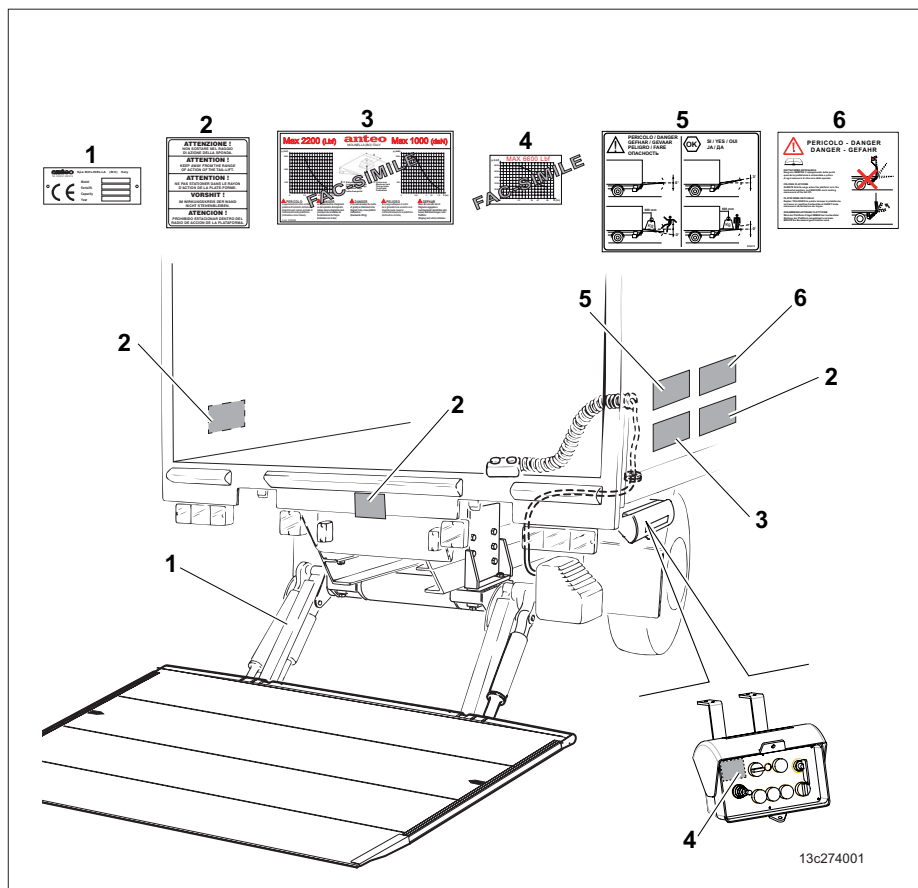

Fr

- 6 - Avertissement pour la plate-forme repliable (si présente)**
Signale à l'opérateur la dangerosité d'utiliser la plate-forme repliable

Contrôler toujours l'intégrité de ces étiquettes. Au cas où elles seraient endommagées, les remplacer IMMÉDIATEMENT.

En

- 5 - Fall hazard**
Warns the operator of the danger of remaining on the platform
- 6 - Warning for folding platform (if present)**
Warns the operator of the danger of use of the folding platform

Always check these labels are intact. Replace them IMMEDIATELY when they are damaged.

Es

- 5 - Peligro de caída**
Advierte al operador sobre el riesgo que supone detenerse en la plataforma
- 6 - Advertencias para plataforma plegable (si presente)**
Advierte al operador el riesgo que conlleva el uso de la plataforma plegable

Controlar siempre el buen estado de dichas etiquetas y, en caso de que estén dañadas, sustituir las INMEDIATAMENTE.

Fr

- 6 - Avertissement pour la plate-forme repliable (si présente)**
Signale à l'opérateur la dangerosité d'utiliser la plate-forme repliable

Contrôler toujours l'intégrité de ces étiquettes. Au cas où elles seraient endommagées, les remplacer IMMÉDIATEMENT.

En

- 5 - Fall hazard**
Warns the operator of the danger of remaining on the platform
- 6 - Warning for folding platform (if present)**
Warns the operator of the danger of use of the folding platform

Always check these labels are intact. Replace them IMMEDIATELY when they are damaged.

Es

- 5 - Peligro de caída**
Advierte al operador sobre el riesgo que supone detenerse en la plataforma
- 6 - Advertencias para plataforma plegable (si presente)**
Advierte al operador el riesgo que conlleva el uso de la plataforma plegable

Controlar siempre el buen estado de dichas etiquetas y, en caso de que estén dañadas, sustituir las INMEDIATAMENTE.

6 - Avvertenza per pianale ripiegabile (se presente)

Avverte l'operatore della pericolosità d'uso della piattaforma ripiegabile

Controllare sempre l'integrità di tali etichette e qualora si notino danneggiamenti, sostituirle IMMEDIATAMENTE.

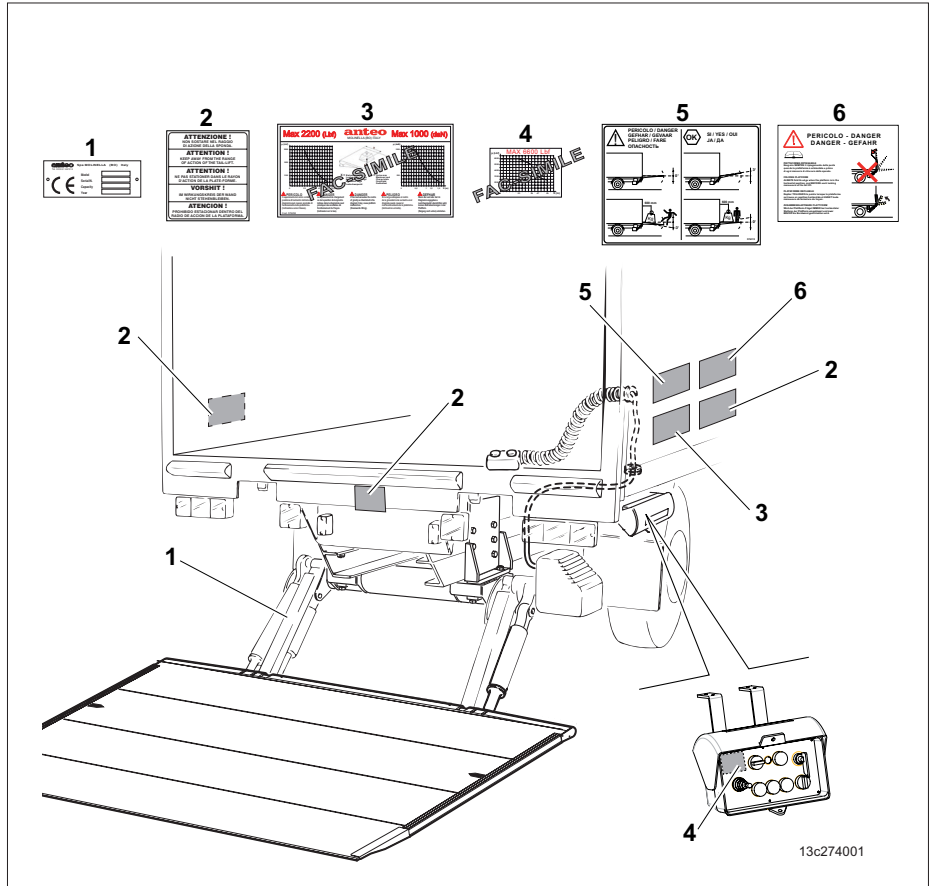

13c274001

6 - Avvertenza per pianale ripiegabile (se presente)

Avverte l'operatore della pericolosità d'uso della piattaforma ripiegabile

Controllare sempre l'integrità di tali etichette e qualora si notino danneggiamenti, sostituirle IMMEDIATAMENTE.

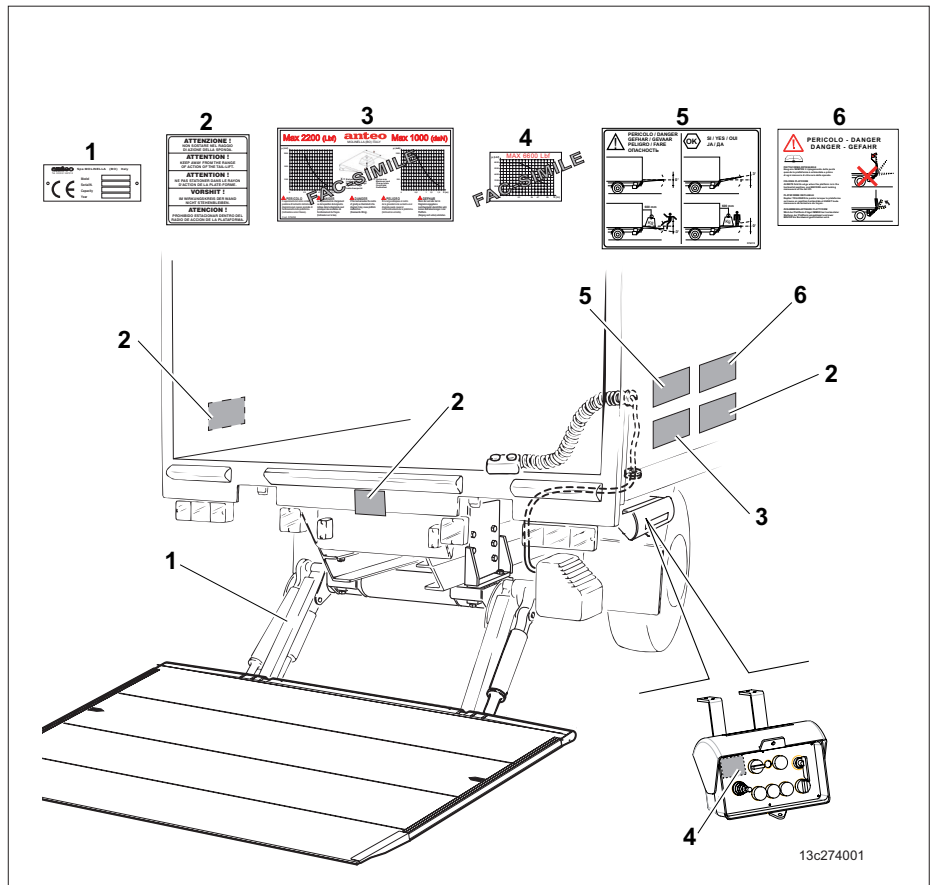

13c274001

POSTES DE COMMANDE ET PRESCRIPTIONS

Postes de commande

Pour l'emploi du Hayon Elévateur, il faut utiliser uniquement et exclusivement les commandes prévues par le fabricant selon les modalités suivantes:

- 1 - **console principale/console ultraplate**, située dans la partie arrière à droite du véhicule (à gauche pour les pays avec conduite à droite), à utiliser en restant à terre et en ayant une vue claire de toute la partie arrière du véhicule et du rayon d'action de la plate-forme;
- 2 - **commande par pédale auxiliaire** (en option), située sur la plate-forme près du bord droit (gauche pour les pays avec conduite à droite), à utiliser en restant sur la plate-forme;
- 3 - **commande auxiliaire à l'intérieur du fourgon** (en option), commande auxiliaire interne au fourgon (en option) composée d'une télécommande reliée par un câble électrique à une prise située à l'intérieur du fourgon et à utiliser lorsqu'on se trouve sur la plate-forme, dans la zone délimitée par le cadre;

suite à la page suivante

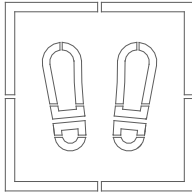

CONTROL POSITIONS AND PROVISIONS

Control positions

As far as the use of the Tail-lift is concerned, only the controls provided by the manufacturer are to be used in accordance with the conditions mentioned below.

- 1 - **main console/ultra flat control panel** (optional), placed on the right rear part of the vehicle (on the left for those countries with right-hand drive), to be utilized standing on the ground and keeping a general sight of all the rear part of the vehicle, as well as of the platform working radius;
- 2 - **auxiliary foot control** (optional) placed on the platform, near the right edge (left edge for those countries with right-hand drive) to be utilized standing on the platform;
- 3 - **auxiliary control installed inside the vehicle** (optional), internal van auxiliary control (optional), consisting of a portable button connected by means of an electrical cable to a socket located inside the van, to be used standing on the platform in the area delimited by the frame;

to be continued on the following page

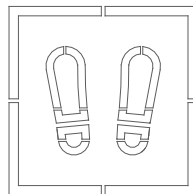

PUESTOS DE MANDO Y PRESCRIPCIONES

Puestos de mando

Para las operaciones de uso del Montacargas se utilizan sólo exclusivamente los mandos previstos por el constructor y en las modalidades antes mencionadas.

- 1 - **consola principal/consola ultraplana** (opcional) situada en la parte posterior derecha del vehículo (izquierda para los países con volante a la derecha) para utilizar estando en tierra y manteniendo una completa visión de toda la parte posterior del vehículo y del radio de acción de la plataforma;
- 2 - **mandos auxiliares del pie** (opcional), situado sobre la plataforma en proximidad del borde derecho (izquierdo para los países con volante a la izquierda) para utilizar estando sobre la plataforma;
- 3 - **mando auxiliar interno del furgón** (opcional), Mando auxiliar interior en la furgoneta (opcional), constituido por una botonera portátil conectada a través de un cable eléctrico y a una toma situada en el interior de la furgoneta, a utilizar estando en la plataforma en la zona delimitada por el recuadro;

continúa en la página siguiente

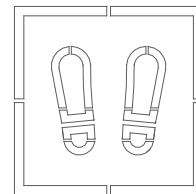

POSTES DE COMMANDE ET PRESCRIPTIONS

Postes de commande

Pour l'emploi du Hayon Elévateur, il faut utiliser uniquement et exclusivement les commandes prévues par le fabricant selon les modalités suivantes:

- 1 - **console principale/console ultraplate**, située dans la partie arrière à droite du véhicule (à gauche pour les pays avec conduite à droite), à utiliser en restant à terre et en ayant une vue claire de toute la partie arrière du véhicule et du rayon d'action de la plate-forme;
- 2 - **commande par pédale auxiliaire** (en option), située sur la plate-forme près du bord droit (gauche pour les pays avec conduite à droite), à utiliser en restant sur la plate-forme;
- 3 - **commande auxiliaire à l'intérieur du fourgon** (en option), commande auxiliaire interne au fourgon (en option) composée d'une télécommande reliée par un câble électrique à une prise située à l'intérieur du fourgon et à utiliser lorsqu'on se trouve sur la plate-forme, dans la zone délimitée par le cadre;

suite à la page suivante

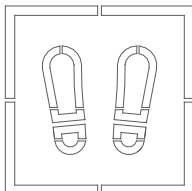

CONTROL POSITIONS AND PROVISIONS

Control positions

As far as the use of the Tail-lift is concerned, only the controls provided by the manufacturer are to be used in accordance with the conditions mentioned below.

- 1 - **main console/ultra flat control panel** (optional), placed on the right rear part of the vehicle (on the left for those countries with right-hand drive), to be utilized standing on the ground and keeping a general sight of all the rear part of the vehicle, as well as of the platform working radius;
- 2 - **auxiliary foot control** (optional) placed on the platform, near the right edge (left edge for those countries with right-hand drive) to be utilized standing on the platform;
- 3 - **auxiliary control installed inside the vehicle** (optional), internal van auxiliary control (optional), consisting of a portable button connected by means of an electrical cable to a socket located inside the van, to be used standing on the platform in the area delimited by the frame;

to be continued on the following page

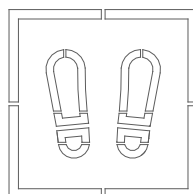

PUESTOS DE MANDO Y PRESCRIPCIONES

Puestos de mando

Para las operaciones de uso del Montacargas se utilizan sólo exclusivamente los mandos previstos por el constructor y en las modalidades antes mencionadas.

- 1 - **consola principal/consola ultraplana** (opcional) situada en la parte posterior derecha del vehículo (izquierda para los países con volante a la derecha) para utilizar estando en tierra y manteniendo una completa visión de toda la parte posterior del vehículo y del radio de acción de la plataforma;
- 2 - **mandos auxiliares del pie** (opcional), situado sobre la plataforma en proximidad del borde derecho (izquierdo para los países con volante a la izquierda) para utilizar estando sobre la plataforma;
- 3 - **mando auxiliar interno del furgón** (opcional), Mando auxiliar interior en la furgoneta (opcional), constituido por una botonera portátil conectada a través de un cable eléctrico y a una toma situada en el interior de la furgoneta, a utilizar estando en la plataforma en la zona delimitada por el recuadro;

continúa en la página siguiente

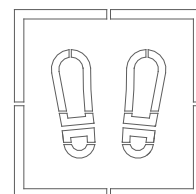

POSTI DI COMANDO E PRESCRIZIONI

Posti di comando

Per le operazioni di uso della Sponda Montacarichi sono da utilizzare solo ed esclusivamente i comandi previsti dal costruttore e nelle modalità sottoriportate.

- 1 - **consolle principale/consolle ultrapiatta**, situata nella parte posteriore destra del veicolo (sinistra per i paesi con guida a destra) da utilizzare stando a terra e mantenendo una visuale complessiva di tutta la parte posteriore del veicolo e del raggio di azione della piattaforma;
- 2 - **comando ausiliario a piede (optional)**, situato sulla piattaforma in prossimità del bordo destro (sinistro per i paesi con guida a destra) da utilizzare stando sulla piattaforma;
- 3 - **comando ausiliario interno al furgone (optional)**, costituito da una pulsantiera portatile collegata per mezzo di un cavo elettrico ad una presa situata all'interno del furgone, da utilizzare stando sulla piattaforma nella zona delimitata dal riquadro;

segue alla pagina successiva.

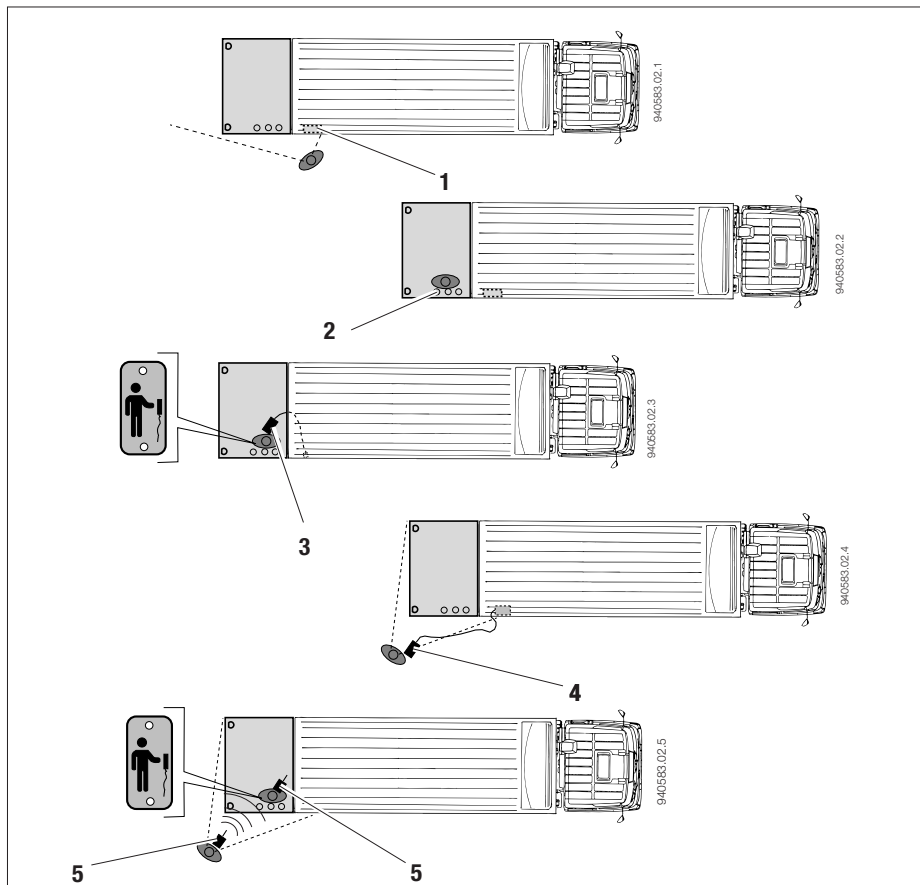
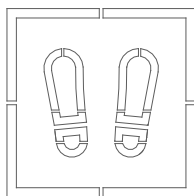

POSTI DI COMANDO E PRESCRIZIONI

Posti di comando

Per le operazioni di uso della Sponda Montacarichi sono da utilizzare solo ed esclusivamente i comandi previsti dal costruttore e nelle modalità sottoriportate.

- 1 - **consolle principale/consolle ultrapiatta**, situata nella parte posteriore destra del veicolo (sinistra per i paesi con guida a destra) da utilizzare stando a terra e mantenendo una visuale complessiva di tutta la parte posteriore del veicolo e del raggio di azione della piattaforma;
- 2 - **comando ausiliario a piede (optional)**, situato sulla piattaforma in prossimità del bordo destro (sinistro per i paesi con guida a destra) da utilizzare stando sulla piattaforma;
- 3 - **comando ausiliario interno al furgone (optional)**, costituito da una pulsantiera portatile collegata per mezzo di un cavo elettrico ad una presa situata all'interno del furgone, da utilizzare stando sulla piattaforma nella zona delimitata dal riquadro;

segue alla pagina successiva.

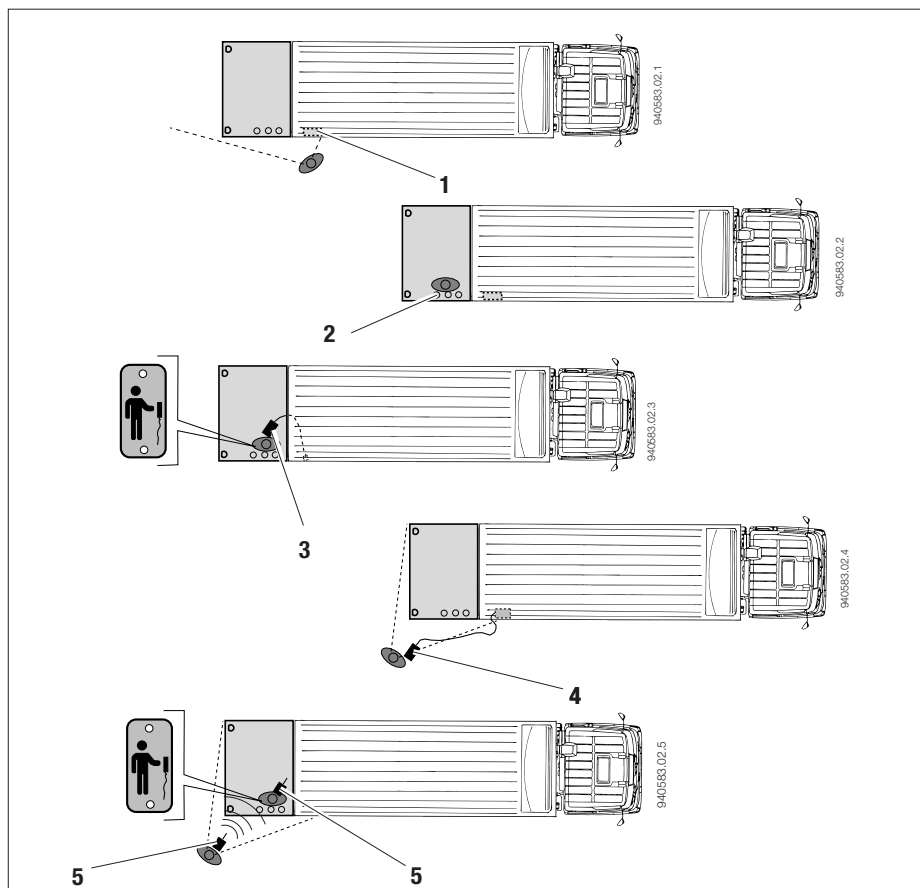
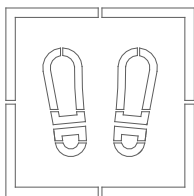

- 4 - **commande d'urgence (option)**, formée d'un pupitre portatif branché au moyen d'un câble électrique sur une fiche placée à côté de la console principale, à utiliser en restant à terre, à une distance de sécurité de la plate-forme et en ayant une vue claire de toute la partie arrière du véhicule et du rayon d'action de la plate-forme; à utiliser en cas d'avarie sur la console principale.

**DANGER**

Utiliser la commande avec la plus grande prudence et **UNIQUEMENT** pour commander les manœuvres de FERMETURE du hayon.

- 5 - **radiocommande** (en option), radiocommande (en option) composée d'une télécommande à boutons-poussoirs, reliée à une centrale de réception située sur le véhicule, à utiliser quand on se trouve sur la plate-forme ou au sol, à une distance de sécurité de la plate-forme et en conservant une vue d'ensemble de toute la partie arrière du véhicule et du rayon d'action de la plate-forme.

- 4 - **emergency control** (optional), consisting of a portable push-button panel connected through an electrical cable to a socket placed on the side of the main console, to be utilized standing on the ground at a safety distance from the platform and keeping a general sight of all the rear part of the vehicle and of the platform working radius; for use when the main console fails.

**DANGER**

Use the control with the greatest care **ONLY** for CLOSING the tail lift.

- 5 - **radio control** (optional), consisting of a portable button connected to a receiver unit located on the vehicle, to be used standing on the platform or on the ground at a safe distance from the platform while maintaining a clear view of the entire rear of the vehicle and the operating range of the platform.

- 4 - **mando de emergencia** (opcional), constituido por un panel de mandos portátil conectado a través de un cable eléctrico a un enchufe situado al costado de la consola principal, para utilizar estando en tierra, a la debida distancia de seguridad de la plataforma y manteniendo una completa visión de toda la parte posterior del vehículo y del radio de acción de la plataforma; se utilizará en caso de avería de la consola principal.

**PELIGRO**

Utilizar el mando con el máximo cuidado y **SÓLO** para realizar las maniobras de CIERRE de la trampa.

- 5 - **radiomando** (opcional) constituido por una botonera portátil conectada a una centralita receptora situada en el vehículo, de utilizar estando en la plataforma o en tierra a distancia de seguridad desde la plataforma y manteniendo una visual completa de toda la parte trasera del vehículo y del radio de acción de la plataforma.

- 4 - **commande d'urgence (option)**, formée d'un pupitre portatif branché au moyen d'un câble électrique sur une fiche placée à côté de la console principale, à utiliser en restant à terre, à une distance de sécurité de la plate-forme et en ayant une vue claire de toute la partie arrière du véhicule et du rayon d'action de la plate-forme; à utiliser en cas d'avarie sur la console principale.

**DANGER**

Utiliser la commande avec la plus grande prudence et **UNIQUEMENT** pour commander les manœuvres de FERMETURE du hayon.

- 5 - **radiocommande** (en option), radiocommande (en option) composée d'une télécommande à boutons-poussoirs, reliée à une centrale de réception située sur le véhicule, à utiliser quand on se trouve sur la plate-forme ou au sol, à une distance de sécurité de la plate-forme et en conservant une vue d'ensemble de toute la partie arrière du véhicule et du rayon d'action de la plate-forme.

- 4 - **emergency control** (optional), consisting of a portable push-button panel connected through an electrical cable to a socket placed on the side of the main console, to be utilized standing on the ground at a safety distance from the platform and keeping a general sight of all the rear part of the vehicle and of the platform working radius; for use when the main console fails.

**DANGER**

Use the control with the greatest care **ONLY** for CLOSING the tail lift.

- 5 - **radio control** (optional), consisting of a portable button connected to a receiver unit located on the vehicle, to be used standing on the platform or on the ground at a safe distance from the platform while maintaining a clear view of the entire rear of the vehicle and the operating range of the platform.

- 4 - **mando de emergencia** (opcional), constituido por un panel de mandos portátil conectado a través de un cable eléctrico a un enchufe situado al costado de la consola principal, para utilizar estando en tierra, a la debida distancia de seguridad de la plataforma y manteniendo una completa visión de toda la parte posterior del vehículo y del radio de acción de la plataforma; se utilizará en caso de avería de la consola principal.

**PELIGRO**

Utilizar el mando con el máximo cuidado y **SÓLO** para realizar las maniobras de CIERRE de la trampa.

- 5 - **radiomando** (opcional) constituido por una botonera portátil conectada a una centralita receptora situada en el vehículo, de utilizar estando en la plataforma o en tierra a distancia de seguridad desde la plataforma y manteniendo una visual completa de toda la parte trasera del vehículo y del radio de acción de la plataforma.

- 4 - comando di emergenza (optional)**, costituito da una pulsantiera portatile collegata per mezzo di un cavo elettrico ad una spina situata di fianco alla consolle principale, da utilizzare stando a terra, a distanza di sicurezza dalla piattaforma e mantenendo una visuale complessiva di tutta la parte posteriore del veicolo e del raggio di azione della piattaforma; da utilizzare in caso di avaria della consolle principale.



PERICOLO

Utilizzare il comando con la massima cautela e SOLO per eseguire le operazioni di CHIUSURA della sponda.

- 5 - radiocomando (optional)**, costituito da una pulsantiera portatile collegata ad un centralina ricevente situata sul veicolo, da utilizzare stando sulla piattaforma o a terra a distanza di sicurezza dalla piattaforma e mantenendo una visuale complessiva di tutta la parte posteriore del veicolo e del raggio di azione della piattaforma.

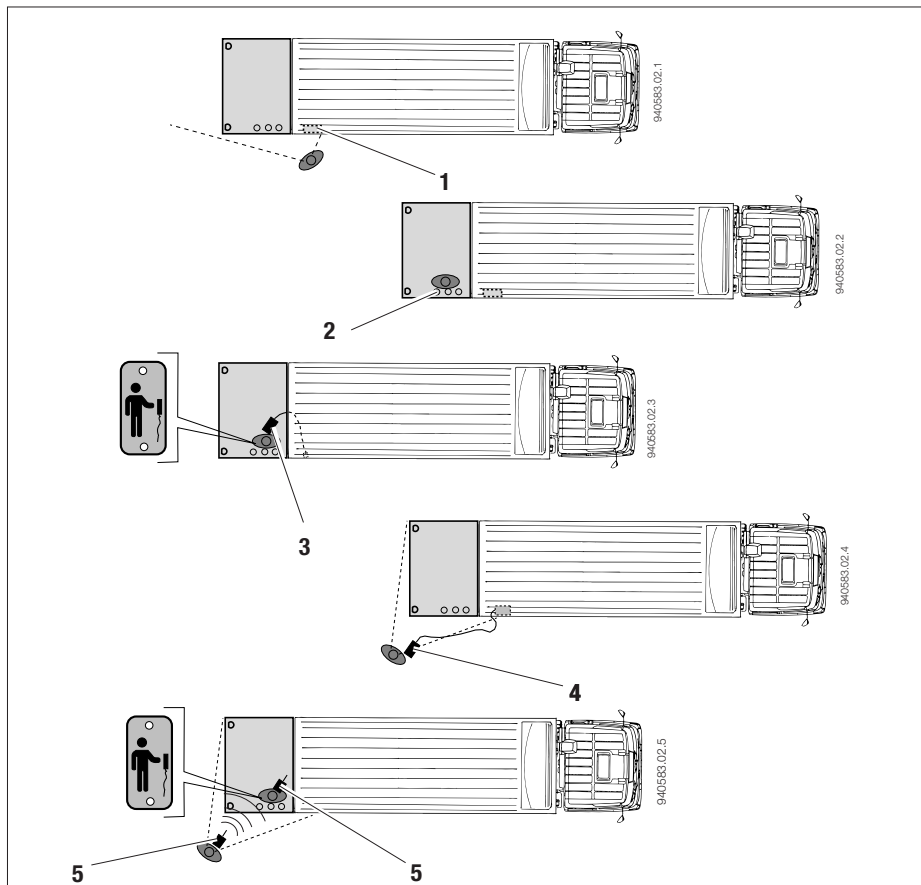

- 4 - comando di emergenza (optional)**, costituito da una pulsantiera portatile collegata per mezzo di un cavo elettrico ad una spina situata di fianco alla consolle principale, da utilizzare stando a terra, a distanza di sicurezza dalla piattaforma e mantenendo una visuale complessiva di tutta la parte posteriore del veicolo e del raggio di azione della piattaforma; da utilizzare in caso di avaria della consolle principale.



PERICOLO

Utilizzare il comando con la massima cautela e SOLO per eseguire le operazioni di CHIUSURA della sponda.

- 5 - radiocomando (optional)**, costituito da una pulsantiera portatile collegata ad un centralina ricevente situata sul veicolo, da utilizzare stando sulla piattaforma o a terra a distanza di sicurezza dalla piattaforma e mantenendo una visuale complessiva di tutta la parte posteriore del veicolo e del raggio di azione della piattaforma.

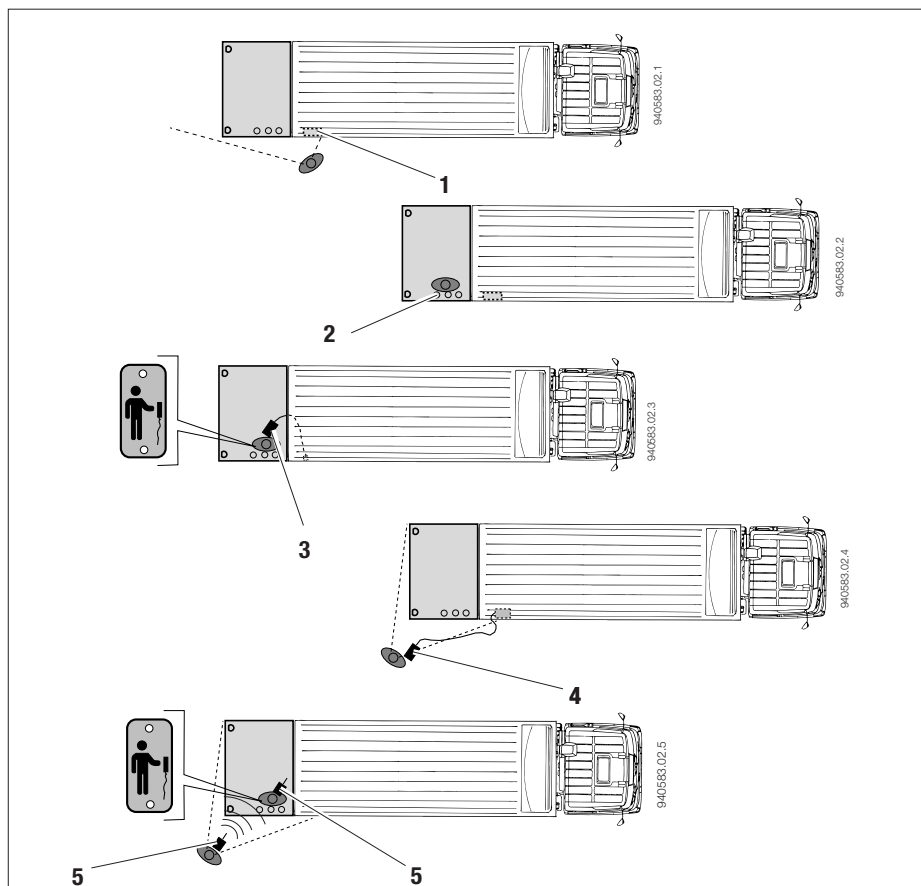

Prescriptions

- Tous les mouvements du Hayon Élévateur doivent être commandés avec la plus grande précaution;
- ne poser aucun objet sur les commandes ou les pupitres;
- s'assurer que les câbles de connexion des pupitres soient libres pendant les mouvements de la plate-forme et/ou des charges placées sur la plate-forme;
- s'assurer qu'il n'y ait pas de personnes ou de choses dans le rayon d'action du Hayon Élévateur avant d'exécuter n'importe quelle opération;
- n'interposer aucun objet entre les pièces en mouvement du Hayon Élévateur;
- ne pas utiliser le Hayon Élévateur pour des usages différents des usages pour lesquels il a été conçu et construit;
- Quand le hayon élévateur n'est pas utilisé, toujours désactiver les commandes en retirant les clés de la console principale et mettre l'interrupteur (en option) situé dans la cabine du véhicule, en position OFF. Si un blocage par clé (en option) est présent, fermer le couvercle de la console principale et le verrouiller avec un cadenas (non fourni);
- ne jamais dépasser les valeurs de charge totale maximale, admises sur la plate-forme et indiquées à la page 50 du présent manuel sur la console principale ou à proximité de la télécommande ultra-plate et par les flèches présentes sur la plate-forme pour indiquer le barycentre de la charge;
- quand on doit faire fonctionner le Hayon Élévateur en restant sur la plate-forme, s'assurer que ni l'opérateur ni la charge éventuelle sur la plate-forme se trouvent dans des conditions d'équilibre précaire.

suite à la page suivante

Provisions

- All the Tail-lift movements shall be carried out with the greatest care;
- do not lean any object over the controls or push-button panels;
- make sure the push-button panels connecting cables are free during the movements of the platform and/or from the loads located on the latter;
- make sure there are no people or property within the working radius of the Tail-lift before carrying out any operation;
- do not interpose any object among the Tail-lift moving parts;
- do not use the Tail-lift for purposes other than those stated during its designing and manufacturing;
- When the Tail Lifts is not in use always disable commands by removing the keys from the main console and setting the switch (Optional) located inside the cab of the vehicle to the OFF position. In the event that the key block (optional) is activated, close the lid from the main console and secure it with a padlock (not supplied);
- Never exceed the maximum total load values allowed on the platform as indicated on page 50 in this manual and found on the main console or near the ultra-flat control panel and by the arrows on the platform that indicate the load center of mass;
- while operating with the Tail-lift by standing on the platform, always make sure that neither you nor the load on the platform is in a situation of unstable equilibrium;

to be continued on the following page

Prescripciones

- Todos los movimientos del Montacargas deben seguirse con la máxima cautela;
- no apoyar ningún objeto sobre los mandos o los paneles de mando;
- asegurarse que los cables de conexión de los paneles de mandos estén libres durante los movimiento de la compuerta y /o de las cargas situadas sobre ésta última;
- asegurarse que no haya personas o cosas en el radio de acción del Montacargas antes de realizar cualquier operación;
- no interponer ningún objeto entre los órganos en movimiento del Montacargas;
- no utilizar el Montacargas para usos diversos a aquellos para los cuales ha sido proyectado y construido;
- Cuando la Trampilla Elevadora no es utilizada inhabilitar siempre los mandos retirando las llaves de la consola principal y llevar el interruptor (Opcional) situado en el interior de la cabina del vehículo en posición OFF. En el caso en el cual esté presente el bloqueo llave (opcional), cerrar la cubierta de la consola principal y bloquearla con candado (no suministrado);
- No superar nunca los valores de carga total máxima admitida en la plataforma señalados en la pág. a 50 de este manual y presentes en la consola principal o cerca de la botonera ultraplana y por las flechas presentes en la plataforma que indican el baricentro de la carga;
- cuando se debe maniobrar el Montacargas estando sobre la plataforma, asegurarse siempre que no se encuentre en equilibrio precario y que tampoco lo sea la posible carga presente sobre la plataforma;

continúa en la página siguiente



Prescriptions

- Tous les mouvements du Hayon Élévateur doivent être commandés avec la plus grande précaution;
- ne poser aucun objet sur les commandes ou les pupitres;
- s'assurer que les câbles de connexion des pupitres soient libres pendant les mouvements de la plate-forme et/ou des charges placées sur la plate-forme;
- s'assurer qu'il n'y ait pas de personnes ou de choses dans le rayon d'action du Hayon Élévateur avant d'exécuter n'importe quelle opération;
- n'interposer aucun objet entre les pièces en mouvement du Hayon Élévateur;
- ne pas utiliser le Hayon Élévateur pour des usages différents des usages pour lesquels il a été conçu et construit;
- Quand le hayon élévateur n'est pas utilisé, toujours désactiver les commandes en retirant les clés de la console principale et mettre l'interrupteur (en option) situé dans la cabine du véhicule, en position OFF. Si un blocage par clé (en option) est présent, fermer le couvercle de la console principale et le verrouiller avec un cadenas (non fourni);
- ne jamais dépasser les valeurs de charge totale maximale, admises sur la plate-forme et indiquées à la page 50 du présent manuel sur la console principale ou à proximité de la télécommande ultra-plate et par les flèches présentes sur la plate-forme pour indiquer le barycentre de la charge;
- quand on doit faire fonctionner le Hayon Élévateur en restant sur la plate-forme, s'assurer que ni l'opérateur ni la charge éventuelle sur la plate-forme se trouvent dans des conditions d'équilibre précaire.

suite à la page suivante

Provisions

- All the Tail-lift movements shall be carried out with the greatest care;
- do not lean any object over the controls or push-button panels;
- make sure the push-button panels connecting cables are free during the movements of the platform and/or from the loads located on the latter;
- make sure there are no people or property within the working radius of the Tail-lift before carrying out any operation;
- do not interpose any object among the Tail-lift moving parts;
- do not use the Tail-lift for purposes other than those stated during its designing and manufacturing;
- When the Tail Lifts is not in use always disable commands by removing the keys from the main console and setting the switch (Optional) located inside the cab of the vehicle to the OFF position. In the event that the key block (optional) is activated, close the lid from the main console and secure it with a padlock (not supplied);
- Never exceed the maximum total load values allowed on the platform as indicated on page 50 in this manual and found on the main console or near the ultra-flat control panel and by the arrows on the platform that indicate the load center of mass;
- while operating with the Tail-lift by standing on the platform, always make sure that neither you nor the load on the platform is in a situation of unstable equilibrium;

to be continued on the following page

Prescripciones

- Todos los movimientos del Montacargas deben seguirse con la máxima cautela;
- no apoyar ningún objeto sobre los mandos o los paneles de mandos;
- asegurarse que los cables de conexión de los paneles de mandos estén libres durante los movimiento de la compuerta y /o de las cargas situadas sobre ésta última;
- asegurarse que no haya personas o cosas en el radio de acción del Montacargas antes de realizar cualquier operación;
- no interponer ningún objeto entre los órganos en movimiento del Montacargas;
- no utilizar el Montacargas para usos diversos a aquellos para los cuales ha sido proyectado y construido;
- Cuando la Trampilla Elevadora no es utilizada inhabilitar siempre los mandos retirando las llaves de la consola principal y llevar el interruptor (Opcional) situado en el interior de la cabina del vehículo en posición OFF. En el caso en el cual esté presente el bloqueo llave (opcional), cerrar la cubierta de la consola principal y bloquearla con candado (no suministrado);
- No superar nunca los valores de carga total máxima admitida en la plataforma señalados en la pág. a 50 de este manual y presentes en la consola principal o cerca de la botonera ultraplana y por las flechas presentes en la plataforma que indican el baricentro de la carga;
- cuando se debe maniobrar el Montacargas estando sobre la plataforma, asegurarse siempre que no se encuentre en equilibrio precario y que tampoco lo sea la posible carga presente sobre la plataforma;

continúa en la página siguiente



Prescrizioni

- Tutte le movimentazioni della Sponda Montacarichi sono da eseguire con la massima cautela;
- non appoggiare alcun oggetto sopra i comandi o le pulsantiere;
- assicurarsi che i cavi di collegamento delle pulsantiere siano liberi durante i movimenti della piattaforma e/o dai carichi situati su quest'ultima;
- assicurarsi che non vi siano persone o cose nel raggio di azione della Sponda Montacarichi prima di eseguire qualsiasi operazione;
- non frapporte alcun oggetto fra gli organi in movimento della Sponda Montacarichi;
- non utilizzare la Sponda Montacarichi per impieghi diversi da quelli per i quali è stata progettata e costruita;
- quando la Sponda Montacarichi non viene utilizzata disabilitare sempre i comandi sfilando le chiavi dalla consolle principale e portare l'interruttore (Optional) situato all'interno della cabina del veicolo in posizione OFF. Nel caso in cui sia presente il blocco chiave (optional), chiudere il coperchio dalla consolle principale e bloccarlo con lucchetto (non fornito);
- non superare mai i valori di carico totale massimo ammessi sulla piattaforma riportati a pag. 50 di questo manuale e presenti sulla consolle principale o nei pressi della pulsantiera ultrapiatta e dalle frecce presenti sulla piattaforma indicanti il baricentro del carico;
- quando si deve manovrare la Sponda Montacarichi stando sulla piattaforma, assicurarsi sempre di non essere in equilibrio precario e che non lo sia nemmeno l'eventuale carico presente sulla piattaforma;

segue alla pagina successiva

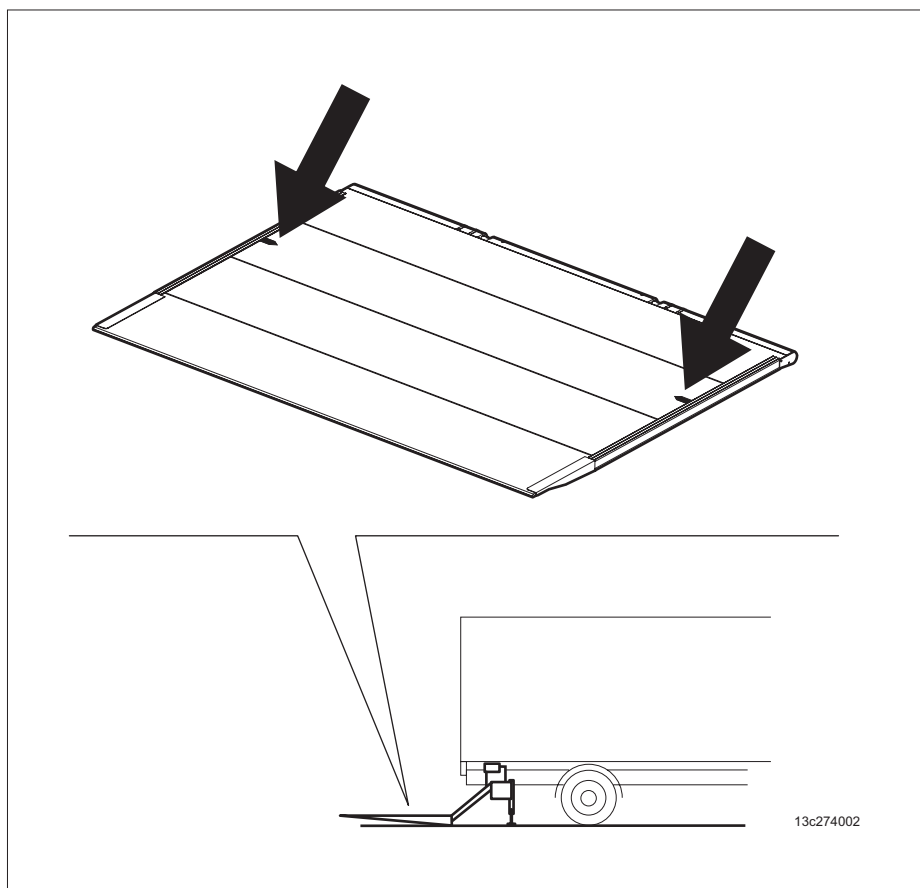

Prescrizioni

- Tutte le movimentazioni della Sponda Montacarichi sono da eseguire con la massima cautela;
- non appoggiare alcun oggetto sopra i comandi o le pulsantiere;
- assicurarsi che i cavi di collegamento delle pulsantiere siano liberi durante i movimenti della piattaforma e/o dai carichi situati su quest'ultima;
- assicurarsi che non vi siano persone o cose nel raggio di azione della Sponda Montacarichi prima di eseguire qualsiasi operazione;
- non frapporte alcun oggetto fra gli organi in movimento della Sponda Montacarichi;
- non utilizzare la Sponda Montacarichi per impieghi diversi da quelli per i quali è stata progettata e costruita;
- quando la Sponda Montacarichi non viene utilizzata disabilitare sempre i comandi sfilando le chiavi dalla consolle principale e portare l'interruttore (Optional) situato all'interno della cabina del veicolo in posizione OFF. Nel caso in cui sia presente il blocco chiave (optional), chiudere il coperchio dalla consolle principale e bloccarlo con lucchetto (non fornito);
- non superare mai i valori di carico totale massimo ammessi sulla piattaforma riportati a pag. 50 di questo manuale e presenti sulla consolle principale o nei pressi della pulsantiera ultrapiatta e dalle frecce presenti sulla piattaforma indicanti il baricentro del carico;
- quando si deve manovrare la Sponda Montacarichi stando sulla piattaforma, assicurarsi sempre di non essere in equilibrio precario e che non lo sia nemmeno l'eventuale carico presente sulla piattaforma;

segue alla pagina successiva

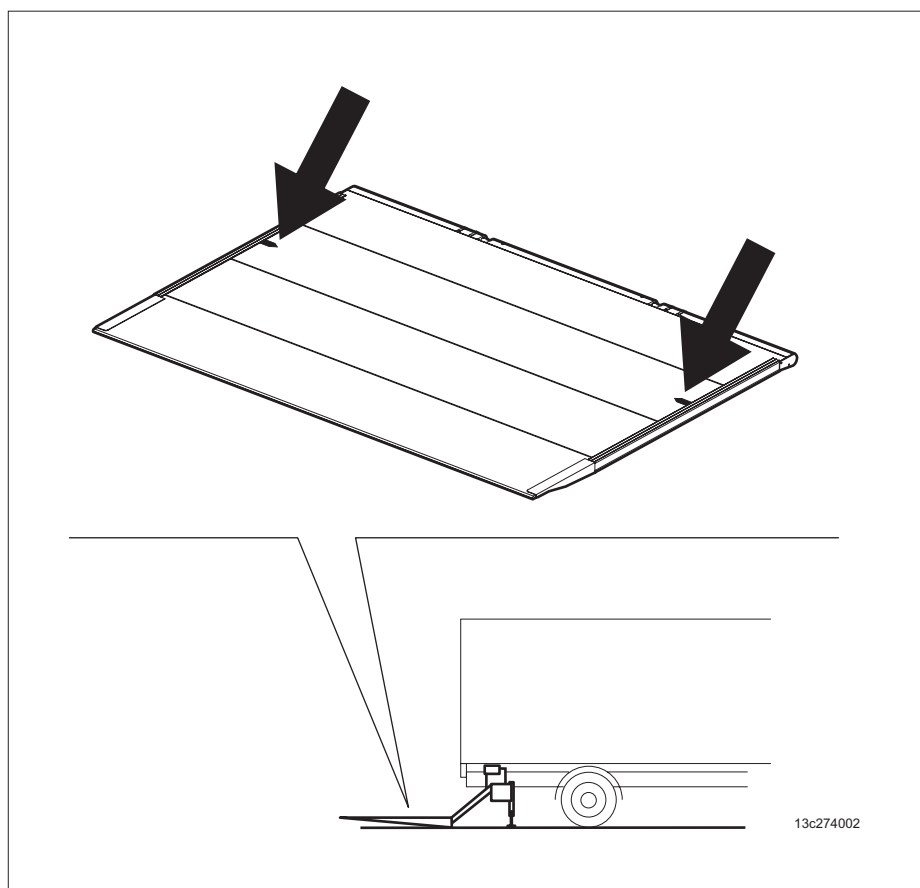

- quand on doit faire fonctionner le Hayon Élévateur en restant sur la plate-forme, mettre **toujours** des chaussures pourvues de semelles antidérapantes.
- il est interdit de monter sur la plateforme si sa surface est glissante (eau, glace, huile, liquides en général);
- ne jamais dépasser des angles d'inclinaison de la plate-forme supérieurs ou inférieurs à 3° par rapport à l'horizontale, surtout quand il y a des marchandises sur la plate-forme;
- quand la plate-forme est chargée, les manoeuvres de rotation sont absolument interdites si la plate-forme n'est pas appuyée à terre;
- il est **absolument interdit** d'utiliser les stabilisateurs (quand ils sont montés) comme vérins de levage, ne fût-ce que partiel, du véhicule;
- quand le hayon n'est pas utilisé et qu'il se trouve dans sa position verticale de fermeture, le témoin présent dans la cabine doit toujours rester éteint; l'allumage du témoin indique que la plate-forme n'est pas positionnée correctement et, par conséquent, il est absolument nécessaire de la positionner correctement;
- il est interdit de déplacer de charges sur des roues qu'on ne peut pas bloquer (roll) sur la plateforme, si elle n'est pas pourvue de dispositif "arrête-roll".
- Si le véhicule ou le hayon est équipé de cylindres de stabilisation hydrauliques ou mécaniques, les retirer avant d'ouvrir la plate-forme. S'assurer que les cylindres de stabilisation sont placés sur une surface plane et compacte. En présence de terrains irréguliers (sable, graviers etc.), positionner des blocs de support résistants sous les cylindres de stabilisation.

suite à la page suivante

- when operating the Tail-lift from the platform, **always** wear shoes with nonskid soles;
- never climb on to the platform if its surface is slippery (due to water, ice, oil, liquids);
- the platform shall never exceed inclinations above or below 3° as to the horizontal line, especially if there are goods on the platform;
- it is strictly forbidden to carry out operations of rotation if the platform is not rested on ground when loaded;
- it is **strictly forbidden** to use the stabilizers (if fitted) as a jack to lift, even partly, the vehicle;
- when the lift is not in use and is in its closed vertical position, the tell-tale in the cab must always be off, the tell-tale on indicates that the platform is not correctly positioned and therefore it is absolutely necessary to position it correctly;
- never handle any load on rolls on the platform if it is not equipped with the "roll-stopper";
- If the vehicle or the lift are equipped with hydraulic or mechanical stabilization cylinders, remove them before opening the platform. Make sure that the stabilizing cylinders are positioned on a flat and compact surface. On uneven ground (sand, gravel...), place the resistant support blocks under stabilization cylinders.

to be continued on the following page

- cuando se debe maniobrar el Montacargas estando sobre la plataforma, colocarse **siempre** calzado con suela antideslizante.
- está prohibido subir a la plataforma si la superficie de la misma está resbalosa (agua, hielo, aceite, líquidos en general);
- no superar nunca con la compuerta una inclinaciones superiores o inferiores a 3° respecto a la horizontal sobre todo cuando sobre la plataforma hay mercadería;
- con la plataforma cargada está **absolutamente prohibido** realizar maniobras de rotación si aquella no está apoyada sobre terreno;
- está absolutamente prohibido utilizar los pies estabilizadores (en caso que estén montados) como gato de elevación del vehículo, aunque sólo parcialmente;
- Cuando la trampilla no es utilizada y se encuentra en su posición vertical de cierre, el testigo presente en la cabina debe permanecer siempre apagado, el encendido del testigo indica que la plataforma no está correctamente colocada y por lo tanto es absolutamente necesario proveer a su correcto posicionamiento;
- está prohibido el movimiento de la carga sobre ruedas que NO SE BLOQUEAN (roll) sobre la plataforma, si la misma NO ESTÁ DOTADA del dispositivo "tope de roll";
- Si el vehículo o la trampilla están dotados de cilindros de estabilización hidráulicos o mecánicos, extraerlos antes de abrir la plataforma. Asegurarse que los cilindros de estabilización estén colocados sobre una superficie plana y compacta. En presencia de suelos inconexos (arena, grava...), colocar bloques de soporte resistentes bajo los cilindros de estabilización.

continúa en la página siguiente



- quand on doit faire fonctionner le Hayon Élévateur en restant sur la plate-forme, mettre **toujours** des chaussures pourvues de semelles antidérapantes.
- il est interdit de monter sur la plateforme si sa surface est glissante (eau, glace, huile, liquides en général);
- ne jamais dépasser des angles d'inclinaison de la plate-forme supérieurs ou inférieurs à 3° par rapport à l'horizontale, surtout quand il y a des marchandises sur la plate-forme;
- quand la plate-forme est chargée, les manoeuvres de rotation sont absolument interdites si la plate-forme n'est pas appuyée à terre;
- il est **absolument interdit** d'utiliser les stabilisateurs (quand ils sont montés) comme vérins de levage, ne fût-ce que partiel, du véhicule;
- quand le hayon n'est pas utilisé et qu'il se trouve dans sa position verticale de fermeture, le témoin présent dans la cabine doit toujours rester éteint; l'allumage du témoin indique que la plate-forme n'est pas positionnée correctement et, par conséquent, il est absolument nécessaire de la positionner correctement;
- il est interdit de déplacer de charges sur des roues qu'on ne peut pas bloquer (roll) sur la plateforme, si elle n'est pas pourvue de dispositif "arrête-roll".
- Si le véhicule ou le hayon est équipé de cylindres de stabilisation hydrauliques ou mécaniques, les retirer avant d'ouvrir la plate-forme. S'assurer que les cylindres de stabilisation sont placés sur une surface plane et compacte. En présence de terrains irréguliers (sable, graviers etc.), positionner des blocs de support résistants sous les cylindres de stabilisation.

suite à la page suivante

- when operating the Tail-lift from the platform, **always** wear shoes with nonskid soles;
- never climb on to the platform if its surface is slippery (due to water, ice, oil, liquids);
- the platform shall never exceed inclinations above or below 3° as to the horizontal line, especially if there are goods on the platform;
- it is strictly forbidden to carry out operations of rotation if the platform is not rested on ground when loaded;
- it is **strictly forbidden** to use the stabilizers (if fitted) as a jack to lift, even partly, the vehicle;
- when the lift is not in use and is in its closed vertical position, the tell-tale in the cab must always be off, the tell-tale on indicates that the platform is not correctly positioned and therefore it is absolutely necessary to position it correctly;
- never handle any load on rolls on the platform if it is not equipped with the "roll-stopper";
- If the vehicle or the lift are equipped with hydraulic or mechanical stabilization cylinders, remove them before opening the platform. Make sure that the stabilizing cylinders are positioned on a flat and compact surface. On uneven ground (sand, gravel...), place the resistant support blocks under stabilization cylinders.

to be continued on the following page

- cuando se debe maniobrar el Montacargas estando sobre la plataforma, colocarse **siempre** calzado con suela antideslizante.
- está prohibido subir a la plataforma si la superficie de la misma está resbalosa (agua, hielo, aceite, líquidos en general);
- no superar nunca con la compuerta una inclinaciones superiores o inferiores a 3° respecto a la horizontal sobre todo cuando sobre la plataforma hay mercadería;
- con la plataforma cargada está **absolutamente prohibido** realizar maniobras de rotación si aquella no está apoyada sobre terreno;
- está absolutamente prohibido utilizar los pies estabilizadores (en caso que estén montados) como gato de elevación del vehículo, aunque sólo parcialmente;
- Cuando la trampilla no es utilizada y se encuentra en su posición vertical de cierre, el testigo presente en la cabina debe permanecer siempre apagado, el encendido del testigo indica que la plataforma no está correctamente colocada y por lo tanto es absolutamente necesario proveer a su correcto posicionamiento;
- está prohibido el movimiento de la carga sobre ruedas que NO SE BLOQUEAN (roll) sobre la plataforma, si la misma NO ESTÁ DOTADA del dispositivo "tope de roll";
- Si el vehículo o la trampilla están dotados de cilindros de estabilización hidráulicos o mecánicos, extraerlos antes de abrir la plataforma. Asegurarse que los cilindros de estabilización estén colocados sobre una superficie plana y compacta. En presencia de suelos inconexos (arena, grava...), colocar bloques de soporte resistentes bajo los cilindros de estabilización.

continúa en la página siguiente



- quando si deve manovrare la Sponda Montacarichi stando sulla piattaforma, indossare **sempre** scarpe dotate di soles antidrucciolo;
- è vietato salire sulla piattaforma se la superficie della stessa risulta scivolosa (acqua, ghiaccio, olio, liquidi in genere);
- non superare mai con la piattaforma inclinazioni superiori o inferiori a 3° rispetto all'orizzontale soprattutto quando sulla piattaforma è presente della merce;
- con piattaforma sotto carico sono **assolutamente vietate** le manovre di rotazione se la stessa non è appoggiata al terreno;
- è assolutamente vietato utilizzare i piedi stabilizzatori (quando montati) come martinetto per il sollevamento, anche solo parziale, del veicolo
- quando la sponda non viene utilizzata e si trova nella sua posizione verticale di chiusura, la spia presente nella cabina deve rimanere sempre spenta, l'accensione della spia indica che la piattaforma non è correttamente posizionata e perciò è assolutamente necessario provvedere al suo corretto posizionamento;
- è vietata la movimentazione di carichi su ruote NON BLOCCABILI (roll) sulla piattaforma, se questa NON È DOTATA del dispositivo "ferma-roll".
- Se il veicolo o la sponda sono dotati di cilindri di stabilizzazione idraulici o meccanici, estrarli prima di aprire la piattaforma. Assicurarsi che i cilindri di stabilizzazione siano posizionati su una superficie piana e compatta. In presenza di terreni sconnessi (sabbia, ghiaia...), posizionare blocchi di supporto resistenti sotto i cilindri di stabilizzazione.

segue alla pagina successiva

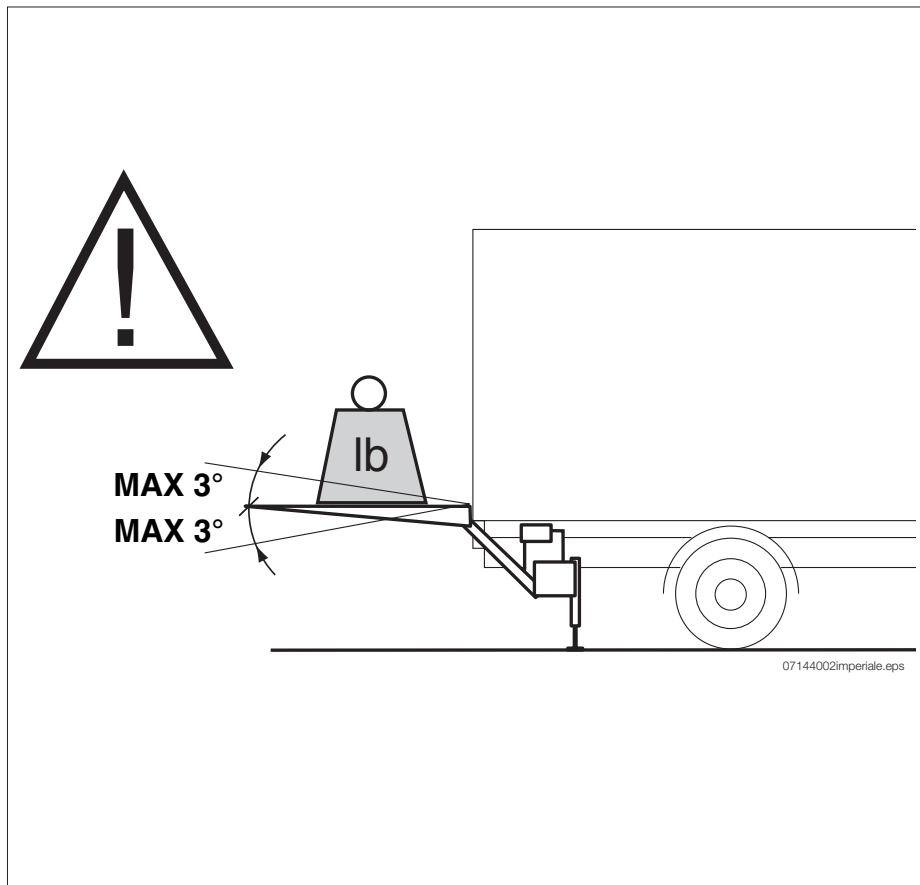

- quando si deve manovrare la Sponda Montacarichi stando sulla piattaforma, indossare **sempre** scarpe dotate di soles antidrucciolo;
- è vietato salire sulla piattaforma se la superficie della stessa risulta scivolosa (acqua, ghiaccio, olio, liquidi in genere);
- non superare mai con la piattaforma inclinazioni superiori o inferiori a 3° rispetto all'orizzontale soprattutto quando sulla piattaforma è presente della merce;
- con piattaforma sotto carico sono **assolutamente vietate** le manovre di rotazione se la stessa non è appoggiata al terreno;
- è assolutamente vietato utilizzare i piedi stabilizzatori (quando montati) come martinetto per il sollevamento, anche solo parziale, del veicolo
- quando la sponda non viene utilizzata e si trova nella sua posizione verticale di chiusura, la spia presente nella cabina deve rimanere sempre spenta, l'accensione della spia indica che la piattaforma non è correttamente posizionata e perciò è assolutamente necessario provvedere al suo corretto posizionamento;
- è vietata la movimentazione di carichi su ruote NON BLOCCABILI (roll) sulla piattaforma, se questa NON È DOTATA del dispositivo "ferma-roll".
- Se il veicolo o la sponda sono dotati di cilindri di stabilizzazione idraulici o meccanici, estrarli prima di aprire la piattaforma. Assicurarsi che i cilindri di stabilizzazione siano posizionati su una superficie piana e compatta. In presenza di terreni sconnessi (sabbia, ghiaia...), posizionare blocchi di supporto resistenti sotto i cilindri di stabilizzazione.

segue alla pagina successiva

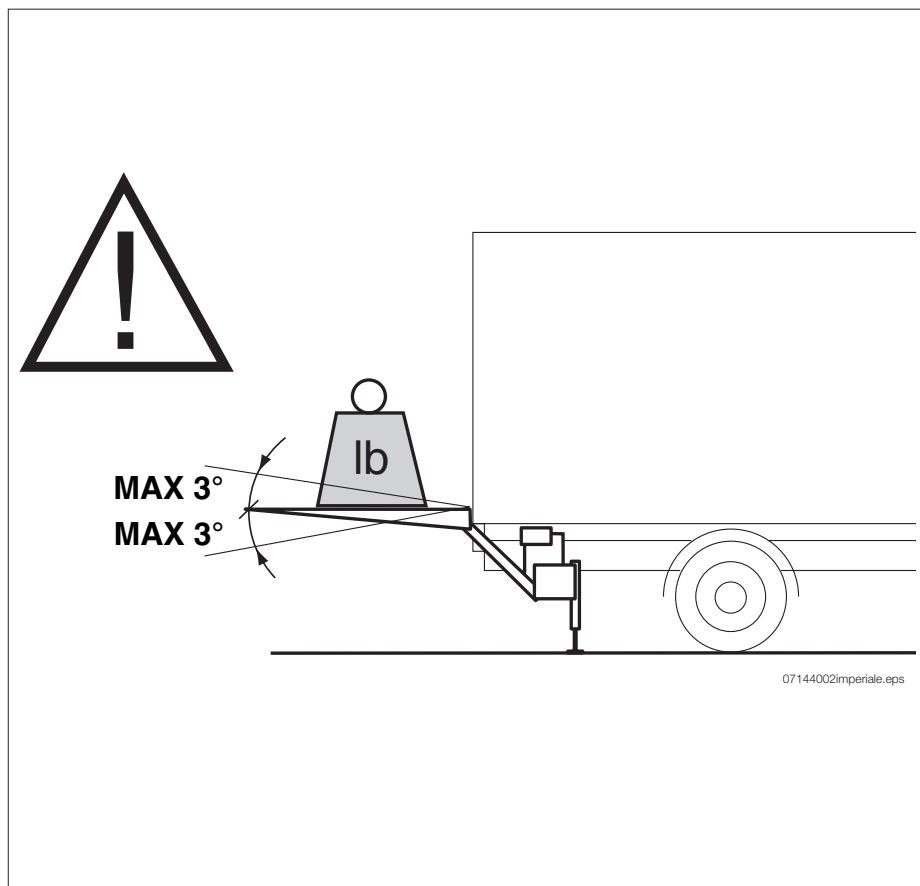

- Si le hayon élévateur est équipé d'un support pour le crochet d'attelage, il convient de rappeler que, pour ne pas invalider l'homologation du hayon élévateur comme barre anti-encastrement, le crochet d'attelage doit être retiré à chaque fois que le véhicule doit circuler sans remorque.

**DANGER**

- En cas de plateforme repliable, replier **TOUJOURS** la pointe lorsque la plateforme se trouve en position horizontale et **AVANT** toute manoeuvre de fermeture du hayon. Il est extrêmement dangereux de mettre en marche le véhicule si la plate-forme ne se trouve pas dans sa position de repos.
- Il est absolument interdit d'utiliser la plate-forme comme pont pour transborder la charge.
- Seul l'opérateur doit être présent dans la zone de travail.

**DANGER D'ÉCRASEMENT**

Ne pas dépasser les bords de la plateforme avec vos pieds ou autre chose quand la plateforme est en mouvement.

- If the tail lift is equipped with support for the tow hitch, please note that in order not to invalidate the certification approval of the tail lift used with the underride bar, the tow hitch must be removed whenever the vehicle circulates without a trailer.

**DANGER**

- In case of folding platform, **ALWAYS** fold its edge when the platform is in the horizontal position, and **BEFORE** each locking manoeuvre of the tail lift. It is extremely dangerous to start the vehicle if the platform is not correctly in rest positioned.
- It is absolutely forbidden to use the platform as a bridge for the transshipment of the load.
- Only one operator must be present in the work area.

**DANGER OF CRASH**

Do not lay your feet or something else out of the platform edges when it is moving.

- Si la trampilla elevadora está equipada con soporte para el gancho trasero se recuerda que, para no invalidar la homologación de la trampilla elevadora como parachoques, el gancho trasero debe ser removido cada vez que el vehículo debe circular sin el remolque.

**PELIGRO**

- En caso de plataforma plegable, seguir **SIEMPRE** el plegado de la punta cuando la plataforma está horizontal y **ANTES** de cada maniobra de cierre del montacargas.
- Es extremadamente peligroso poner en marcha el vehículo si la plataforma no está correctamente posicionada en reposo.
- Está terminantemente prohibido el uso de la plataforma como puente para el transbordo de la carga.
- En el área de trabajo debe estar presente exclusivamente un solo operario.

**PELIGRO DE APLASTAMIENTO**

No apoyar los pies, ni cualquier otra parte del cuerpo, fuera de los bordes de la plataforma cuando la misma está en movimiento.

- Si le hayon élévateur est équipé d'un support pour le crochet d'attelage, il convient de rappeler que, pour ne pas invalider l'homologation du hayon élévateur comme barre anti-encastrement, le crochet d'attelage doit être retiré à chaque fois que le véhicule doit circuler sans remorque.

**DANGER**

- En cas de plateforme repliable, replier **TOUJOURS** la pointe lorsque la plateforme se trouve en position horizontale et **AVANT** toute manoeuvre de fermeture du hayon. Il est extrêmement dangereux de mettre en marche le véhicule si la plate-forme ne se trouve pas dans sa position de repos.
- Il est absolument interdit d'utiliser la plate-forme comme pont pour transborder la charge.
- Seul l'opérateur doit être présent dans la zone de travail.

**DANGER D'ÉCRASEMENT**

Ne pas dépasser les bords de la plateforme avec vos pieds ou autre chose quand la plateforme est en mouvement.

- If the tail lift is equipped with support for the tow hitch, please note that in order not to invalidate the certification approval of the tail lift used with the underride bar, the tow hitch must be removed whenever the vehicle circulates without a trailer.

**DANGER**

- In case of folding platform, **ALWAYS** fold its edge when the platform is in the horizontal position, and **BEFORE** each locking manoeuvre of the tail lift. It is extremely dangerous to start the vehicle if the platform is not correctly in rest positioned.
- It is absolutely forbidden to use the platform as a bridge for the transshipment of the load.
- Only one operator must be present in the work area.

**DANGER OF CRASH**

Do not lay your feet or something else out of the platform edges when it is moving.

- Si la trampilla elevadora está equipada con soporte para el gancho trasero se recuerda que, para no invalidar la homologación de la trampilla elevadora como parachoques, el gancho trasero debe ser removido cada vez que el vehículo debe circular sin el remolque.

**PELIGRO**

- En caso de plataforma plegable, seguir **SIEMPRE** el plegado de la punta cuando la plataforma está horizontal y **ANTES** de cada maniobra de cierre del montacargas.
- Es extremadamente peligroso poner en marcha el vehículo si la plataforma no está correctamente posicionada en reposo.
- Está terminantemente prohibido el uso de la plataforma como puente para el transbordo de la carga.
- En el área de trabajo debe estar presente exclusivamente un solo operario.

**PELIGRO DE APLASTAMIENTO**

No apoyar los pies, ni cualquier otra parte del cuerpo, fuera de los bordes de la plataforma cuando la misma está en movimiento.

- Se la sponda caricatrice è equipaggiata con supporto per il gancio di traino si ricorda che, per non invalidare l'omologazione della sponda caricatrice come barra paraincastro, il gancio di traino deve essere rimosso ogni qualvolta il veicolo deve circolare sprovvisto di rimorchio.



PERICOLO

- In caso di piattaforma ripiegabile, eseguire sempre il ripiegamento della punta quando la piattaforma è orizzontale e prima di ogni manovra di chiusura della sponda. È estremamente pericoloso mettere in marcia il veicolo se la piattaforma non è correttamente posizionata a riposo.
- È assolutamente vietato l'uso della piattaforma come ponte per il trasbordo del carico.
- Nell'area di lavoro deve essere presente esclusivamente un solo operatore.



PERICOLO DI SCHIACCIAMENTO

Non sporgere i piedi o altro dai bordi della piattaforma quando la stessa è in movimento.

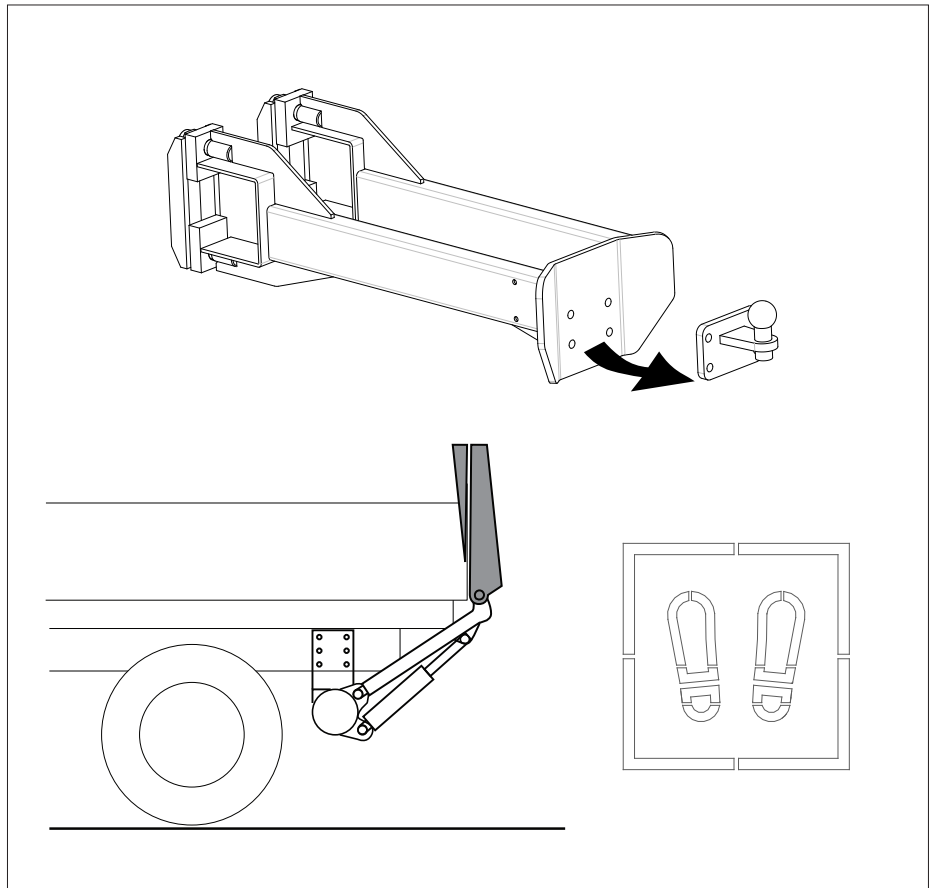

- Se la sponda caricatrice è equipaggiata con supporto per il gancio di traino si ricorda che, per non invalidare l'omologazione della sponda caricatrice come barra paraincastro, il gancio di traino deve essere rimosso ogni qualvolta il veicolo deve circolare sprovvisto di rimorchio.



PERICOLO

- In caso di piattaforma ripiegabile, eseguire sempre il ripiegamento della punta quando la piattaforma è orizzontale e prima di ogni manovra di chiusura della sponda. È estremamente pericoloso mettere in marcia il veicolo se la piattaforma non è correttamente posizionata a riposo.
- È assolutamente vietato l'uso della piattaforma come ponte per il trasbordo del carico.
- Nell'area di lavoro deve essere presente esclusivamente un solo operatore.



PERICOLO DI SCHIACCIAMENTO

Non sporgere i piedi o altro dai bordi della piattaforma quando la stessa è in movimento.

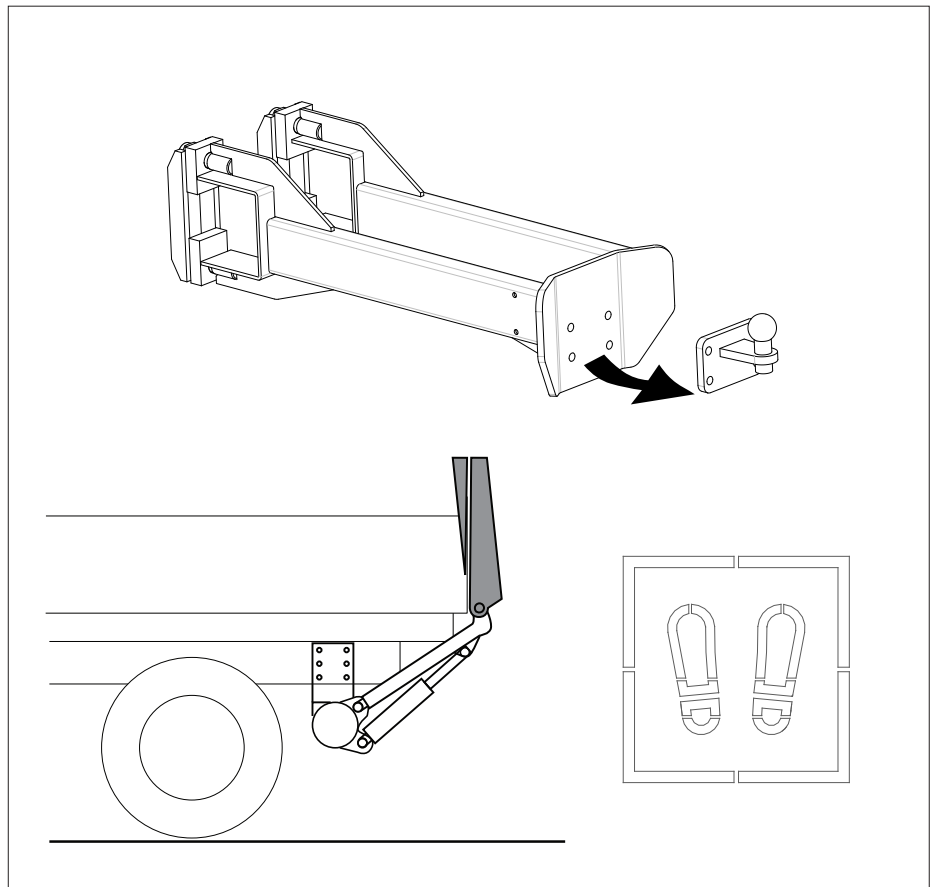

- S'assurer que le véhicule ne risque pas de se renverser si des charges lourdes sont placées sur la plate-forme.
- S'assurer que l'opérateur a toujours une vue d'ensemble et une bonne visibilité de toute la zone de travail du hayon élévateur et de sa plate-forme.
- En dehors du lieu de livraison ; il est conseillé d'encourager les opérateurs à mettre en évidence le lieu de travail de la plate-forme sur la route au moyen de cônes de signalisation.
- L'actionnement du hayon élévateur devrait être confié à un unique opérateur. Pendant l'ouverture et l'utilisation du hayon, l'opérateur doit interdire à toute autre personne que lui, de stationner à proximité immédiate du hayon et de sa plate-forme. Toujours s'assurer que personne ne se trouve sous le rayon d'action ou dans le rayon d'action de la plate-forme en mouvement. Toujours se positionner sur le côté par rapport au hayon, pendant l'ouverture de la plate-forme et jamais en dessous ou derrière.
- Inspecter le hayon élévateur avant chaque utilisation. S'il y a des conditions d'insécurité ou si on avertit des bruits ou des mouvements anormaux, NE PAS utiliser le hayon et contacter un technicien d'assistance agréé ANTEO préposé aux réparations.
- Lire et respecter toutes les décalcomanies d'avertissement, les pictogrammes et les instructions apposées au hayon élévateur.
- Ne jamais laisser le hayon élévateur sans surveillance en position ouverte. Avant de laisser le véhicule sans surveillance, remettre le hayon en place et fermer les portes du véhicule.
- Ne pas déplacer le véhicule avec le hayon élévateur en position ouverte. Remettre le hayon en place et fermer les portes du véhicule avant de changer de place. Ne jamais déplacer le véhicule quand une personne se

- Make sure that the vehicle is not likely to tip over when heavy loads are placed on the platform.
- Make sure that the driver always has an overview and a clear view of the entire working area of the tail lift and relative platform.
- Outside the delivery range; it is good practice to encourage drivers to highlight the platform work area on the road by using traffic cones.
- Activating the tail lift should be entrusted to an individual operator. During the opening and use of the lift, the operators must not allow anyone, other than themselves, to stand very close to the lift and its platform. Always make sure that no one is positioned below or within the range of the moving platform. Always stand laterally with respect to the lift during the opening of the platform and never under or behind it.
- Inspect the tail lift before each use. If in doubt or noise is heard or abnormal movements are perceived, DO NOT use the lift and contact an authorized Anteo service repairman.
- Read and follow all the warning decals, logos and instructions applied on the tail lift.
- Never leave the tail lift unattended in the open position. Before leaving the vehicle unattended, put the lift back and close the vehicle's doors.
- Do not move the vehicle when the tail lift is open. Put the lift back up and close the vehicle's doors before changing position. Never move the vehicle while a person is on the platform or inside the vehicle.
- Do not use the tail lift if the operator is intoxicated or has other difficulties.
- Use the utmost caution in wet or slippery conditions.
- Maneuver the tail lift only by the original control unit. ANTEO S.p.A. declines all responsibility for any injury or property damage arising from the use of a modified

- Asegurarse que el vehículo no corra el riesgo de volcarse en el caso que sean colocadas cargas pesadas sobre la plataforma.
- Asegurarse que el operario tenga siempre una visión de conjunto y una correcta visual de toda el área de trabajo de la trampilla elevadora y de la respectiva plataforma.
- Fuera del ámbito de entrega, es buena práctica alentar a los operarios a señalar el área de trabajo de la plataforma en carreteras a través de conos de señalización.
- El accionamiento de la trampilla elevadora debería estar encargada a un solo operario. Durante la apertura y la utilización de la trampilla, el operario no debe permitir a nadie, más que él, permanecer en las inmediatas cercanías de la trampilla y de la respectiva plataforma. Asegurarse siempre que nadie se ubique debajo o dentro del radio de acción de la plataforma en movimiento. Colocarse siempre lateralmente respecto a la trampilla durante la apertura de la plataforma y nunca debajo o detrás de esta.
- Inspeccionar la trampilla elevadora antes de cada utilización. Si hay condiciones de inseguridad o se advierten ruidos o movimientos anómalos NO usar la trampilla y contactar un técnico de asistencia autorizado ANTEO encargado de las reparaciones.
- Leer y observar todas las calcomanías de advertencia, y pictogramas y las instrucciones aplicadas en la trampilla elevadora.
- No dejar nunca la trampilla elevadora sin vigilancia en posición abierta. Antes de dejar el vehículo sin vigilancia, volver a colocar la trampilla y cerrar las puertas del vehículo.
- No trasladar el vehículo con con la trampilla elevadora en posición abierta. Reponer la trampilla y cerrar las puertas del vehículo antes de cambiar posición. No trasladar nunca el vehículo mientras una persona se encuentra en la plataforma o en el interior del vehículo.
- No usar la trampilla elevadora si el operario está intoxicado o

- S'assurer que le véhicule ne risque pas de se renverser si des charges lourdes sont placées sur la plate-forme.
- S'assurer que l'opérateur a toujours une vue d'ensemble et une bonne visibilité de toute la zone de travail du hayon élévateur et de sa plate-forme.
- En dehors du lieu de livraison ; il est conseillé d'encourager les opérateurs à mettre en évidence le lieu de travail de la plate-forme sur la route au moyen de cônes de signalisation.
- L'actionnement du hayon élévateur devrait être confié à un unique opérateur. Pendant l'ouverture et l'utilisation du hayon, l'opérateur doit interdire à toute autre personne que lui, de stationner à proximité immédiate du hayon et de sa plate-forme. Toujours s'assurer que personne ne se trouve sous le rayon d'action ou dans le rayon d'action de la plate-forme en mouvement. Toujours se positionner sur le côté par rapport au hayon, pendant l'ouverture de la plate-forme et jamais en dessous ou derrière.
- Inspecter le hayon élévateur avant chaque utilisation. S'il y a des conditions d'insécurité ou si on avertit des bruits ou des mouvements anormaux, NE PAS utiliser le hayon et contacter un technicien d'assistance agréé ANTEO préposé aux réparations.
- Lire et respecter toutes les décalcomanies d'avertissement, les pictogrammes et les instructions apposées au hayon élévateur.
- Ne jamais laisser le hayon élévateur sans surveillance en position ouverte. Avant de laisser le véhicule sans surveillance, remettre le hayon en place et fermer les portes du véhicule.
- Ne pas déplacer le véhicule avec le hayon élévateur en position ouverte. Remettre le hayon en place et fermer les portes du véhicule avant de changer de place. Ne jamais déplacer le véhicule quand une personne se

- Make sure that the vehicle is not likely to tip over when heavy loads are placed on the platform.
- Make sure that the driver always has an overview and a clear view of the entire working area of the tail lift and relative platform.
- Outside the delivery range; it is good practice to encourage drivers to highlight the platform work area on the road by using traffic cones.
- Activating the tail lift should be entrusted to an individual operator. During the opening and use of the lift, the operators must not allow anyone, other than themselves, to stand very close to the lift and its platform. Always make sure that no one is positioned below or within the range of the moving platform. Always stand laterally with respect to the lift during the opening of the platform and never under or behind it.
- Inspect the tail lift before each use. If in doubt or noise is heard or abnormal movements are perceived, DO NOT use the lift and contact an authorized Anteo service repairman.
- Read and follow all the warning decals, logos and instructions applied on the tail lift.
- Never leave the tail lift unattended in the open position. Before leaving the vehicle unattended, put the lift back and close the vehicle's doors.
- Do not move the vehicle when the tail lift is open. Put the lift back up and close the vehicle's doors before changing position. Never move the vehicle while a person is on the platform or inside the vehicle.
- Do not use the tail lift if the operator is intoxicated or has other difficulties.
- Use the utmost caution in wet or slippery conditions.
- Maneuver the tail lift only by the original control unit.

- Asegurarse que el vehículo no corra el riesgo de volcarse en el caso que sean colocadas cargas pesadas sobre la plataforma.
- Asegurarse que el operario tenga siempre una visión de conjunto y una correcta visual de toda el área de trabajo de la trampilla elevadora y de la respectiva plataforma.
- Fuera del ámbito de entrega, es buena práctica alentar a los operarios a señalar el área de trabajo de la plataforma en carreteras a través de conos de señalización.
- El accionamiento de la trampilla elevadora debería estar encargada a un solo operario. Durante la apertura y la utilización de la trampilla, el operario no debe permitir a nadie, más que él, permanecer en las inmediatas cercanías de la trampilla y de la respectiva plataforma. Asegurarse siempre que nadie se ubique debajo o dentro del radio de acción de la plataforma en movimiento. Colocarse siempre lateralmente respecto a la trampilla durante la apertura de la plataforma y nunca debajo o detrás de esta.
- Inspeccionar la trampilla elevadora antes de cada utilización. Si hay condiciones de inseguridad o se advierten ruidos o movimientos anómalos NO usar la trampilla y contactar un técnico de asistencia autorizado ANTEO encargado de las reparaciones.
- Leer y observar todas las calcomanías de advertencia, y pictogramas y las instrucciones aplicadas en la trampilla elevadora.
- No dejar nunca la trampilla elevadora sin vigilancia en posición abierta. Antes de dejar el vehículo sin vigilancia, volver a colocar la trampilla y cerrar las puertas del vehículo.
- No trasladar el vehículo con con la trampilla elevadora en posición abierta. Reponer la trampilla y cerrar las puertas del vehículo antes de cambiar posición. No trasladar nunca el vehículo mientras una persona se encuentra en la plataforma o en el interior del vehículo.

- Assicurarsi che il veicolo non rischi di ribaltarsi nel caso in cui vengano posizionati carichi pesanti sulla piattaforma.
- Assicurarsi che l'operatore abbia sempre una visione di insieme e una corretta visuale dell'intera zona di lavoro della sponda montacarichi e della relativa piattaforma.
- Al di fuori dell'ambito di consegna; è buona prassi incoraggiare gli operatori ad evidenziare l'area di lavoro della piattaforma sulla strada per mezzo di coni di segnalazione
- L'azionamento della sponda montacarichi dovrebbe essere affidato a un unico operatore. Durante l'apertura e l'utilizzo della sponda, l'operatore non deve consentire a nessuno, all'infuori di sé, di sostare nelle immediate vicinanze della sponda e della relativa piattaforma. Assicurarsi sempre che nessuno si posizioni sotto o entro il raggio d'azione della piattaforma in movimento. Posizionarsi sempre lateralmente rispetto alla sponda durante l'apertura della piattaforma e mai sotto o dietro di essa.
- Ispezionare la sponda montacarichi prima di ogni utilizzo. Se vi sono condizioni di insicurezza o si avvertono rumori o movimenti anomali, NON usare la sponda e contattare un tecnico di assistenza autorizzato ANTEO addetto alle riparazioni.
- Leggere ed osservare tutte le decalcomanie di avvertenza, i pittogrammi e le istruzioni applicati sulla sponda montacarichi.
- Non lasciare mai la sponda montacarichi incustodita in posizione aperta. Prima di lasciare il veicolo incustodito, riporre la sponda e chiudere le porte del veicolo.
- Non spostare il veicolo con la sponda montacarichi in posizione aperta. Riporre la sponda e chiudere le porte del veicolo prima di cambiare posizione. Non spostare mai il veicolo mentre una persona si trova

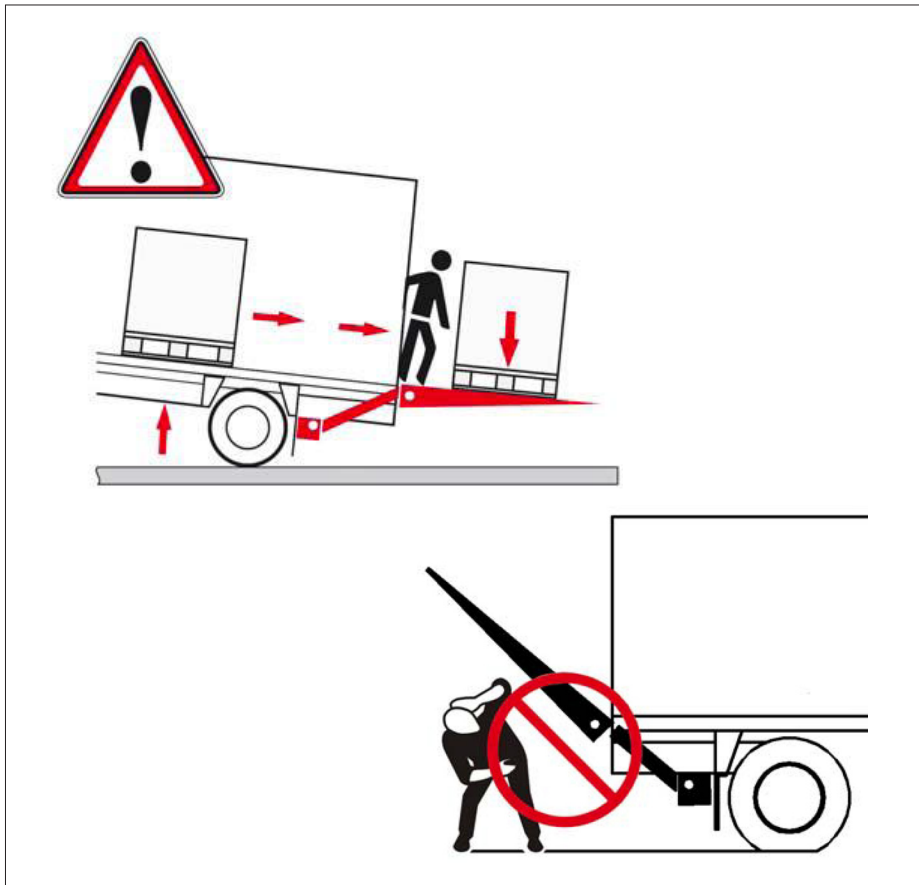

- Assicurarsi che il veicolo non rischi di ribaltarsi nel caso in cui vengano posizionati carichi pesanti sulla piattaforma.
- Assicurarsi che l'operatore abbia sempre una visione di insieme e una corretta visuale dell'intera zona di lavoro della sponda montacarichi e della relativa piattaforma.
- Al di fuori dell'ambito di consegna; è buona prassi incoraggiare gli operatori ad evidenziare l'area di lavoro della piattaforma sulla strada per mezzo di coni di segnalazione
- L'azionamento della sponda montacarichi dovrebbe essere affidato a un unico operatore. Durante l'apertura e l'utilizzo della sponda, l'operatore non deve consentire a nessuno, all'infuori di sé, di sostare nelle immediate vicinanze della sponda e della relativa piattaforma. Assicurarsi sempre che nessuno si posizioni sotto o entro il raggio d'azione della piattaforma in movimento. Posizionarsi sempre lateralmente rispetto alla sponda durante l'apertura della piattaforma e mai sotto o dietro di essa.
- Ispezionare la sponda montacarichi prima di ogni utilizzo. Se vi sono condizioni di insicurezza o si avvertono rumori o movimenti anomali, NON usare la sponda e contattare un tecnico di assistenza autorizzato ANTEO addetto alle riparazioni.
- Leggere ed osservare tutte le decalcomanie di avvertenza, i pittogrammi e le istruzioni applicati sulla sponda montacarichi.
- Non lasciare mai la sponda montacarichi incustodita in posizione aperta. Prima di lasciare il veicolo incustodito, riporre la sponda e chiudere le porte del veicolo.
- Non spostare il veicolo con la sponda montacarichi in posizione aperta. Riporre la sponda e chiudere le porte del veicolo prima di cambiare posizione. Non spostare mai il veicolo mentre una persona si trova

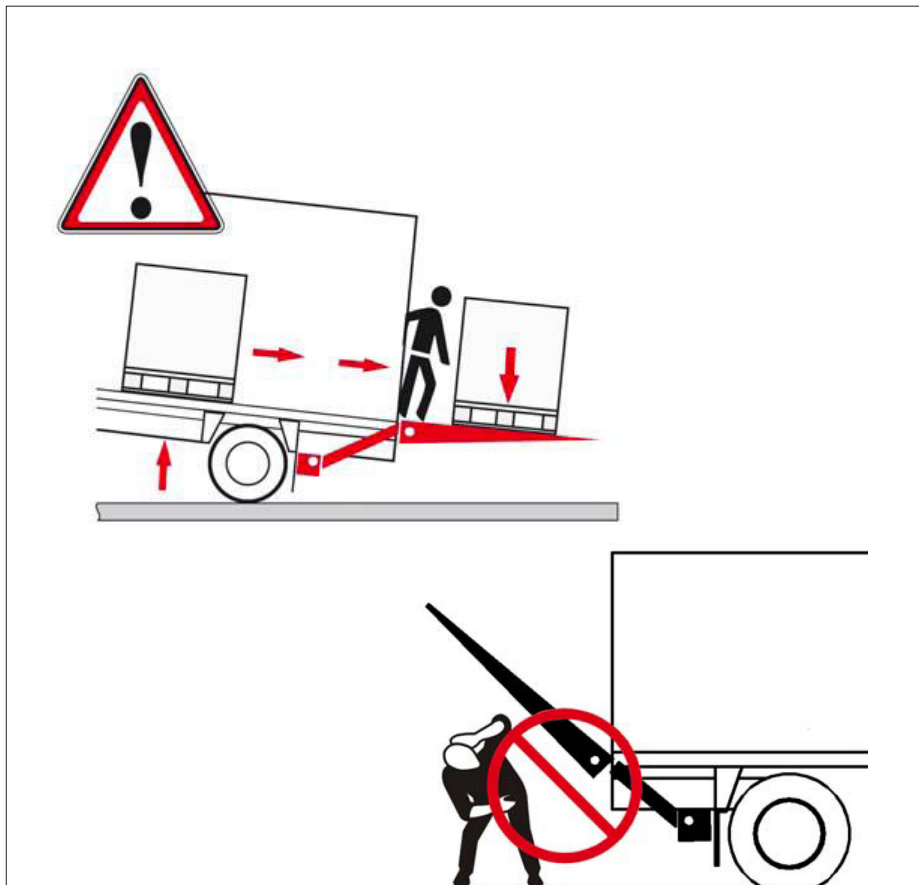

trouve sur la plate-forme ou à l'intérieur du véhicule.

- Ne pas utiliser le hayon élévateur si l'opérateur est intoxiqué ou présente des difficultés d'un autre type.
- Etre extrêmement prudent en cas de chaussée mouillée ou glissante.
- Manœuvrer le hayon élévateur uniquement à l'aide des unités de commande originales. ANTEO S.p.A. décline toute responsabilité en cas d'éventuelles blessures physiques et de dommages matériels dérivant de l'utilisation d'un produit modifié par rapport au modèle original.
- Dans le trafic, toujours respecter une distance de sécurité de 16 ft de l'automobile qui suit le véhicule concerné et demander aux autres conducteurs de respecter cette distance quand ils se garent derrière le hayon élévateur.
- S'assurer que la charge est placée correctement sur la plate-forme.

**DANGER**

Les mesures de précaution décrites doivent être scrupuleusement respectées.

**DANGER**

Chaque travailleur doit veiller à sa sécurité et à sa santé et à celle des autres personnes présentes sur le lieu de travail sur lesquelles les effets de ses actions ou de ses omissions peuvent avoir des répercussions, conformément à sa formation, aux instructions et aux moyens fournis par l'employeur.

product with respect to the original model.

- In traffic always keep a safe distance of 16 ft from the car following your vehicle and ask other drivers to respect this distance when parking behind the tail lift.
- Make sure the load is properly positioned on the platform.

**DANGER**

The precautionary measures described must be scrupulously adhered to.

**DANGER**

All employees must take care of their safety and health and that of other people in the workplace, which may be affected by their acts or omissions, in accordance with their training and the instructions and equipment provided by the employer.

presenta dificultad de otro tipo.

- Tener máxima cautela en condiciones de calzada mojada o resbalosa.
- Maniobrar la trampilla elevadora solo mediante la unidad de mando originales. ANTEO S.p.A. declina cualquier responsabilidad por eventuales lesiones físicas o daños materiales derivados de la utilización de un producto modificado respecto al modelo original.
- En el tráfico respetar siempre una distancia de seguridad 16 ft del automóvil que sigue el propio vehículo y solicitar a los otros conductores que respeten tal distancia cuando aparcen detrás de la trampilla elevadora.
- Asegurarse que la carga esté colocada correctamente sobre la plataforma.

**PELIGRO**

Las medidas de precaución descritas deben ser cuidadosamente respetadas.

**PELIGRO**

Todo trabajador debe hacerse cargo de su seguridad y de su salud y de la de las personas presentes en el lugar de trabajo, sobre las cuales pueden recaer los efectos de sus acciones u omisiones, de acuerdo a su formación, a las instrucciones y a los medios suministrados por el empleador.

trouve sur la plate-forme ou à l'intérieur du véhicule.

- Ne pas utiliser le hayon élévateur si l'opérateur est intoxiqué ou présente des difficultés d'un autre type.
- Etre extrêmement prudent en cas de chaussée mouillée ou glissante.
- Manœuvrer le hayon élévateur uniquement à l'aide des unités de commande originales. ANTEO S.p.A. décline toute responsabilité en cas d'éventuelles blessures physiques et de dommages matériels dérivant de l'utilisation d'un produit modifié par rapport au modèle original.
- Dans le trafic, toujours respecter une distance de sécurité de 16 ft de l'automobile qui suit le véhicule concerné et demander aux autres conducteurs de respecter cette distance quand ils se garent derrière le hayon élévateur.
- S'assurer que la charge est placée correctement sur la plate-forme.

**DANGER**

Les mesures de précaution décrites doivent être scrupuleusement respectées.

**DANGER**

Chaque travailleur doit veiller à sa sécurité et à sa santé et à celle des autres personnes présentes sur le lieu de travail sur lesquelles les effets de ses actions ou de ses omissions peuvent avoir des répercussions, conformément à sa formation, aux instructions et aux moyens fournis par l'employeur.

ANTEO S.p.A. declines all responsibility for any injury or property damage arising from the use of a modified product with respect to the original model.

- In traffic always keep a safe distance of 16 ft from the car following your vehicle and ask other drivers to respect this distance when parking behind the tail lift.
- Make sure the load is properly positioned on the platform.

**DANGER**

The precautionary measures described must be scrupulously adhered to.

**DANGER**

All employees must take care of their safety and health and that of other people in the workplace, which may be affected by their acts or omissions, in accordance with their training and the instructions and equipment provided by the employer.

- No usar la trampilla elevadora si el operario está intoxicado o presenta dificultad de otro tipo. Tener máxima cautela en condiciones de calzada mojada o resbalosa.
- Maniobrar la trampilla elevadora solo mediante la unidad de mando originales. ANTEO S.p.A. declina cualquier responsabilidad por eventuales lesiones físicas o daños materiales derivados de la utilización de un producto modificado respecto al modelo original.
- En el tráfico respetar siempre una distancia de seguridad 16 ft del automóvil que sigue el propio vehículo y solicitar a los otros conductores que respeten tal distancia cuando aparcen detrás de la trampilla elevadora.
- Asegurarse que la carga esté colocada correctamente sobre la plataforma.

**PELIGRO**

Las medidas de precaución descritas deben ser cuidadosamente respetadas.

**PELIGRO**

Todo trabajador debe hacerse cargo de su seguridad y de su salud y de la de las personas presentes en el lugar de trabajo, sobre las cuales pueden recaer los efectos de sus acciones u omisiones, de acuerdo a su formación, a las instrucciones y a los medios suministrados por el empleador.

sulla piattaforma o all'interno del veicolo.

- Non usare la sponda montacarichi se l'operatore è intossicato o presenta difficoltà di altro tipo.
- Usare la massima cautela in condizioni di fondo stradale bagnato o scivoloso.
- Manovrare la sponda montacarichi solo mediante unità di comando originali. ANTEO S.p.A. declina qualsiasi responsabilità per eventuali lesioni fisiche o danni materiali derivanti dall'utilizzo di un prodotto modificato rispetto al modello originale.
- Nel traffico rispettare sempre una distanza di sicurezza di 16 ft dall'automobile che segue il proprio veicolo e chiedere agli altri conducenti di rispettare tale distanza quando parcheggiano dietro la sponda montacarichi.
- Assicurarsi che il carico sia posizionato correttamente sulla piattaforma.



PERICOLO

Le misure precauzionali descritte devono essere scrupolosamente rispettate.



PERICOLO

Ciascun lavoratore deve prendersi cura della propria sicurezza e della propria salute e di quella delle altre persone presenti sul luogo di lavoro, sui cui possono ricadere gli effetti delle sue azioni o omissioni, conformemente alla sua formazione ed alle istruzioni e ai mezzi forniti dal datore di lavoro.

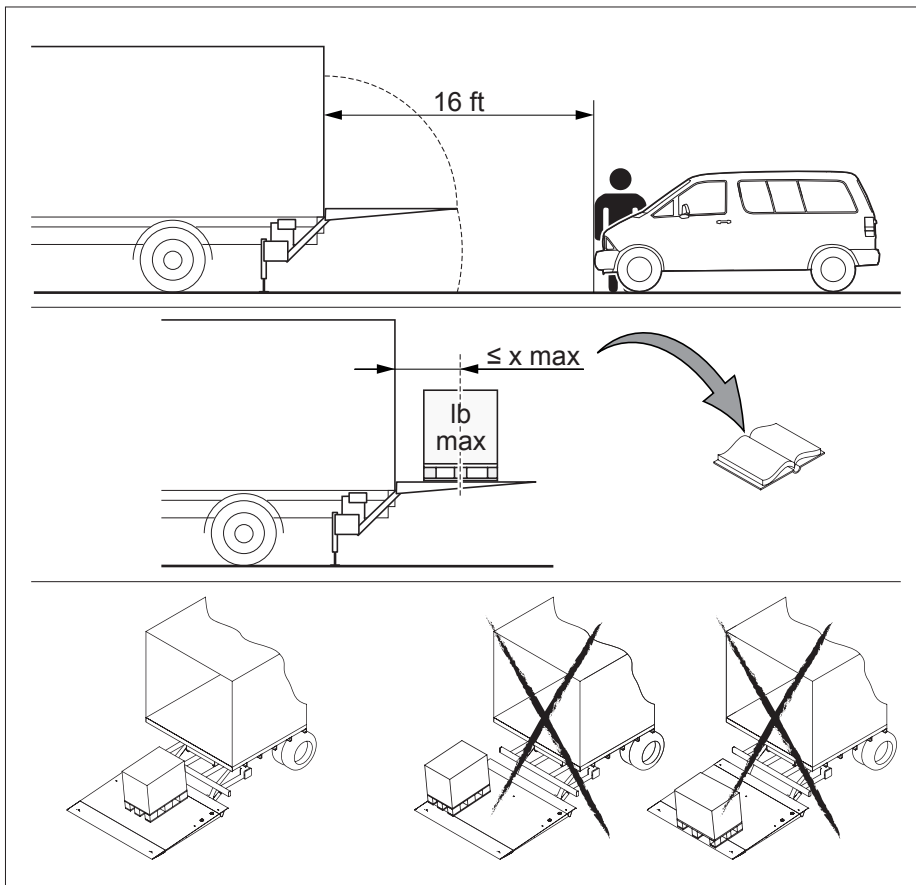

sulla piattaforma o all'interno del veicolo.

- Non usare la sponda montacarichi se l'operatore è intossicato o presenta difficoltà di altro tipo.
- Usare la massima cautela in condizioni di fondo stradale bagnato o scivoloso.
- Manovrare la sponda montacarichi solo mediante unità di comando originali. ANTEO S.p.A. declina qualsiasi responsabilità per eventuali lesioni fisiche o danni materiali derivanti dall'utilizzo di un prodotto modificato rispetto al modello originale.
- Nel traffico rispettare sempre una distanza di sicurezza di 16 ft dall'automobile che segue il proprio veicolo e chiedere agli altri conducenti di rispettare tale distanza quando parcheggiano dietro la sponda montacarichi.
- Assicurarsi che il carico sia posizionato correttamente sulla piattaforma.



PERICOLO

Le misure precauzionali descritte devono essere scrupolosamente rispettate.



PERICOLO

Ciascun lavoratore deve prendersi cura della propria sicurezza e della propria salute e di quella delle altre persone presenti sul luogo di lavoro, sui cui possono ricadere gli effetti delle sue azioni o omissioni, conformemente alla sua formazione ed alle istruzioni e ai mezzi forniti dal datore di lavoro.

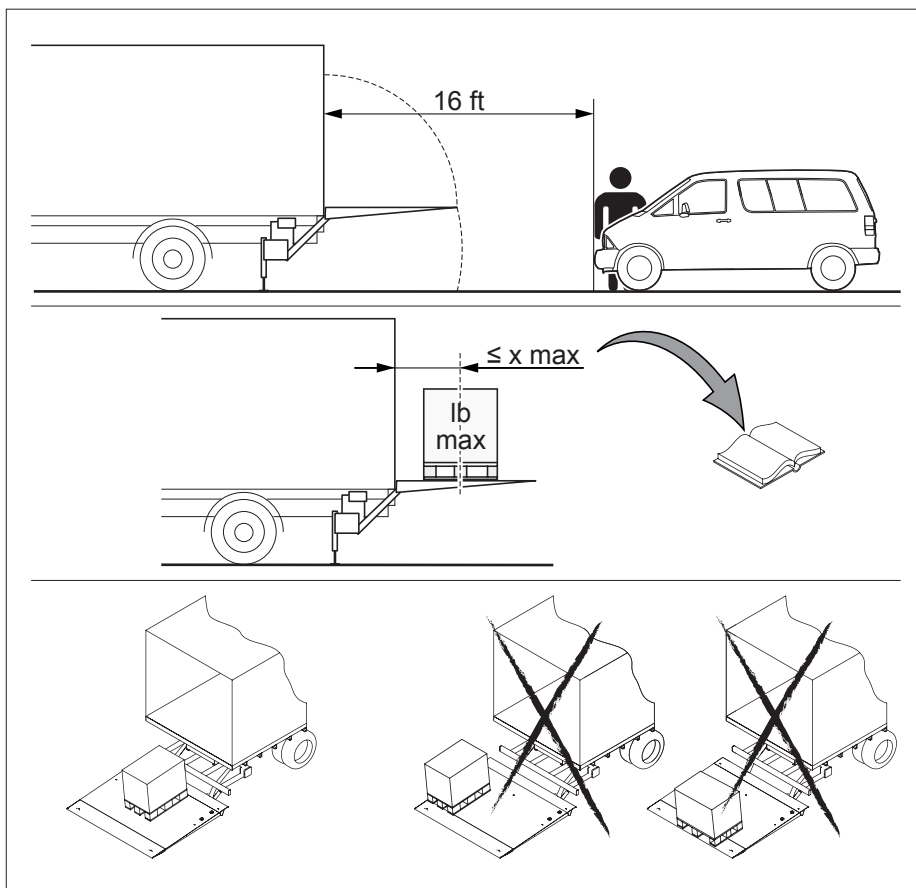

ZONE DE DANGER, RISQUE D'ÉCRASEMENT ET DE CISAILLEMENT»



DANGER

Rester à distance du rayon d'action de la plate-forme.
S'éloigner des pièces mobiles.
Risque d'écrasement des mains, des pieds et de la tête.



ATTENTION

L'opérateur doit toujours avoir un contrôle visuel clair de la plate-forme, du rayon d'action de la plate-forme et de la charge présente sur cette dernière.

De plus, l'opérateur doit toujours rester hors de portée du rayon d'action de la plate-forme et des pièces mobiles de celle-ci. Toujours éviter d'éventuels risques d'écrasement ou de cisaillement de doigts, mains, membres ou pieds, entre les pièces mobiles des bras de levage, des cylindres hydrauliques et de la plate-forme en mouvement.



ATTENTION

La position prescrite dans le tableau de commande extérieur et l'utilisation obligatoire des deux mains pour activer les fonctions de levage du hayon visent à protéger l'opérateur d'un éventuel écrasement de la tête entre la plate-forme en phase de fermeture et le châssis extérieur de la carrosserie du véhicule. Il ne faut donc jamais se pencher vers l'intérieur du véhicule pendant la fermeture de la plate-forme.

DANGER AREA, RISK OF CRUSHING AND SHEARING



DANGER

Keep away from the platform's operating range.
Keep away from moving parts.
Risk of crushing of hands, feet and head.



ATTENTION

The operator must always have a clear view of the platform, its operating range and its load.

The operator must also always keep away from the platform's operating range and its moving parts. Always avoid any risk of crushing and shearing of fingers, hands, legs or feet between the moving parts of the lift arms, hydraulic cylinders and moving platform.



ATTENTION

The prescribed position of the external control board and the mandatory use of both hands to activate the lifting functions of the lift are intended to protect the operator from possible crushing of the head between the platform, in the closing phase, and the rear frame of the vehicle's body. As a result do never move towards the inside of the vehicle while the platform is closing.

ZONA DE PELIGRO; RIESGO DE APLASTAMIENTO Y CORTE»



PELIGRO

Mantenerse alejado del radio de acción de la plataforma.
Mantenerse alejado de las partes móviles.
Riesgo de aplastamiento de manos, pies y cabeza.



ATENCIÓN

El operario debe mantener siempre una inspección visual clara de la plataforma, del radio de acción de la plataforma y de la carga presente en la misma.

El operario debe además mantenerse siempre alejado del radio de acción de la plataforma y de las partes móviles de la misma.

Evitar siempre eventuales riesgos de aplastamiento o corte de dedos, manos, articulaciones o pies entre las partes móviles de los brazos de elevación, de los cilindros hidráulicos y de la plataforma en movimiento.



ATENCIÓN

La posición prescrita del cuadro mandos externo y el uso obligatorio de ambas manos para activar las funciones de elevación de la trampilla están dirigidas a proteger al operario de un eventual aplastamiento de la cabeza entre la plataforma en fase de cierre y el bastidor trasero de la carrocería del vehículo.

ZONE DE DANGER, RISQUE D'ÉCRASEMENT ET DE CISAILLEMENT»



DANGER

Rester à distance du rayon d'action de la plate-forme.
S'éloigner des pièces mobiles.
Risque d'écrasement des mains, des pieds et de la tête.



ATTENTION

L'opérateur doit toujours avoir un contrôle visuel clair de la plate-forme, du rayon d'action de la plate-forme et de la charge présente sur cette dernière.

De plus, l'opérateur doit toujours rester hors de portée du rayon d'action de la plate-forme et des pièces mobiles de celle-ci. Toujours éviter d'éventuels risques d'écrasement ou de cisaillement de doigts, mains, membres ou pieds, entre les pièces mobiles des bras de levage, des cylindres hydrauliques et de la plate-forme en mouvement.



ATTENTION

La position prescrite dans le tableau de commande extérieur et l'utilisation obligatoire des deux mains pour activer les fonctions de levage du hayon visent à protéger l'opérateur d'un éventuel écrasement de la tête entre la plate-forme en phase de fermeture et le châssis extérieur de la carrosserie du véhicule. Il ne faut donc jamais se pencher vers l'intérieur du véhicule pendant la fermeture de la plate-forme.

DANGER AREA, RISK OF CRUSHING AND SHEARING



DANGER

Keep away from the platform's operating range.
Keep away from moving parts.
Risk of crushing of hands, feet and head.



ATTENTION

The operator must always have a clear view of the platform, its operating range and its load.

The operator must also always keep away from the platform's operating range and its moving parts. Always avoid any risk of crushing and shearing of fingers, hands, legs or feet between the moving parts of the lift arms, hydraulic cylinders and moving platform.



ATTENTION

The prescribed position of the external control board and the mandatory use of both hands to activate the lifting functions of the lift are intended to protect the operator from possible crushing of the head between the platform, in the closing phase, and the rear frame of the vehicle's body. As a result do never move towards the inside of the vehicle while the platform is closing.

ZONA DE PELIGRO; RIESGO DE APLASTAMIENTO Y CORTE»



PELIGRO

Mantenerse alejado del radio de acción de la plataforma.
Mantenerse alejado de las partes móviles.
Riesgo de aplastamiento de manos, pies y cabeza.



ATENCIÓN

El operario debe mantener siempre una inspección visual clara de la plataforma, del radio de acción de la plataforma y de la carga presente en la misma.

El operario debe además mantenerse siempre alejado del radio de acción de la plataforma y de las partes móviles de la misma.

Evitar siempre eventuales riesgos de aplastamiento o corte de dedos, manos, articulaciones o pies entre las partes móviles de los brazos de elevación, de los cilindros hidráulicos y de la plataforma en movimiento.



ATENCIÓN

La posición prescrita del cuadro mandos externo y el uso obligatorio de ambas manos para activar las funciones de elevación de la trampilla están dirigidas a proteger al operario de un eventual aplastamiento de la cabeza entre la plataforma en fase de cierre y el bastidor trasero de la carrocería del vehículo.
Por lo tanto no alargarse nunca hacia el interno del vehículo durante el cierre de la plataforma.

ZONE DI PERICOLO, RISCHIO DI SCHIACCIAMENTO E CESOIAMENTO”



PERICOLO

Tenersi lontani dal raggio di azione della piattaforma.

Tenersi lontani dalle parti mobili.

Rischio di schiacciamento di mani, piedi e capo.



ATTENZIONE

L'operatore deve mantenere sempre un controllo visivo chiaro della piattaforma, del raggio di azione della piattaforma e del carico presente sulla stessa.

L'operatore deve inoltre tenersi sempre lontano dal raggio di azione della piattaforma e dalle parti mobili della stessa. Evitare sempre eventuali rischi di schiacciamento o cesoiamento di dita, mani, arti o piedi tra le parti mobili dei bracci di sollevamento, dei cilindri idraulici e della piattaforma in movimento.



ATTENZIONE

La posizione prescritta del quadro comandi esterno e l'uso obbligatorio di entrambe le mani per attivare le funzioni di sollevamento della sponda mirano a proteggere l'operatore da un eventuale schiacciamento del capo tra la piattaforma in fase di chiusura e il telaio posteriore della carrozzeria del veicolo. Pertanto non protendersi mai verso l'interno del veicolo durante la chiusura della piattaforma.

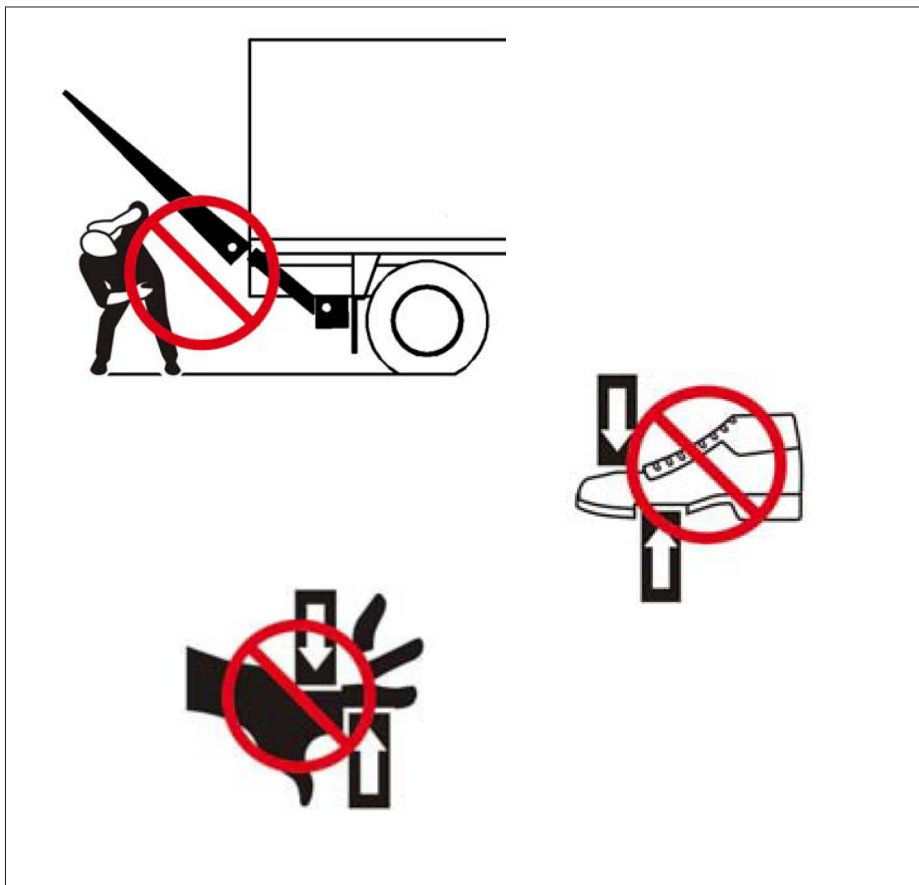

ZONE DI PERICOLO, RISCHIO DI SCHIACCIAMENTO E CESOIAMENTO”



PERICOLO

Tenersi lontani dal raggio di azione della piattaforma.

Tenersi lontani dalle parti mobili.

Rischio di schiacciamento di mani, piedi e capo.



ATTENZIONE

L'operatore deve mantenere sempre un controllo visivo chiaro della piattaforma, del raggio di azione della piattaforma e del carico presente sulla stessa.

L'operatore deve inoltre tenersi sempre lontano dal raggio di azione della piattaforma e dalle parti mobili della stessa. Evitare sempre eventuali rischi di schiacciamento o cesoiamento di dita, mani, arti o piedi tra le parti mobili dei bracci di sollevamento, dei cilindri idraulici e della piattaforma in movimento.



ATTENZIONE

La posizione prescritta del quadro comandi esterno e l'uso obbligatorio di entrambe le mani per attivare le funzioni di sollevamento della sponda mirano a proteggere l'operatore da un eventuale schiacciamento del capo tra la piattaforma in fase di chiusura e il telaio posteriore della carrozzeria del veicolo. Pertanto non protendersi mai verso l'interno del veicolo durante la chiusura della piattaforma.

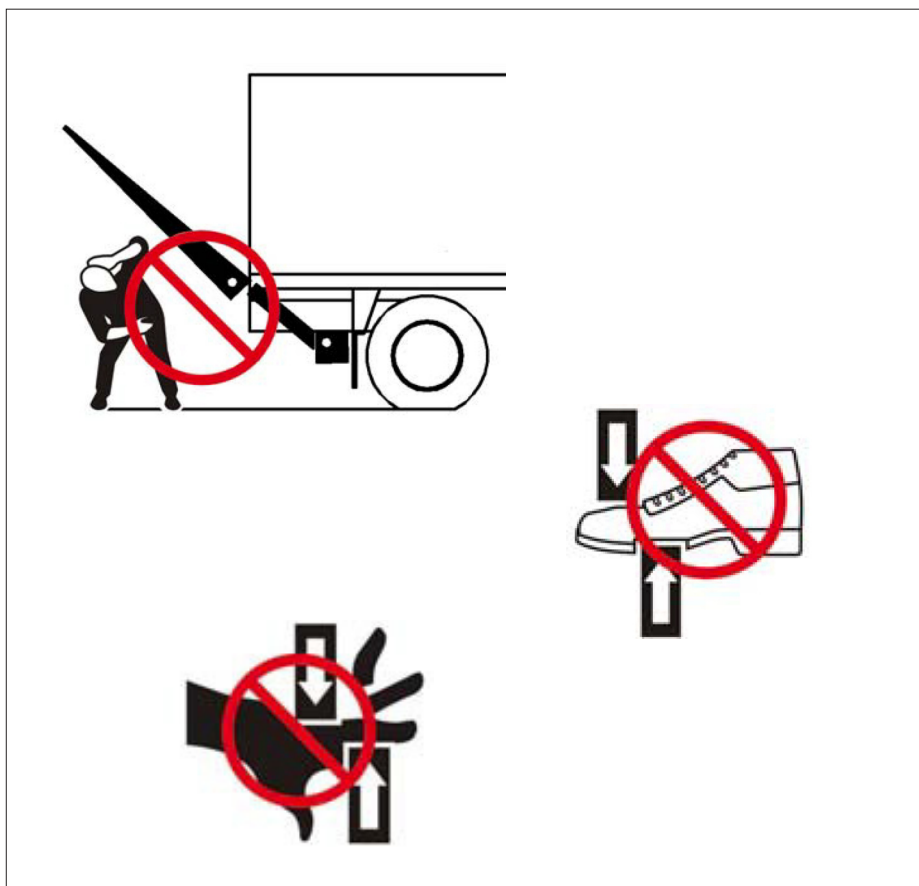

Les principales zones de danger pour l'opérateur et pour les éventuels usagers du trafic sont les suivantes :

- la zone se trouvant directement derrière la plate-forme et la zone comprise dans le rayon d'action de la plate-forme.
- la zone d'écrasement comprise entre la plate-forme en phase d'abaissement et le terrain.
- la zone d'écrasement comprise entre la plate-forme pendant la phase de levage et la traverse arrière du plancher du véhicule.
- la zone d'écrasement comprise entre la plate-forme pendant la phase de fermeture et le châssis arrière de la carrosserie du véhicule.
- la zone de danger comprise entre la charge sur la plate-forme et le châssis arrière du véhicule.
- la zone de danger comprise entre la plate-forme et des obstacles fixes tels que murs, plate-formes de chargement etc

Légende:

Position correcte de l'opérateur



Zone de danger

The main areas of danger for the operator and for any traffic users are the following:

- the area directly behind the platform and the area included in the platform's operating range.
- the crushing area between the platform, during the lowering phase, and the ground.
- the crushing area between the platform, during the lifting phase, and the rear crossbeam of the vehicle's floor.
- the crushing area between the platform, during the closing phase, and the rear frame of the vehicle's body.
- the danger area between the load on the platform and the vehicle' rear frame.
- the danger area between the platform and fixed objects such as walls, loading platforms, etc.

Key:

The correct position of the operator



Danger area

Por lo tanto no alargarse nunca hacia el interno del vehículo durante el cierre de la plataforma.

Las principales zonas de peligro para el operario y para eventuales usuarios del tráfico son las siguientes:

- La zona directamente posterior a la plataforma y la zona comprendida en el radio de acción de la plataforma.
- La zona de aplastamiento comprendida entre la plataforma en fase de descenso y el suelo.
- La zona de aplastamiento comprendida entre la plataforma en fase de elevación y el travesaño trasero del pavimento del vehículo.
- La zona de aplastamiento comprendida entre la plataforma en fase de cierre y el bastidor trasero de la carrocería del vehículo.
- La zona de peligro comprendida entre la carga en la plataforma y el bastidor trasero del vehículo.
- La zona de peligro comprendida entre la plataforma y obstáculos fijos como muros, plataformas de carga, etc.

Leyenda:

Posición correcta del operario



Zona de peligro

Les principales zones de danger pour l'opérateur et pour les éventuels usagers du trafic sont les suivantes :

- la zone se trouvant directement derrière la plate-forme et la zone comprise dans le rayon d'action de la plate-forme.
- la zone d'écrasement comprise entre la plate-forme en phase d'abaissement et le terrain.
- la zone d'écrasement comprise entre la plate-forme pendant la phase de levage et la traverse arrière du plancher du véhicule.
- la zone d'écrasement comprise entre la plate-forme pendant la phase de fermeture et le châssis arrière de la carrosserie du véhicule.
- la zone de danger comprise entre la charge sur la plate-forme et le châssis arrière du véhicule.
- la zone de danger comprise entre la plate-forme et des obstacles fixes tels que murs, plate-formes de chargement etc

Légende:

Position correcte de l'opérateur



Zone de danger

The main areas of danger for the operator and for any traffic users are the following:

- the area directly behind the platform and the area included in the platform's operating range.
- the crushing area between the platform, during the lowering phase, and the ground.
- the crushing area between the platform, during the lifting phase, and the rear crossbeam of the vehicle's floor.
- the crushing area between the platform, during the closing phase, and the rear frame of the vehicle's body.
- the danger area between the load on the platform and the vehicle' rear frame.
- the danger area between the platform and fixed objects such as walls, loading platforms, etc.

Key:

The correct position of the operator



Danger area

Las principales zonas de peligro para el operario y para eventuales usuarios del tráfico son las siguientes:

- La zona directamente posterior a la plataforma y la zona comprendida en el radio de acción de la plataforma.
- La zona de aplastamiento comprendida entre la plataforma en fase de descenso y el suelo.
- La zona de aplastamiento comprendida entre la plataforma en fase de elevación y el travesaño trasero del pavimento del vehículo.
- La zona de aplastamiento comprendida entre la plataforma en fase de cierre y el bastidor trasero de la carrocería del vehículo.
- La zona de peligro comprendida entre la carga en la plataforma y el bastidor trasero del vehículo.
- La zona de peligro comprendida entre la plataforma y obstáculos fijos como muros, plataformas de carga, etc.

Leyenda:

Posición correcta del operario





Zona de peligro

Le principali zone di pericolo per l'operatore e per eventuali utenti del traffico sono le seguenti:

- la zona direttamente retrostante la piattaforma e la zona compresa nel raggio d'azione della piattaforma;
- la zona di schiacciamento compresa tra la piattaforma in fase di abbassamento e il terreno.
- la zona di schiacciamento compresa tra la piattaforma in fase di sollevamento e la traversa posteriore del pavimento del veicolo;
- la zona di schiacciamento compresa tra la piattaforma in fase di chiusura e il telaio posteriore della carrozzeria del veicolo
- la zona di pericolo compresa tra il carico sulla piattaforma e il telaio posteriore del veicolo;
- la zona di pericolo compresa tra la piattaforma e ostacoli fissi quali muri, piattaforme di carico, ecc.

Legenda:

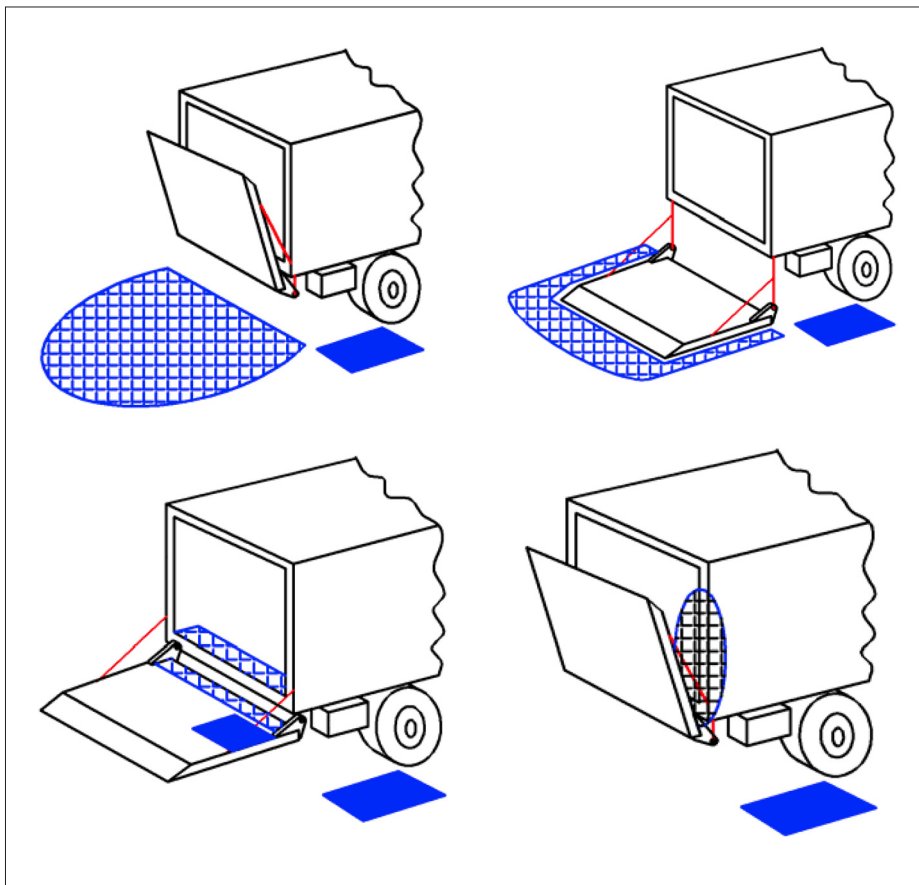

-  Posizione corretta dell'operatore
-  Zona di pericolo



Le principali zone di pericolo per l'operatore e per eventuali utenti del traffico sono le seguenti:

- la zona direttamente retrostante la piattaforma e la zona compresa nel raggio d'azione della piattaforma;
- la zona di schiacciamento compresa tra la piattaforma in fase di abbassamento e il terreno.
- la zona di schiacciamento compresa tra la piattaforma in fase di sollevamento e la traversa posteriore del pavimento del veicolo;
- la zona di schiacciamento compresa tra la piattaforma in fase di chiusura e il telaio posteriore della carrozzeria del veicolo
- la zona di pericolo compresa tra il carico sulla piattaforma e il telaio posteriore del veicolo;
- la zona di pericolo compresa tra la piattaforma e ostacoli fissi quali muri, piattaforme di carico, ecc.

Legenda:

-  Posizione corretta dell'operatore
-  Zona di pericolo

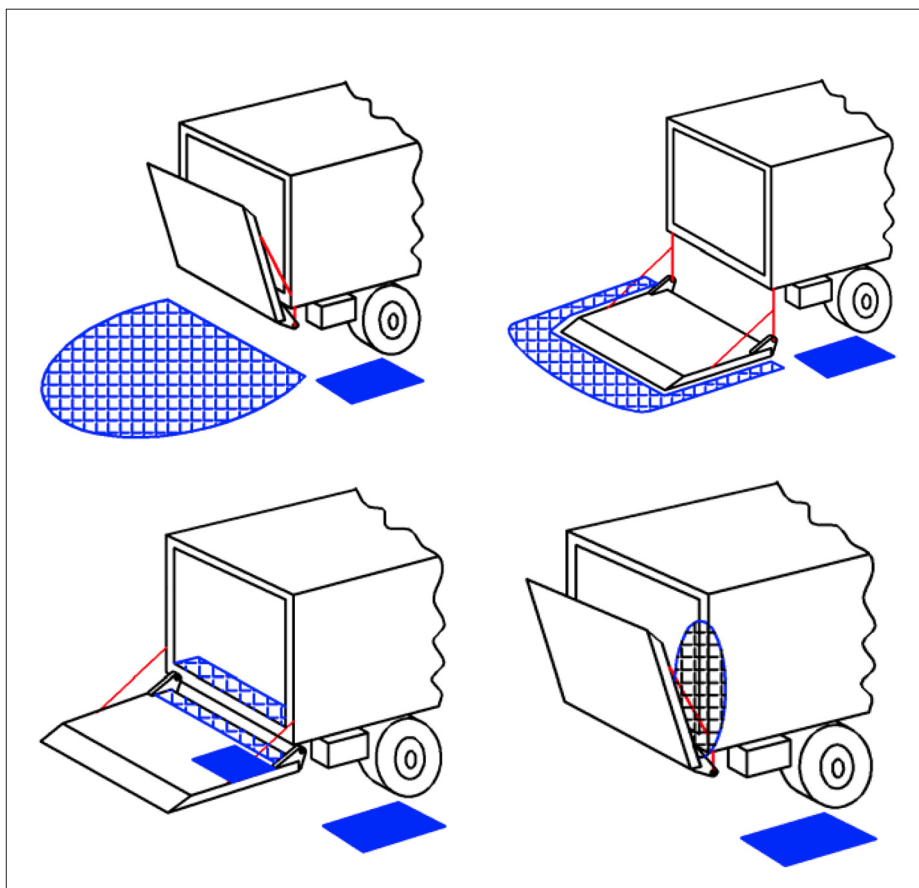

**IDENTIFICATION
DU HAYON ELEVATEUR**

Chaque Hayon Elévateur SERIE FUTURA F2CL est doté d'une plaquette (a) où sont indiqués le modèle et le numéro de série, la capacité de charge maximum et l'année de production.

Pour tout renseignement ou demande de pièces détachées, indiquer ces données en prenant contact avec la Maison ANTEO S.p.A.

Pieces principales

- 1 - Console principale
- 2 - Plate-forme
- 3 - Bras de levage
- 4 - Vérins de rotation
- 5 - Vérins de levage
- 6 - Traverse
- 7 - Stabilisateurs (en option)
- 8 - Fermeture (en option)
- 9 - Feux de gabarit
- 10 - Plaque d'ancrage
- 11 - Unité hydraulique

suite à la page suivante

**TAIL-LIFT
IDENTIFICATION**

Each Tail-lift MODEL FUTURA F3CL is equipped with a plate (a) indicating the model and the serial number, the maximum capacity and the year of construction.

When asking for information or spare parts to the firm ANTEO S.p.A., please always refer to the explained data.

Main components

- 1 - Main console
- 2 - Platform
- 3 - Lifting arms
- 4 - Rotation cylinders
- 5 - Lifting cylinders
- 6 - Crosspiece
- 7 - Stabilizers (optional)
- 8 - Locking (optional)
- 9 - Clearance lights
- 10 - Anchor plate
- 11 - Hydraulic unit

to be continued on the following page

**IDENTIFICACIÓN
DEL MONTACARGAS**

Cada Montacargas SERIE FUTURA F3 se acompaña de una tarjeta (a) sobre la cual aparece el modelo y el número de matrícula, la capacidad máxima y el año de producción.

Para cualquier información o pedido de repuestos a la empresa ANTEO S.p.A. se ruega basarse en los datos mencionados.

Componentes principales

- 1 - Consola principal
- 2 - Plataforma
- 3 - Brazos de elevación
- 4 - Cilindros de rotación
- 5 - Cilindros de elevación
- 6 - Travesaño
- 7 - Estabilizadores (opcionales)
- 8 - Cierre (opcional)
- 9 - Lámparas de despejo
- 10 - Placa de anclaje
- 11 - Unidad hidráulica

continúa en la página siguiente

**IDENTIFICATION
DU HAYON ELEVATEUR**

Chaque Hayon Elévateur SERIE FUTURA F2CL est doté d'une plaquette (a) où sont indiqués le modèle et le numéro de série, la capacité de charge maximum et l'année de production.

Pour tout renseignement ou demande de pièces détachées, indiquer ces données en prenant contact avec la Maison ANTEO S.p.A.

Pieces principales

- 1 - Console principale
- 2 - Plate-forme
- 3 - Bras de levage
- 4 - Vérins de rotation
- 5 - Vérins de levage
- 6 - Traverse
- 7 - Stabilisateurs (en option)
- 8 - Fermeture (en option)
- 9 - Feux de gabarit
- 10 - Plaque d'ancrage
- 11 - Unité hydraulique

suite à la page suivante

**TAIL-LIFT
IDENTIFICATION**

Each Tail-lift MODEL FUTURA F3CL is equipped with a plate (a) indicating the model and the serial number, the maximum capacity and the year of construction.

When asking for information or spare parts to the firm ANTEO S.p.A., please always refer to the explained data.

Main components

- 1 - Main console
- 2 - Platform
- 3 - Lifting arms
- 4 - Rotation cylinders
- 5 - Lifting cylinders
- 6 - Crosspiece
- 7 - Stabilizers (optional)
- 8 - Locking (optional)
- 9 - Clearance lights
- 10 - Anchor plate
- 11 - Hydraulic unit

to be continued on the following page

**IDENTIFICACIÓN
DEL MONTACARGAS**

Cada Montacargas SERIE FUTURA F3 se acompaña de una tarjeta (a) sobre la cual aparece el modelo y el número de matrícula, la capacidad máxima y el año de producción.

Para cualquier información o pedido de repuestos a la empresa ANTEO S.p.A. se ruega basarse en los datos mencionados.

Componentes principales

- 1 - Consola principal
- 2 - Plataforma
- 3 - Brazos de elevación
- 4 - Cilindros de rotación
- 5 - Cilindros de elevación
- 6 - Travesaño
- 7 - Estabilizadores (opcionales)
- 8 - Cierre (opcional)
- 9 - Lámparas de despejo
- 10 - Placa de anclaje
- 11 - Unidad hidráulica

continúa en la página siguiente

IDENTIFICAZIONE DELLA SPONDA MONTACARICHI

Ogni Sponda Montacarichi SERIE FUTURA, è corredata di una targhetta (a) sulla quale sono riportati il modello ed il numero di matricola, la portata massima e l'anno di produzione.

Per ogni informazione o richiesta di ricambi presso la ditta ANTEO S.p.A. si prega di fare riferimento a tali dati.

Componenti principali

- 1 - Consolle principale
- 2 - Piattaforma
- 3 - Bracci di sollevamento
- 4 - Cilindri rotazione
- 5 - Cilindri sollevamento
- 6 - Traversa
- 7 - Stabilizzatori (optional)
- 8 - Chiusura (optional)
- 9 - Luci di ingombro
- 10 - Piastra di ancoraggio
- 11 - Unità idraulica

segue alla pagina successiva

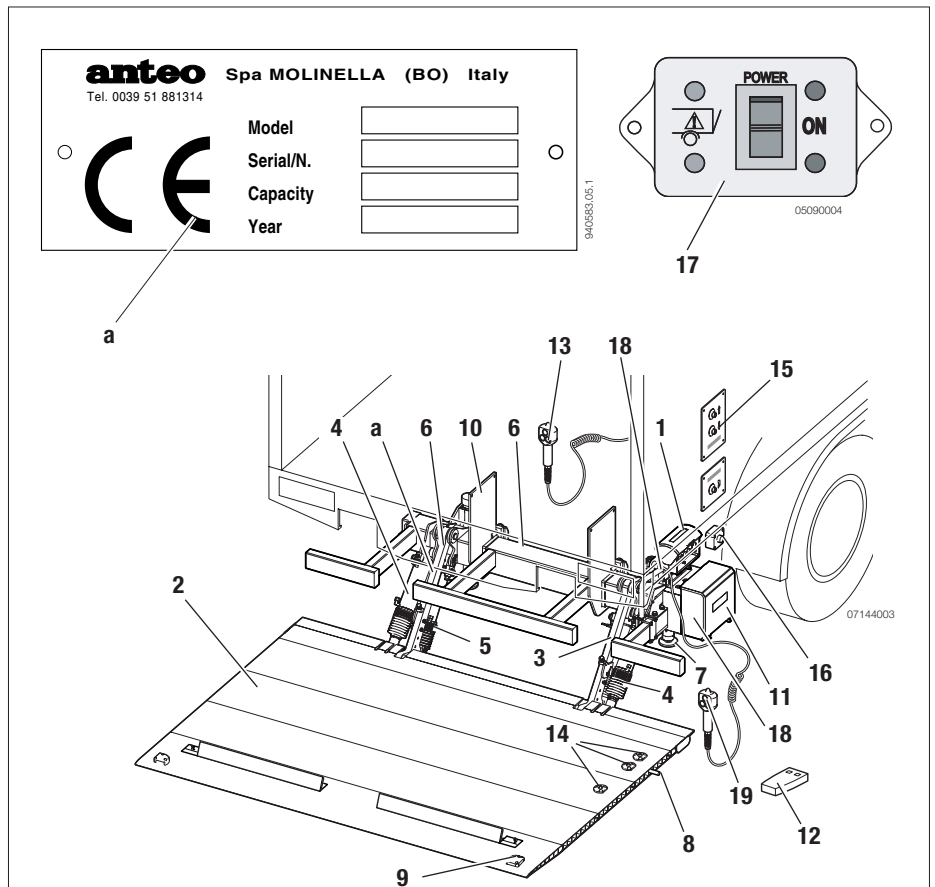

IDENTIFICAZIONE DELLA SPONDA MONTACARICHI

Ogni Sponda Montacarichi SERIE FUTURA, è corredata di una targhetta (a) sulla quale sono riportati il modello ed il numero di matricola, la portata massima e l'anno di produzione.





Per ogni informazione o richiesta di ricambi presso la ditta ANTEO S.p.A. si prega di fare riferimento a tali dati.



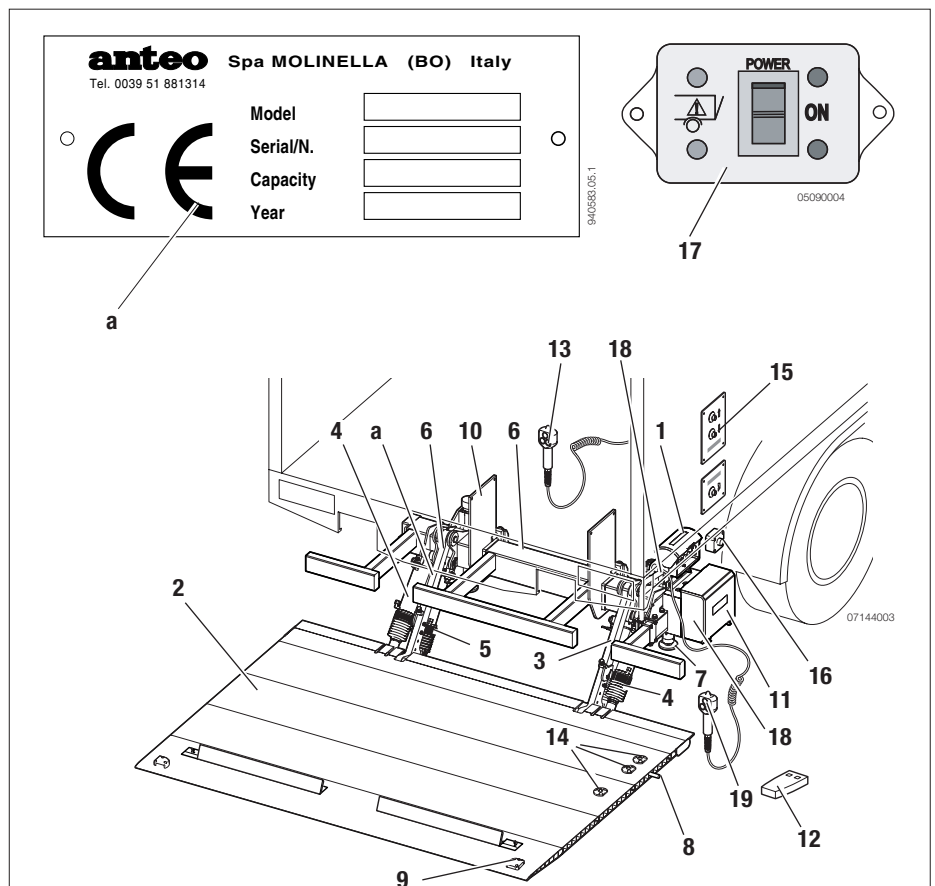

Componenti principali





- 1 - Consolle principale
- 2 - Piattaforma
- 3 - Bracci di sollevamento
- 4 - Cilindri rotazione
- 5 - Cilindri sollevamento
- 6 - Traversa
- 7 - Stabilizzatori (optional)
- 8 - Chiusura (optional)
- 9 - Luci di ingombro
- 10 - Piastra di ancoraggio
- 11 - Unità idraulica





segue alla pagina successiva











- 12 - Radiocommande (en option)
- 13 - Télécommande (en option)
- 14 - Commandes au pied (option)
- 15 - Pupitre de commande ultraplat (optional)
- 16 - Pupitre de sélection (option)
 **Note:** présent uniquement en l'absence de la console principale
- 17 - Console interne cabine (option)
 **Note:** toujours présente en l'absence de la console principale (1).
- 18 - Prise de branchement de la commande d'urgence (en option).
 **Note:** À cette prise doit être branchée la commande d'arrêt d'urgence (19) pour commander les SEULES manœuvres de FERMETURE du hayon en cas d'avarie sur la console principale.
- 19 - Commande d'urgence (en option)
 **Note:** À utiliser pour commander les SEULES manœuvres de fermeture du hayon en cas d'avarie sur la console principale.

- 12 - Radio control (optional)
- 13 - Remote control (optional)
- 14 - Foot Pedal controls (optional)
- 15 - Ultra slim push button panel (optional)
- 16 - Selection button panel (optional)
 **Note:** present only when there is no main console
- 17 - Console in the cab (optional)
 **Note:** always present when there is no main console (1).
- 18 - Socket for connection of the emergency control (optional).
 **Note:** this socket is for connection of the emergency control (19) and ONLY for CLOSING the tail lift if the main console fails.
- 19 - Emergency control (optional)
 **Note:** For use ONLY in CLOSING the tail lift if the main console fails.

- 12 - Radiomando (opcionales)
- 13 - Control remoto (opcionales)
- 14 - Mandos de pie (opcionales)
- 15 - Tablero de pulsadores ultraplano (optional)
- 16 - Tablero de pulsadores de selección (opcional)
 **Nota:** presente tan sólo si no hay consola principal
- 17 - Consola en la cabina (opcional)
 **Nota:** siempre presente si no hay consola principal (1).
- 18 - Toma para la conexión del mando de emergencia (opcional).
 **Nota:** en la toma se conectará el mando de emergencia (19) ÚNICAMENTE para ejecutar las operaciones de cierre de la trampilla en caso de avería de la consola principal.
- 19 - Mando de emergencia (opcional)
 **Nota:** Se utilizará ÚNICAMENTE para realizar las operaciones de cierre de la trampilla en caso de avería de la consola principal.

- 12 - Radiocommande (en option)
- 13 - Télécommande (en option)
- 14 - Commandes au pied (option)
- 15 - Pupitre de commande ultraplat (optional)
- 16 - Pupitre de sélection (option)
 **Note:** présent uniquement en l'absence de la console principale
- 17 - Console interne cabine (option)
 **Note:** toujours présente en l'absence de la console principale (1).
- 18 - Prise de branchement de la commande d'urgence (en option).
 **Note:** À cette prise doit être branchée la commande d'arrêt d'urgence (19) pour commander les SEULES manœuvres de FERMETURE du hayon en cas d'avarie sur la console principale.
- 19 - Commande d'urgence (en option)
 **Note:** À utiliser pour commander les SEULES manœuvres de fermeture du hayon en cas d'avarie sur la console principale.

- 12 - Radio control (optional)
- 13 - Remote control (optional)
- 14 - Foot Pedal controls (optional)
- 15 - Ultra slim push button panel (optional)
- 16 - Selection button panel (optional)
 **Note:** present only when there is no main console
- 17 - Console in the cab (optional)
 **Note:** always present when there is no main console (1).
- 18 - Socket for connection of the emergency control (optional).
 **Note:** this socket is for connection of the emergency control (19) and ONLY for CLOSING the tail lift if the main console fails.
- 19 - Emergency control (optional)
 **Note:** For use ONLY in CLOSING the tail lift if the main console fails.

- 12 - Radiomando (opcionales)
- 13 - Control remoto (opcionales)
- 14 - Mandos de pie (opcionales)
- 15 - Tablero de pulsadores ultraplano (optional)
- 16 - Tablero de pulsadores de selección (opcional)
 **Nota:** presente tan sólo si no hay consola principal
- 17 - Consola en la cabina (opcional)
 **Nota:** siempre presente si no hay consola principal (1).
- 18 - Toma para la conexión del mando de emergencia (opcional).
 **Nota:** en la toma se conectará el mando de emergencia (19) ÚNICAMENTE para ejecutar las operaciones de cierre de la trampilla en caso de avería de la consola principal.
- 19 - Mando de emergencia (opcional)
 **Nota:** Se utilizará ÚNICAMENTE para realizar las operaciones de cierre de la trampilla en caso de avería de la consola principal.

- 12 - Radiocomando (optional)
- 13 - Telecomando (optional)
- 14 - Comandi a piede (optional)
- 15 - Pulsantiera ultrapiatta (optional)
- 16 - Pulsantiera di selezione (optional)

 **Nota:** presente solo quando non c'è la consolle principale

- 17 - Consolle in cabina (optional)

 **Nota:** presente sempre quando non c'è la consolle principale (1).

- 18 - Presa per il collegamento del comando di emergenza (optional).

 **Nota:** A tale presa andrà collegato il comando di emergenza (19) per eseguire le SOLE operazioni di chiusura della sponda in caso di avaria della consolle principale

- 19 - Comando di emergenza (optional)

 **Nota:** Da utilizzare per eseguire le SOLE operazioni di chiusura della sponda in caso di avaria della consolle principale.

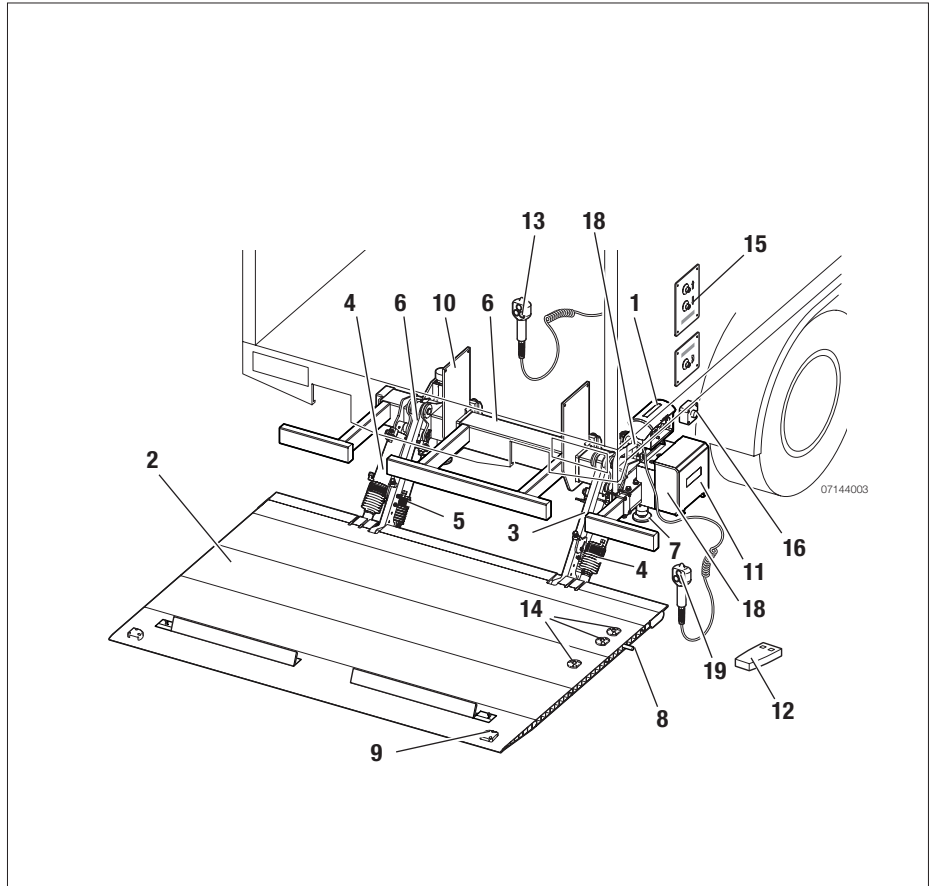

- 12 - Radiocomando (optional)
- 13 - Telecomando (optional)
- 14 - Comandi a piede (optional)
- 15 - Pulsantiera ultrapiatta (optional)
- 16 - Pulsantiera di selezione (optional)

 **Nota:** presente solo quando non c'è la consolle principale

- 17 - Consolle in cabina (optional)

 **Nota:** presente sempre quando non c'è la consolle principale (1).

- 18 - Presa per il collegamento del comando di emergenza (optional).

 **Nota:** A tale presa andrà collegato il comando di emergenza (19) per eseguire le SOLE operazioni di chiusura della sponda in caso di avaria della consolle principale

- 19 - Comando di emergenza (optional)

 **Nota:** Da utilizzare per eseguire le SOLE operazioni di chiusura della sponda in caso di avaria della consolle principale.

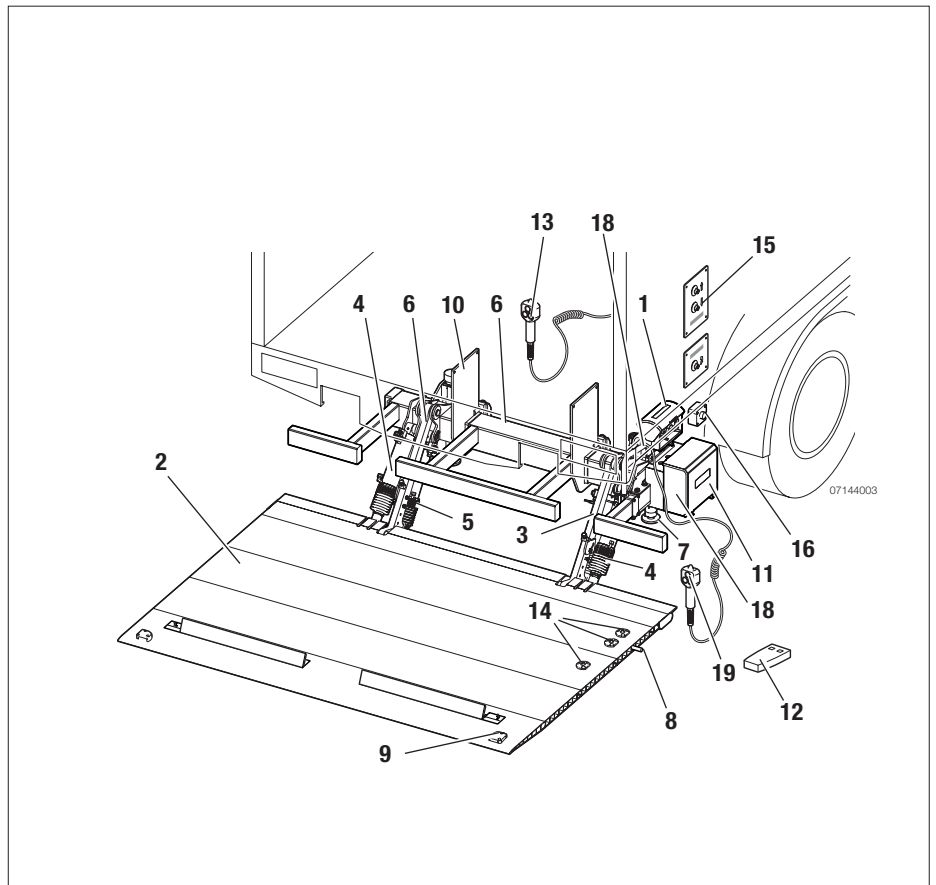

DONNEES TECHNIQUES - SPECIFICATIONS - DATOS TÉCNICOS - DATI TECNICI

FUTURA F3CL		U.M.	F3CL16		F3CL18		F3CL22		
			C	H	C	H	C	H	HS
CAPACITÉ DE CHARGE MAXI*/MAX CAPACITY* CAPACIDAD MAX*/PORTATA MAX*		lbf	1650	1650	1750	1750	2200	2200	2200
POIDS**/ WEIGHT** / PESO** / PESO**		lb	392	407	649	660	836	847	858
ABSORPTION MAX. MAX. ABSORPTION ABSORCIÓN MÁXIMA ASSORBIMENTO MAX.	12 V	Amp	145	150	145	150	145	145	150
	24 V	Amp	100	105	100	105	100	100	105
VITESSE DE MONTEE A PLEINE CHARGE FULL-LOAD UPSTROKE SPEED VELOCIDAD DE SUBIDA CON PLENA CARGA VELOCITÀ SALITA A PIENO CARICO		ft/min	16,4	16,4	16,4	16,4	16,4	16,4	16,4
VITESSE DE DESCENTE A PLEINE CHARGE FULL-LOAD DOWN STROKE SPEED VELOCIDAD DE BAJADA CON PLENA CARGA VELOCITÀ DISCESA A PIENO CARICO		ft/min	26,2	26,2	26,2	26,2	26,2	26,2	26,2
CAPACITE RESERVOIR HUILE HYDRAULIC FLUID TANK CAPACITY CAPACIDAD TANQUE DE ACEITE CAPACITÀ SERBATOIO OLIO		galUS	2,1	2,1	2,1	2,1	2,6	2,6	2,6
PUISSANCE NOMINALE MOTEUR ENGINE RATED HORSEPOWER POTENCIA NOMINAL DEL MOTOR POTENZA NOMINALE MOTORE	12 V	Watt	1600	1600	1600	1600	1600	1600	1600
	24 V	Watt	2200	2200	2200	2200	2200	2200	2200
REGLAGE DE LA SUOPE DE PRESSION MAX. MAX RELIEF VALVE SETTING REGULACIÓN VÁLVULA DE MÁXIMA PRESIÓN TARATURA VALVOLA MAX PRESSIONE		psi	2610	2610	2610	2610	2538	2538	2538
NIVEAU DE BRUIT***/NOISE LEVEL***/RUIDO***/ RUMOROSITÀ***		dB	<70	<70	<70	<70	<70	<70	<70

* La capacité de charge effective de l'hayon peut être inférieure à la donnée nominale et est indiquée sur les plaques de chargement prévues à cet effet appliquées sur l'engin (voir page 34/35)

* The actual capacity of the tailboard can be lower than the nominal data and is indicated on the relevant load plates affixed to the vehicle (see p. 34/35)

* La efectiva capacidad de la trampilla puede ser inferior al dato nominal y está indicada en las correspondientes placas de carga aplicadas en el medio (ver pag. 34/35)

* L'effettiva portata della sponda può essere inferiore al dato nominale ed è indicata sulle apposite targhette di carico applicate sul mezzo (vedi pag. 34/35)

** Avec le plateau 63 x 98.4 in

** With truck floor 63 x 98.4 in

** Con piattaforma 63 x 98.4 in

** Con pianale 63 x 98.4 in

*** Niveau de pression acoustique continue équivalent pondéré (A) sur les lieux de travail.

*** Equivalent continuous (A) weighted noise pressure level, in the working place.

*** Nivel de presión acústica continua equivalente ponderado A, en los puestos de trabajo.

*** Livello di pressione acustica continua equivalente ponderato (A), nei posti di lavoro.

DONNEES TECHNIQUES - SPECIFICATIONS - DATOS TÉCNICOS - DATI TECNICI

FUTURA F3CL		U.M.	F3CL16		F3CL18		F3CL22		
			C	H	C	H	C	H	HS
CAPACITÉ DE CHARGE MAXI*/MAX CAPACITY* CAPACIDAD MAX*/PORTATA MAX*		lbf	1650	1650	1750	1750	2200	2200	2200
POIDS**/ WEIGHT** / PESO** / PESO**		lb	392	407	649	660	836	847	858
ABSORPTION MAX. MAX. ABSORPTION ABSORCIÓN MÁXIMA ASSORBIMENTO MAX.	12 V	Amp	145	150	145	150	145	145	150
	24 V	Amp	100	105	100	105	100	100	105
VITESSE DE MONTEE A PLEINE CHARGE FULL-LOAD UPSTROKE SPEED VELOCIDAD DE SUBIDA CON PLENA CARGA VELOCITÀ SALITA A PIENO CARICO		ft/min	16,4	16,4	16,4	16,4	16,4	16,4	16,4
VITESSE DE DESCENTE A PLEINE CHARGE FULL-LOAD DOWN STROKE SPEED VELOCIDAD DE BAJADA CON PLENA CARGA VELOCITÀ DISCESA A PIENO CARICO		ft/min	26,2	26,2	26,2	26,2	26,2	26,2	26,2
CAPACITE RESERVOIR HUILE HYDRAULIC FLUID TANK CAPACITY CAPACIDAD TANQUE DE ACEITE CAPACITÀ SERBATOIO OLIO		galUS	2,1	2,1	2,1	2,1	2,6	2,6	2,6
PUISSANCE NOMINALE MOTEUR ENGINE RATED HORSEPOWER POTENCIA NOMINAL DEL MOTOR POTENZA NOMINALE MOTORE	12 V	Watt	1600	1600	1600	1600	1600	1600	1600
	24 V	Watt	2200	2200	2200	2200	2200	2200	2200
REGLAGE DE LA SUOPE DE PRESSION MAX. MAX RELIEF VALVE SETTING REGULACIÓN VÁLVULA DE MÁXIMA PRESIÓN TARATURA VALVOLA MAX PRESSIONE		psi	2610	2610	2610	2610	2538	2538	2538
NIVEAU DE BRUIT***/NOISE LEVEL***/RUIDO***/ RUMOROSITÀ***		dB	<70	<70	<70	<70	<70	<70	<70

* La capacité de charge effective de l'hayon peut être inférieure à la donnée nominale et est indiquée sur les plaques de chargement prévues à cet effet appliquées sur l'engin (voir page 34/35)

* The actual capacity of the tailboard can be lower than the nominal data and is indicated on the relevant load plates affixed to the vehicle (see p. 34/35)

* La efectiva capacidad de la trampilla puede ser inferior al dato nominal y está indicada en las correspondientes placas de carga aplicadas en el medio (ver pag. 34/35)

* L'effettiva portata della sponda può essere inferiore al dato nominale ed è indicata sulle apposite targhette di carico applicate sul mezzo (vedi pag. 34/35)

** Avec le plateau 63 x 98.4 in

** With truck floor 63 x 98.4 in

** Con piattaforma 63 x 98.4 in

** Con pianale 63 x 98.4 in

*** Niveau de pression acoustique continue équivalent pondéré (A) sur les lieux de travail.

*** Equivalent continuous (A) weighted noise pressure level, in the working place.

*** Nivel de presión acústica continua equivalente ponderado A, en los puestos de trabajo.

*** Livello di pressione acustica continua equivalente ponderato (A), nei posti di lavoro.

DONNEES TECHNIQUES - SPECIFICATIONS - DATOS TÉCNICOS - DATI TECNICI

FUTURA F3CL		F3CL38				F3CL49				F3CL66		
		U.M.	C	H	HS	HL	C	H	HS	HL	H	HS
CAPACITÉ DE CHARGE MAXI*/MAX CAPACITY* CAPACIDAD MAX*/PORTATA MAX*		lbf	3750	3750	3750	3300	4840	4840	4840	4400	6600	6600
POIDS**/ WEIGHT** / PESO** / PESO**		lb	953	968	988	1010	983	1001	1021	1045	1166	1232
ABSORPTION MAX. MAX. ABSORPTION ABSORCIÓN MÁXIMA ASSORBIMENTO MAX.	12 V	Amp	175	180	185	190	175	180	185	190	195	205
	24 V	Amp	105	110	115	120	105	110	115	120	125	130
VITESSE DE MONTEE A PLEINE CHARGE FULL-LOAD UPSTROKE SPEED VELOCIDAD DE SUBIDA CON PLENA CARGA VELOCITÀ SALITA A PIENO CARICO		ft/min	16,4	16,4	16,4	16,4	16,4	16,4	16,4	16,4	16,4	16,4
VITESSE DE DESCENTE A PLEINE CHARGE FULL-LOAD DOWN STROKE SPEED VELOCIDAD DE BAJADA CON PLENA CARGA VELOCITÀ DISCESA A PIENO CARICO		ft/min	26,2	26,2	26,2	26,2	26,2	26,2	26,2	26,2	26,2	26,2
CAPACITE RESERVOIR HUILE HYDRAULIC FLUID TANK CAPACITY CAPACIDAD TANQUE DE ACEITE CAPACITÀ SERBATOIO OLIO		galUS	2,6	2,6	2,6	2,6	2,6	2,6	2,6	2,6	2,6	2,6
PUISSANCE NOMINALE MOTEUR ENGINE RATED HORSEPOWER POTENCIA NOMINAL DEL MOTOR POTENZA NOMINALE MOTORE	12 V	Watt	1600	1600	1600	1600	1600	1600	1600	1600	1600	1600
	24 V	Watt	2200	2200	2200	2200	2200	2200	2200	2200	2200	2200
REGLAGE DE LA SUOPEPE DE PRESSION MAX. MAX RELIEF VALVE SETTING REGULACIÓN VÁLVULA DE MÁXIMA PRESIÓN TARATURA VALVOLA MAX PRESSIONE		psi	2755	2755	2755	2755	2900	2900	2900	2900	3190	3190
NIVEAU DE BRUIT***/NOISE LEVEL***/RUIDO***/ RUMOROSITÀ***		dB	<70	<70	<70	<70	<70	<70	<70	<70	<70	<70

* La capacité de charge effective de l'hayon peut être inférieure à la donnée nominale et est indiquée sur les plaques de chargement prévues à cet effet appliquées sur l'engin (voir page 34/35)

* The actual capacity of the tailboard can be lower than the nominal data and is indicated on the relevant load plates affixed to the vehicle (see p. 34/35)

* La efectiva capacidad de la trampilla puede ser inferior al dato nominal y está indicada en las correspondientes placas de carga aplicadas en el medio (ver pag. 34/35)

* L'effettiva portata della sponda può essere inferiore al dato nominale ed è indicata sulle apposite targhette di carico applicate sul mezzo (vedi pag. 34/35)

** Avec le plateau 63 x 98.4 in

** With truck floor 63 x 98.4 in

** Con piattaforma 63 x 98.4 in

** Con pianale 63 x 98.4 in

*** Niveau de pression acoustique continue équivalent pondéré (A) sur les lieux de travail.

*** Equivalent continuous (A) weighted noise pressure level, in the working place.

*** Nivel de presión acústica continua equivalente ponderado A, en los puestos de trabajo.

*** Livello di pressione acustica continua equivalente ponderato (A), nei posti di lavoro.

DONNEES TECHNIQUES - SPECIFICATIONS - DATOS TÉCNICOS - DATI TECNICI

FUTURA F3CL		F3CL38				F3CL49				F3CL66		
		U.M.	C	H	HS	HL	C	H	HS	HL	H	HS
CAPACITÉ DE CHARGE MAXI*/MAX CAPACITY* CAPACIDAD MAX*/PORTATA MAX*		lbf	3750	3750	3750	3300	4840	4840	4840	4400	6600	6600
POIDS**/ WEIGHT** / PESO** / PESO**		lb	953	968	988	1010	983	1001	1021	1045	1166	1232
ABSORPTION MAX. MAX. ABSORPTION ABSORCIÓN MÁXIMA ASSORBIMENTO MAX.	12 V	Amp	175	180	185	190	175	180	185	190	195	205
	24 V	Amp	105	110	115	120	105	110	115	120	125	130
VITESSE DE MONTEE A PLEINE CHARGE FULL-LOAD UPSTROKE SPEED VELOCIDAD DE SUBIDA CON PLENA CARGA VELOCITÀ SALITA A PIENO CARICO		ft/min	16,4	16,4	16,4	16,4	16,4	16,4	16,4	16,4	16,4	16,4
VITESSE DE DESCENTE A PLEINE CHARGE FULL-LOAD DOWN STROKE SPEED VELOCIDAD DE BAJADA CON PLENA CARGA VELOCITÀ DISCESA A PIENO CARICO		ft/min	26,2	26,2	26,2	26,2	26,2	26,2	26,2	26,2	26,2	26,2
CAPACITE RESERVOIR HUILE HYDRAULIC FLUID TANK CAPACITY CAPACIDAD TANQUE DE ACEITE CAPACITÀ SERBATOIO OLIO		galUS	2,6	2,6	2,6	2,6	2,6	2,6	2,6	2,6	2,6	2,6
PUISSANCE NOMINALE MOTEUR ENGINE RATED HORSEPOWER POTENCIA NOMINAL DEL MOTOR POTENZA NOMINALE MOTORE	12 V	Watt	1600	1600	1600	1600	1600	1600	1600	1600	1600	1600
	24 V	Watt	2200	2200	2200	2200	2200	2200	2200	2200	2200	2200
REGLAGE DE LA SUOPEPE DE PRESSION MAX. MAX RELIEF VALVE SETTING REGULACIÓN VÁLVULA DE MÁXIMA PRESIÓN TARATURA VALVOLA MAX PRESSIONE		psi	2755	2755	2755	2755	2900	2900	2900	2900	3190	3190
NIVEAU DE BRUIT***/NOISE LEVEL***/RUIDO***/ RUMOROSITÀ***		dB	<70	<70	<70	<70	<70	<70	<70	<70	<70	<70

* La capacité de charge effective de l'hayon peut être inférieure à la donnée nominale et est indiquée sur les plaques de chargement prévues à cet effet appliquées sur l'engin (voir page 34/35)

* The actual capacity of the tailboard can be lower than the nominal data and is indicated on the relevant load plates affixed to the vehicle (see p. 34/35)

* La efectiva capacidad de la trampilla puede ser inferior al dato nominal y está indicada en las correspondientes placas de carga aplicadas en el medio (ver pag. 34/35)

* L'effettiva portata della sponda può essere inferiore al dato nominale ed è indicata sulle apposite targhette di carico applicate sul mezzo (vedi pag. 34/35)

** Avec le plateau 63 x 98.4 in

** With truck floor 63 x 98.4 in

** Con piattaforma 63 x 98.4 in

** Con pianale 63 x 98.4 in

*** Niveau de pression acoustique continue équivalent pondéré (A) sur les lieux de travail.

*** Equivalent continuous (A) weighted noise pressure level, in the working place.

*** Nivel de presión acústica continua equivalente ponderado A, en los puestos de trabajo.

*** Livello di pressione acustica continua equivalente ponderato (A), nei posti di lavoro.

DIAGRAMME DE CHARGE - LOAD DIAGRAM - ESQUEMA DE CARGA - DIAGRAMMA DI CARICO

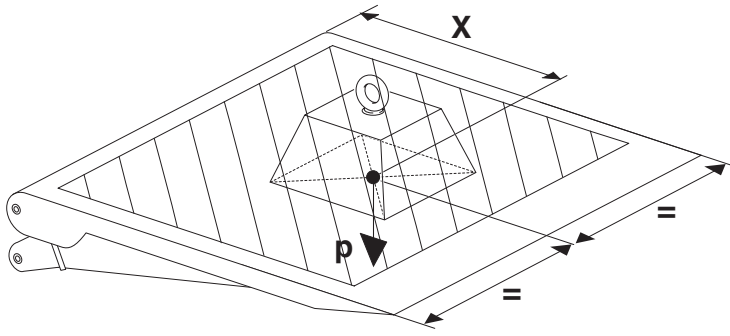

p = Charge maximale (lbf)
 Maximum load (lbf)
 Carga máxima (lbf)
 Carico massimo (lbf)

x = Barycentre de charge (ft)
 Load barycenter (ft)
 Baricentro carga (ft)
 Baricentro carico (ft)



DIAGRAMME DE CHARGE - LOAD DIAGRAM - ESQUEMA DE CARGA - DIAGRAMMA DI CARICO



p = Charge maximale (lbf)
 Maximum load (lbf)
 Carga máxima (lbf)
 Carico massimo (lbf)

x = Barycentre de charge (ft)
 Load barycenter (ft)
 Baricentro carga (ft)
 Baricentro carico (ft)

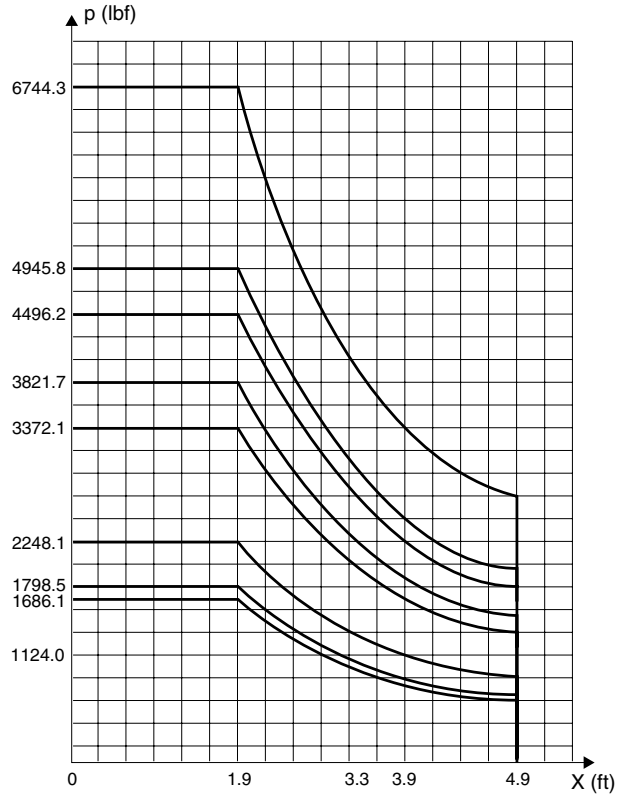
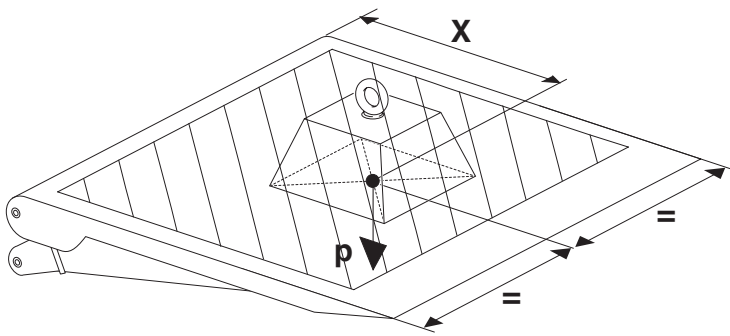
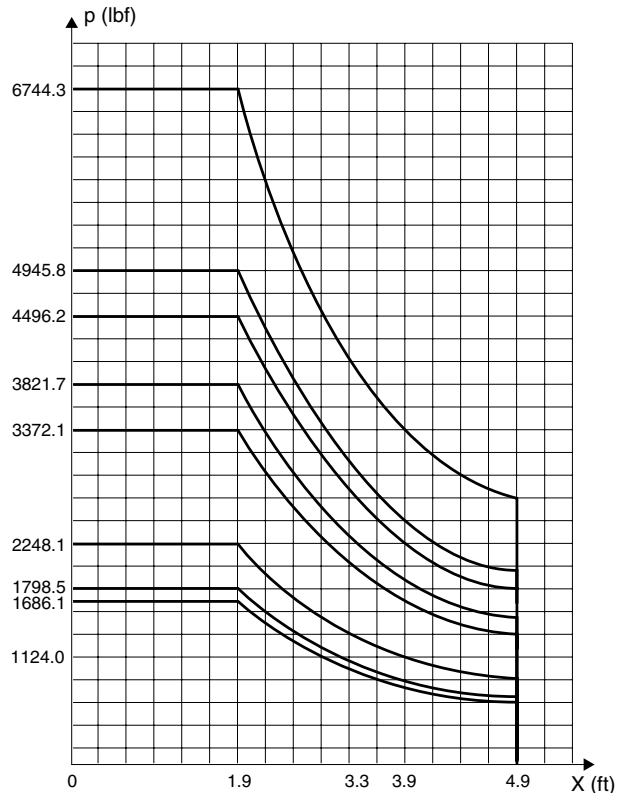

**ATTENTION**

La capacité de charge nominale du plateau correspond au poids maximum qu'il est permis de soulever dans les meilleures conditions, à savoir :

- l'opérateur a placé le barycentre de la charge à une distance de la partie arrière du véhicule inférieure à la cote "distance x maximum du barycentre de la charge" indiquée sur la plaquette du plateau, qui correspond à la position marquée par les deux repères sur les bords de la plateforme.
- l'opérateur a placé la charge sur la ligne médiane de la plate-forme, c'est-à-dire entre les bras de levage, et pas au-dessus d'un seul bras, ou en-dehors.
- Chaque fois que les conditions de charge se diffèrent des conditions idéales susmentionnées, le poids maximal admis diminue en fonction du diagramme de charge et des restrictions déterminées par les consignes pour la sécurité.
- en aucun cas les dimensions de la charge ne doivent dépasser celles de la plateforme, la charge ne devant pas dépasser de celle-ci. Il est conseillé de rester à une distance d'environ 5 cm par rapport aux bords.

**ATTENTION**

The nominal capacity of the tailboard corresponds to the maximum weight that one is allowed to lift with the same under the best circumstances, this is possible only under the following conditions:

- the operator has positioned the load barycentre at a distance from the rear of the vehicle shorter than "maximum distance x of the load barycentre" quota indicated on the tailboard nameplates and corresponding to the position marked by the two reference sides of the platform.
- the operator has positioned the load on the platform centre line, that is between the hoisting booms and not above just one of them or outside.
- Every time that the load conditions differ from the ideal conditions described above, the maximum permissible weight decreases according to the load diagram and the restrictions defined by the safety requirements.
- Under no circumstances must the load dimensions exceed those of the platform and not even the load must protrude from the sides of the same. You should keep roughly 5 cm distant from the edges

**ATENCIÓN**

La capacidad nominal de la trampilla corresponde al peso máximo que se permite levantar con la misma en las mejores circunstancias, lo que es posible sólo si se cumplen las siguientes condiciones:

- el operador ha colocado el baricentro de la carga a una distancia de la parte posterior del vehículo inferior con respecto a la cota "distancia x máxima del baricentro de la carga" indicada en las placas de la trampilla y que corresponde a la posición marcada con las dos referencias sobre los bordes de la plataforma.
- el operador ha colocado la carga en la línea central de la plataforma, es decir, entre los brazos de elevación y no sobre uno solo de ellos o por fuera de los mismos.
- Cada vez que las condiciones de carga difieren de las condiciones ideales arriba descritas el peso máximo admitido se reduce en función del esquema de carga y de las restricciones definidas por las prescripciones de seguridad.
- En ningún caso las dimensiones de la carga deben superar a las de la plataforma ni la carga debe sobresalir por los bordes de la misma. Se recomienda mantener una distancia de los bordes de aproximadamente 5 cm.

**ATTENZIONE**

La portata nominale della sponda corrisponde al massimo peso che è consentito sollevare con la stessa nelle migliori circostanze, questo è possibile solo alle seguenti condizioni:

- l'operatore ha posizionato il baricentro del carico a una distanza dalla parte posteriore del veicolo inferiore rispetto alla quota "distanza x massima del baricentro del carico" riportata sulle targhette della sponda, e corrispondente alla posizione contrassegnata dai due riferimenti sui bordi della piattaforma.
- l'operatore ha posizionato il carico sulla mezzeria della piattaforma, cioè fra i bracci di sollevamento e non sopra uno solo degli stessi o al di fuori.
- Ogni volta che le condizioni di carico differiscono dalle condizioni ideali sopradescritte, il peso massimo ammesso decresce in funzione del diagramma di carico e delle restrizioni definite dalle prescrizioni per la sicurezza.
- In nessun caso le dimensioni del carico devono eccedere quelle della piattaforma e nemmeno il carico deve sporgere dai bordi della stessa. Si consiglia di mantenere una distanza dai bordi di circa 5 cm.

**ATTENTION**

La capacité de charge nominale du plateau correspond au poids maximum qu'il est permis de soulever dans les meilleures conditions, à savoir :

- l'opérateur a placé le barycentre de la charge à une distance de la partie arrière du véhicule inférieure à la cote "distance x maximum du barycentre de la charge" indiquée sur la plaquette du plateau, qui correspond à la position marquée par les deux repères sur les bords de la plateforme.
- l'opérateur a placé la charge sur la ligne médiane de la plate-forme, c'est-à-dire entre les bras de levage, et pas au-dessus d'un seul bras, ou en-dehors.
- Chaque fois que les conditions de charge se diffèrent des conditions idéales susmentionnées, le poids maximal admis diminue en fonction du diagramme de charge et des restrictions déterminées par les consignes pour la sécurité.
- en aucun cas les dimensions de la charge ne doivent dépasser celles de la plateforme, la charge ne devant pas dépasser de celle-ci. Il est conseillé de rester à une distance d'environ 5 cm par rapport aux bords.

**ATTENTION**

The nominal capacity of the tailboard corresponds to the maximum weight that one is allowed to lift with the same under the best circumstances, this is possible only under the following conditions:

- the operator has positioned the load barycentre at a distance from the rear of the vehicle shorter than "maximum distance x of the load barycentre" quota indicated on the tailboard nameplates and corresponding to the position marked by the two reference sides of the platform.
- the operator has positioned the load on the platform centre line, that is between the hoisting booms and not above just one of them or outside.
- Every time that the load conditions differ from the ideal conditions described above, the maximum permissible weight decreases according to the load diagram and the restrictions defined by the safety requirements.
- Under no circumstances must the load dimensions exceed those of the platform and not even the load must protrude from the sides of the same. You should keep roughly 5 cm distant from the edges

**ATENCIÓN**

La capacidad nominal de la trampilla corresponde al peso máximo que se permite levantar con la misma en las mejores circunstancias, lo que es posible sólo si se cumplen las siguientes condiciones:

- el operador ha colocado el baricentro de la carga a una distancia de la parte posterior del vehículo inferior con respecto a la cota "distancia x máxima del baricentro de la carga" indicada en las placas de la trampilla y que corresponde a la posición marcada con las dos referencias sobre los bordes de la plataforma.
- el operador ha colocado la carga en la línea central de la plataforma, es decir, entre los brazos de elevación y no sobre uno solo de ellos o por fuera de los mismos.
- Cada vez que las condiciones de carga difieren de las condiciones ideales arriba descritas el peso máximo admitido se reduce en función del esquema de carga y de las restricciones definidas por las prescripciones de seguridad.
- En ningún caso las dimensiones de la carga deben superar a las de la plataforma ni la carga debe sobresalir por los bordes de la misma. Se recomienda mantener una distancia de los bordes de aproximadamente 5 cm.

**ATTENZIONE**

La portata nominale della sponda corrisponde al massimo peso che è consentito sollevare con la stessa nelle migliori circostanze, questo è possibile solo alle seguenti condizioni:

- l'operatore ha posizionato il baricentro del carico a una distanza dalla parte posteriore del veicolo inferiore rispetto alla quota "distanza x massima del baricentro del carico" riportata sulle targhette della sponda, e corrispondente alla posizione contrassegnata dai due riferimenti sui bordi della piattaforma.
- l'operatore ha posizionato il carico sulla mezzeria della piattaforma, cioè fra i bracci di sollevamento e non sopra uno solo degli stessi o al di fuori.
- Ogni volta che le condizioni di carico differiscono dalle condizioni ideali sopradescritte, il peso massimo ammesso decresce in funzione del diagramma di carico e delle restrizioni definite dalle prescrizioni per la sicurezza.
- In nessun caso le dimensioni del carico devono eccedere quelle della piattaforma e nemmeno il carico deve sporgere dai bordi della stessa. Si consiglia di mantenere una distanza dai bordi di circa 5 cm.

Radiocommande (si présente) - Radio control (if present) - Radiomando (si presente) - Radiocomando (se presente)

FRÉQUENCE DE TRAVAIL OPERATING FREQUENCY FRECUENCIA DE TRABAJO / FREQUENZA DI LAVORO	433.920 MHz ± 15 KHz 22 °C
TYPE DE MODULATION / TYPE OF MODULATION TIPO DE MODULACIÓN / TIPO DI MODULAZIONE	FM ^(negative) 20 KHz
PUISSANCE DE L'ÉMETTEUR TRANSMITTER POWER POTENCIA TRANSMISOR POTENZA TRASMETTITORE	EIRP 10mW
ALIMENTATION - POWER SUPPLY ALIMENTACIÓN - ALIMENTAZIONE	min. 7 V max. 10 V
ÉMETTEUR ABSORPTION MOYENNE À 9 V: TRANSMITTER MEDIUM CONSUMPTION AT 9 V: TRANSMISOR CONSUMO MEDIO A 9 V: TRASMETTITORE CONSUMO MEDIO A 9 V: - EN SERVICE / ON / ENCENDIDO / ACCESO - EN TRANSMISSION / TRANSMITTING / EN TRANSMISIÓN / IN TRASMISSIONE - EN VEILLE / SLEEP / IN SLEEP / IN SLEEP	1,2 mA 15 mA 10 uA
CODAGE DE TRANSMISSION DE TYPE NUMÉRIQUE À 39 BIT DIGITAL TRANSMISSION CODING AT 39 BIT CODIFICACIÓN DE TRANSMISIÓN DE TIPO DIGITAL A 39 BIT CODIFICA DI TRASMISSIONE DI TIPO DIGITALE A 39 BIT	

Radiocommande (si présente) - Radio control (if present) - Radiomando (si presente) - Radiocomando (se presente)

FRÉQUENCE DE TRAVAIL OPERATING FREQUENCY FRECUENCIA DE TRABAJO / FREQUENZA DI LAVORO	433.920 MHz ± 15 KHz 22 °C
TYPE DE MODULATION / TYPE OF MODULATION TIPO DE MODULACIÓN / TIPO DI MODULAZIONE	FM ^(negative) 20 KHz
PUISSANCE DE L'ÉMETTEUR TRANSMITTER POWER POTENCIA TRANSMISOR POTENZA TRASMETTITORE	EIRP 10mW
ALIMENTATION - POWER SUPPLY ALIMENTACIÓN - ALIMENTAZIONE	min. 7 V max. 10 V
ÉMETTEUR ABSORPTION MOYENNE À 9 V: TRANSMITTER MEDIUM CONSUMPTION AT 9 V: TRANSMISOR CONSUMO MEDIO A 9 V: TRASMETTITORE CONSUMO MEDIO A 9 V: - EN SERVICE / ON / ENCENDIDO / ACCESO - EN TRANSMISSION / TRANSMITTING / EN TRANSMISIÓN / IN TRASMISSIONE - EN VEILLE / SLEEP / IN SLEEP / IN SLEEP	1,2 mA 15 mA 10 uA
CODAGE DE TRANSMISSION DE TYPE NUMÉRIQUE À 39 BIT DIGITAL TRANSMISSION CODING AT 39 BIT CODIFICACIÓN DE TRANSMISIÓN DE TIPO DIGITAL A 39 BIT CODIFICA DI TRASMISSIONE DI TIPO DIGITALE A 39 BIT	



DESCRIPTION DES COMMANDES ET DES INSTRUMENTS

Ref.	Description	Emploi/Fonction
	sur la cons. dans la cabine du véhic. (fig. 1)	
C1	Interrupteur circuit des commandes	il actionne/coupe le circuit de commandes du Hayon Elévateur (Optional)
C2	Témoins plate-forme non en position de repos	allumés, ils indiquent la plate-forme n'est pas en position de repos (Optional)
	sur la console principale (fig. 2)	
C3	Interrupteur à clé	il actionne/coupe l'alimentation électrique du Hayon Elévateur
C4	Sélecteur de validation des commandes auxiliaires/commandes de la console	- tourné à gau. valide les com. aux. (télécom., radioc. ou pupitre de com. ultraplat en fonction du symbole sur la plaquette) - tourné à droite, donne l'autorisation aux comm. (C5) (il est indispensable de le garder tourné à droite pour activer ces comm.) - en position centrale, aucune commande n'est activée
C5	Levier d'actionnement de la plate-forme (autorisé uniquement quand (C4) est tourné à droite)	- quand on l'actionne vers le haut: on obtient la descente de la plate forme - quand on l'actionne vers le bas: on obtient la montée de la plate-forme Pour les pays avec la conduite à gauche: - quand on l'actionne à gauche: on obtient la rotation de la plate-forme vers le bas - quand on l'actionne à droite: on obtient la rotation de la plate-forme vers le haut Pour les pays avec la conduite à droite: - quand on l'actionne à droite: on obtient la rotation de la plate-forme vers le bas - quand on l'actionne à gauche: on obtient la rotation de la plate-forme vers le haut
C7	Sélecteur de montée/descente stabilisateurs (en option)	- tourné à gauche: on obtient la descente des stabilisateurs - tourné à droite: on obtient la montée des stabilisateurs
A	Porte-fusible	elle contient le fusible installés pour protéger l'installation électrique.
B	Lampe témoin verte "POWER ON"	allumée lorsque la tension est insérée [(C3) en pos. ON] et la température du moteur électrique a une valeur normale; une sonde thermique relève la surchauffe du moteur électrique et en déconnecte l'alimentation; cette condition est signalée par l'extinction de la lampe témoin.
C	Prise de branchement de la commande d'urgence (en option)	à cette prise doit être branchée la commande d'urgence pour commander les SEULES manœuvres de FERMETURE du hayon en cas d'avarie sur la console principale.

DESCRIPTION DES COMMANDES ET DES INSTRUMENTS

Ref.	Description	Emploi/Fonction
	sur la cons. dans la cabine du véhic. (fig. 1)	
C1	Interrupteur circuit des commandes	il actionne/coupe le circuit de commandes du Hayon Elévateur (Optional)
C2	Témoins plate-forme non en position de repos	allumés, ils indiquent la plate-forme n'est pas en position de repos (Optional)
	sur la console principale (fig. 2)	
C3	Interrupteur à clé	il actionne/coupe l'alimentation électrique du Hayon Elévateur
C4	Sélecteur de validation des commandes auxiliaires/commandes de la console	- tourné à gau. valide les com. aux. (télécom., radioc. ou pupitre de com. ultraplat en fonction du symbole sur la plaquette) - tourné à droite, donne l'autorisation aux comm. (C5) (il est indispensable de le garder tourné à droite pour activer ces comm.) - en position centrale, aucune commande n'est activée
C5	Levier d'actionnement de la plate-forme (autorisé uniquement quand (C4) est tourné à droite)	- quand on l'actionne vers le haut: on obtient la descente de la plate forme - quand on l'actionne vers le bas: on obtient la montée de la plate-forme Pour les pays avec la conduite à gauche: - quand on l'actionne à gauche: on obtient la rotation de la plate-forme vers le bas - quand on l'actionne à droite: on obtient la rotation de la plate-forme vers le haut Pour les pays avec la conduite à droite: - quand on l'actionne à droite: on obtient la rotation de la plate-forme vers le bas - quand on l'actionne à gauche: on obtient la rotation de la plate-forme vers le haut
C7	Sélecteur de montée/descente stabilisateurs (en option)	- tourné à gauche: on obtient la descente des stabilisateurs - tourné à droite: on obtient la montée des stabilisateurs
A	Porte-fusible	elle contient le fusible installés pour protéger l'installation électrique.
B	Lampe témoin verte "POWER ON"	allumée lorsque la tension est insérée [(C3) en pos. ON] et la température du moteur électrique a une valeur normale; une sonde thermique relève la surchauffe du moteur électrique et en déconnecte l'alimentation; cette condition est signalée par l'extinction de la lampe témoin.
C	Prise de branchement de la commande d'urgence (en option)	à cette prise doit être branchée la commande d'urgence pour commander les SEULES manœuvres de FERMETURE du hayon en cas d'avarie sur la console principale.

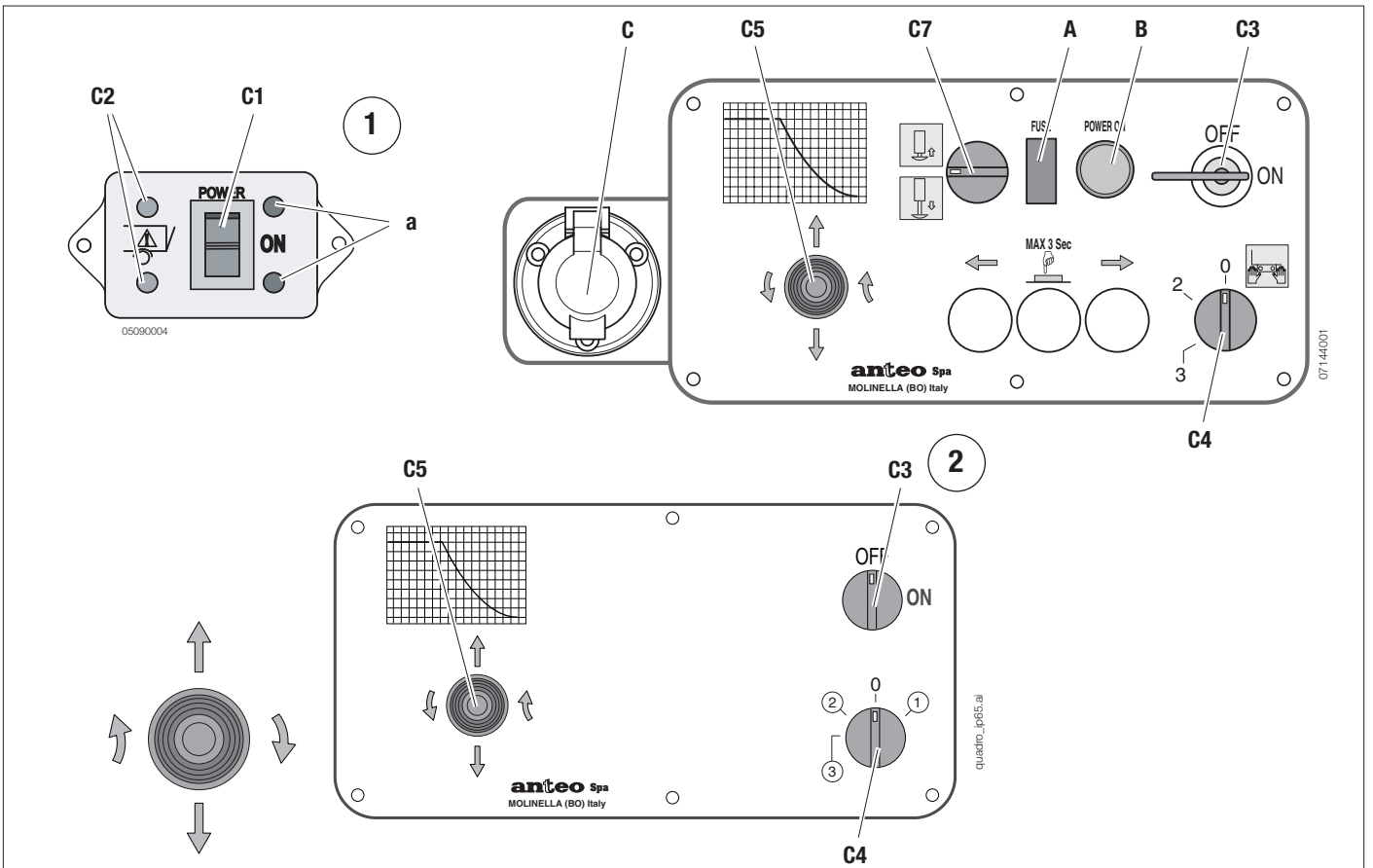
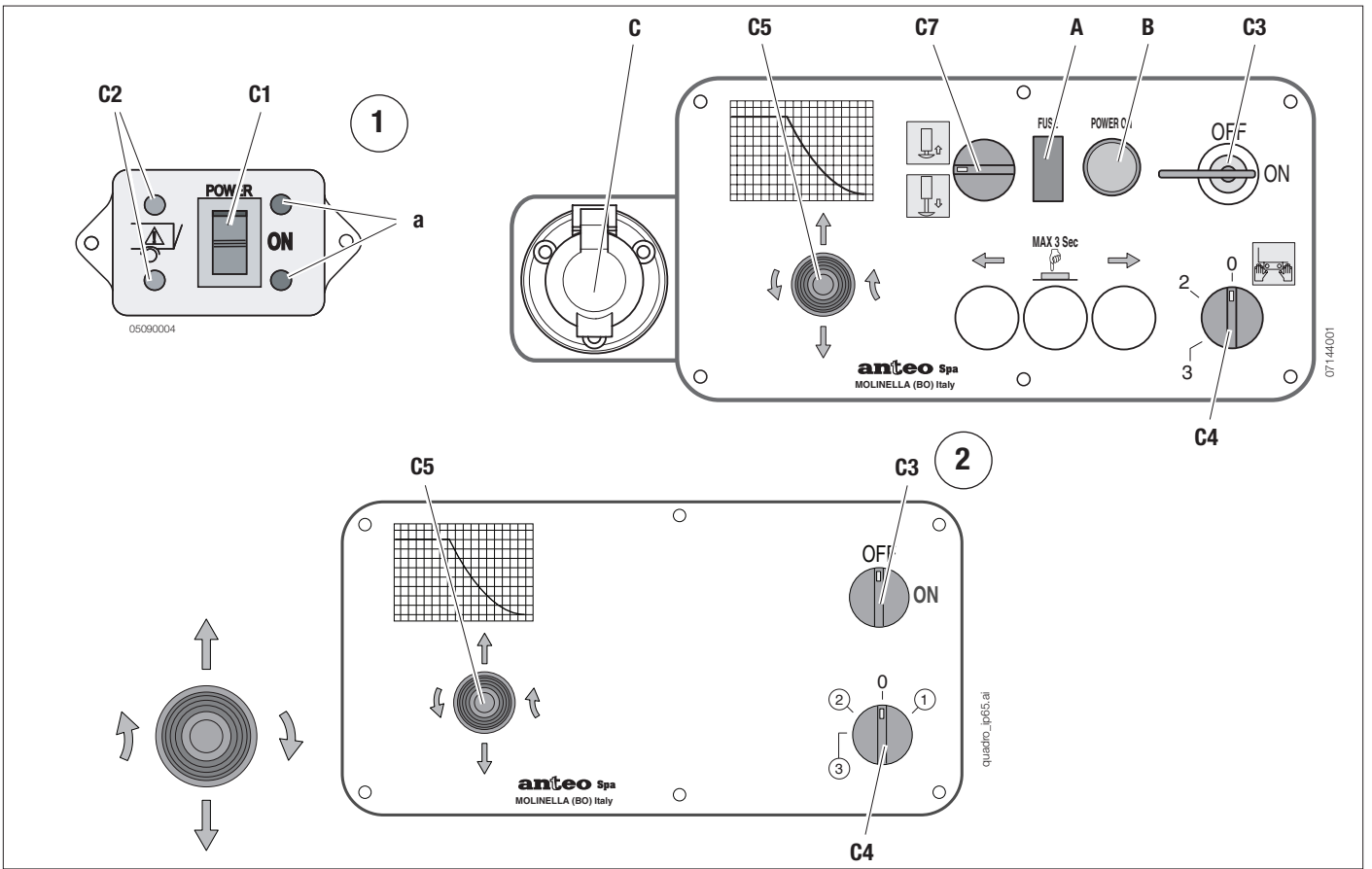

Ref.	Description	Emploi/Fonction
	sur le pupitre de sélection (fig. 3)	
C4'	Sélecteur commandes	fourni en l'absence de la console principale; habilite l'utilisation des commandes sélectionnées
	sur le pupitre de commande ultraplat	
C21	Bouton de montée/rotation vers le haut	si actionné, la plateforme monte si actionné avec (C23) appuyé, la plateforme tourne vers le haut
C22	Bouton de descente/rotation vers le bas	si actionné, la plateforme descend si actionné avec (C23) appuyé, la plateforme tourne vers le bas
C23	Bouton de rotation plateforme	si appuyé, il commute la fonction des boutons (C21) et (C22) de manutention à rotation

Ref.	Description	Emploi/Fonction
	sur le pupitre de sélection (fig. 3)	
C4'	Sélecteur commandes	fourni en l'absence de la console principale; habilite l'utilisation des commandes sélectionnées
	sur le pupitre de commande ultraplat	
C21	Bouton de montée/rotation vers le haut	si actionné, la plateforme monte si actionné avec (C23) appuyé, la plateforme tourne vers le haut
C22	Bouton de descente/rotation vers le bas	si actionné, la plateforme descend si actionné avec (C23) appuyé, la plateforme tourne vers le bas
C23	Bouton de rotation plateforme	si appuyé, il commute la fonction des boutons (C21) et (C22) de manutention à rotation

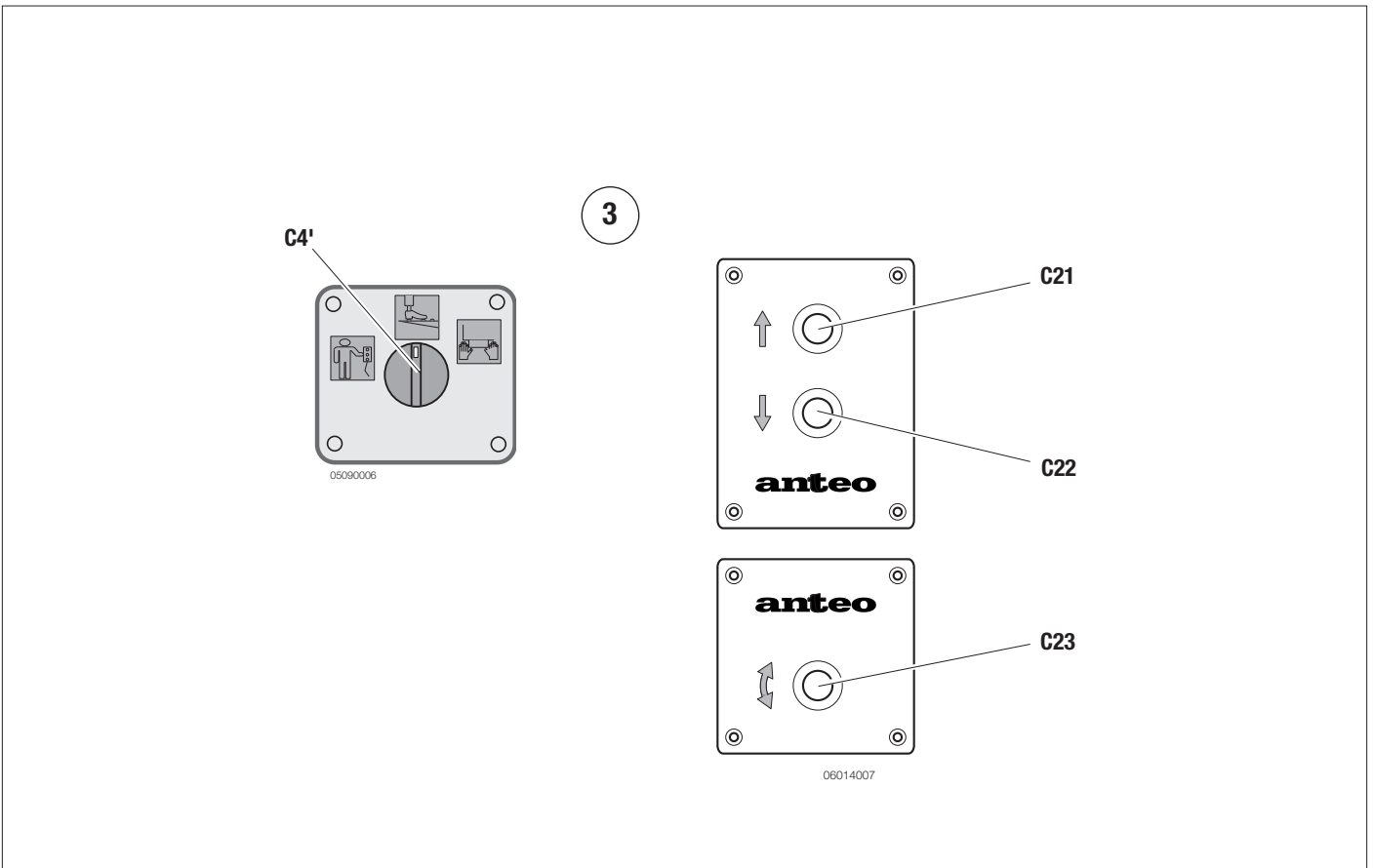
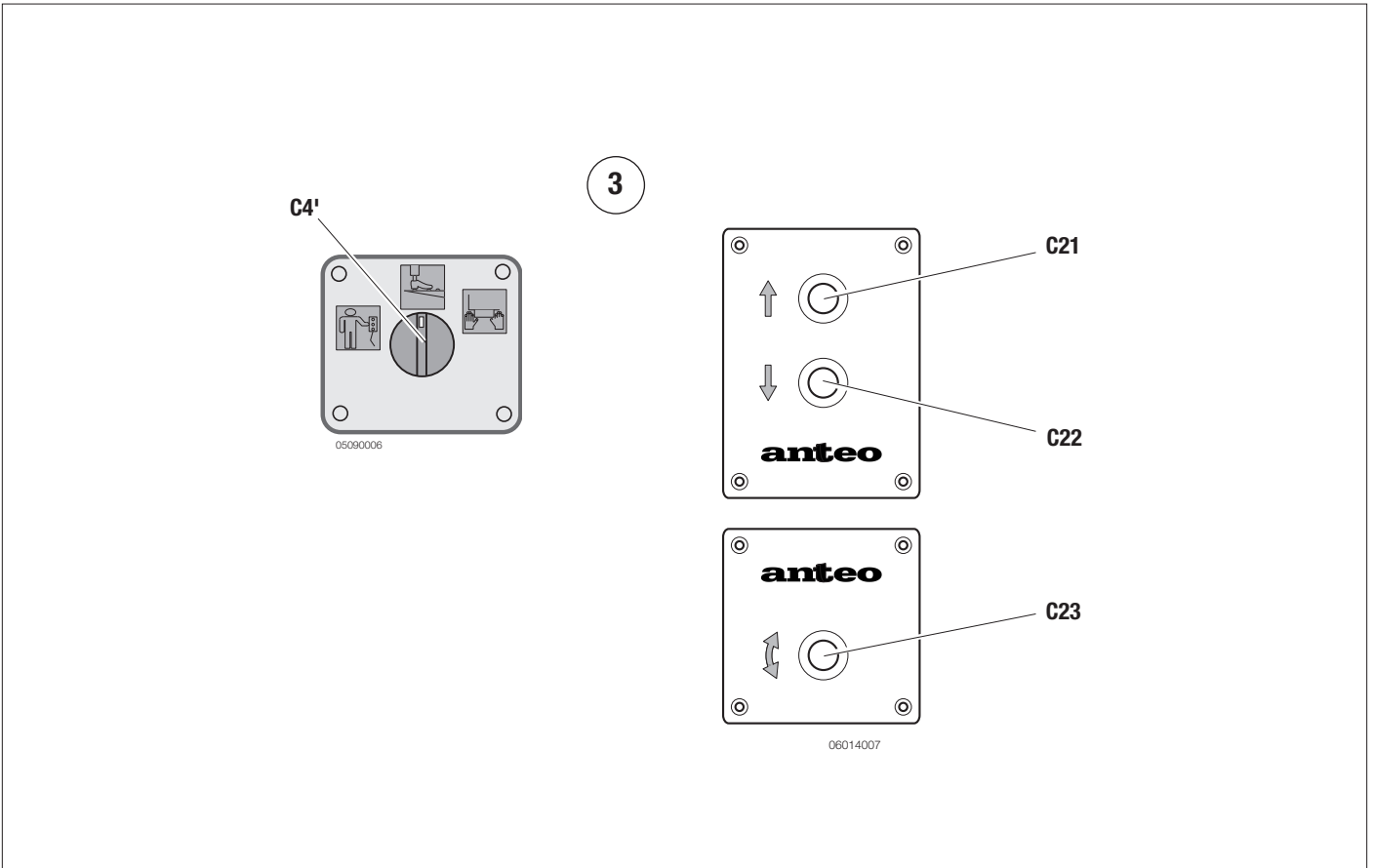

DESCRIPTION OF CONTROLS AND INSTRUMENTS

Ref.	Description	Emploi/Fonction
	on the console in the vehicle cab (fig. 1)	
C1	Control circuit switch	it connects/disconnects the control circuit of the Tail-lift (and the pilot lights (a) turn on) (Optional)
C2	Pilot lights platform not in rest position	when they are on they indicate, the platform is not at rest (Optional)
	on the main console (fig. 2)	
C3	Key-operated switch	it connects/disconnects the power supply of the Tail-lift
C4	Selector switch enabling the auxiliary controls/console controls	- when turned to the left it enables auxiliary controls - remote control, radio control or ultra-flat push-button panel according to the symbol on the plate. - turned right, enables control (C5) (it must be kept turned right to enable such control) - if in central position, no control is enabled
C5	Platform movement lever (it is enabled only if C4 is turned to the right)	- when it is actuated to the left, the platform rotates downwards - when it is actuated to the right, the platform rotates upwards For countries with left-hand drive: - when it is actuated downwards, the platform lowers - when it is actuated upwards, the platform lifts For countries with right-hand drive: - when turned on to the right the platform rotates downward. - when turned on to the left the platform rotates upward.
C7	Stabilizers lifting/lowering selecto (optional) r	- turned to the left, the stabilizers lower - turned to the right, the stabilizers lift
A	Fuse box	it contains the fuse installed in order to protect the electric system. Fuse 15 A Ø 5x 22
B	Green pilot light "POWER ON"	on when voltage is live [(C3) in pos. ON] and the temperature value of the electric motor is normal. A thermal probe detects the electric motor overheating and cuts off its power supply. Such condition is signalled when the pilot light turns off.
C	Socket for connection of the emergency control (optional).	this socket is for connection of the emergency control and ONLY for CLOSING the tail lift if the main console fails.

DESCRIPTION OF CONTROLS AND INSTRUMENTS

Ref.	Description	Emploi/Fonction
	on the console in the vehicle cab (fig. 1)	
C1	Control circuit switch	it connects/disconnects the control circuit of the Tail-lift (and the pilot lights (a) turn on) (Optional)
a	Pilot lights platform not in rest position	when they are on they indicate, the platform is not at rest (Optional)
	on the main console (fig. 2)	
C3	Key-operated switch	it connects/disconnects the power supply of the Tail-lift
C4	Selector switch enabling the auxiliary controls/ console controls	- when turned to the left it enables auxiliary controls - remote control, radio control or ultra-flat push-button panel according to the symbol on the plate. - turned right, enables control (C5) (it must be kept turned right to enable such control) - if in central position, no control is enabled
C5	Platform movement lever (it is enabled only if C4 is turned to the right)	- when it is actuated to the left, the platform rotates downwards - when it is actuated to the right, the platform rotates upwards For countries with left-hand drive: - when it is actuated downwards, the platform lowers - when it is actuated upwards, the platform lifts For countries with right-hand drive: - when turned on to the right the platform rotates downward. - when turned on to the left the platform rotates upward.
C7	Stabilizers lifting/lowering selecto (optional) r	- turned to the left, the stabilizers lower - turned to the right, the stabilizers lift
A	Fuse box	it contains the fuse installed in order to protect the electric system. Fuse 15 A Ø 5x 22
B	Green pilot light "POWER ON"	on when voltage is live [(C3) in pos. ON] and the temperature value of the electric motor is normal. A thermal probe detects the electric motor overheating and cuts off its power supply. Such condition is signalled when the pilot light turns off.
C	Socket for connection of the emergency control (optional).	this socket is for connection of the emergency control and ONLY for CLOSING the tail lift if the main console fails.

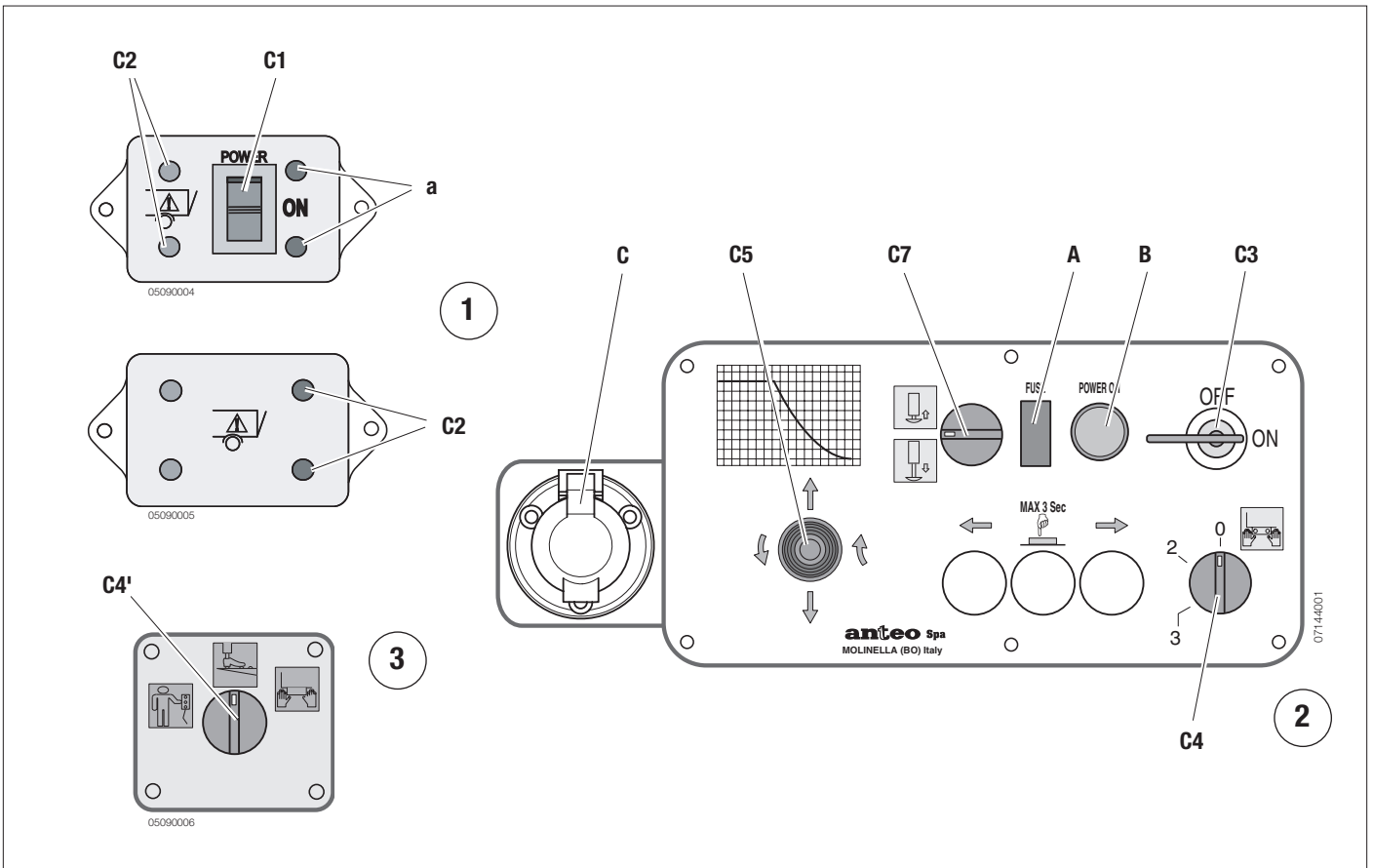
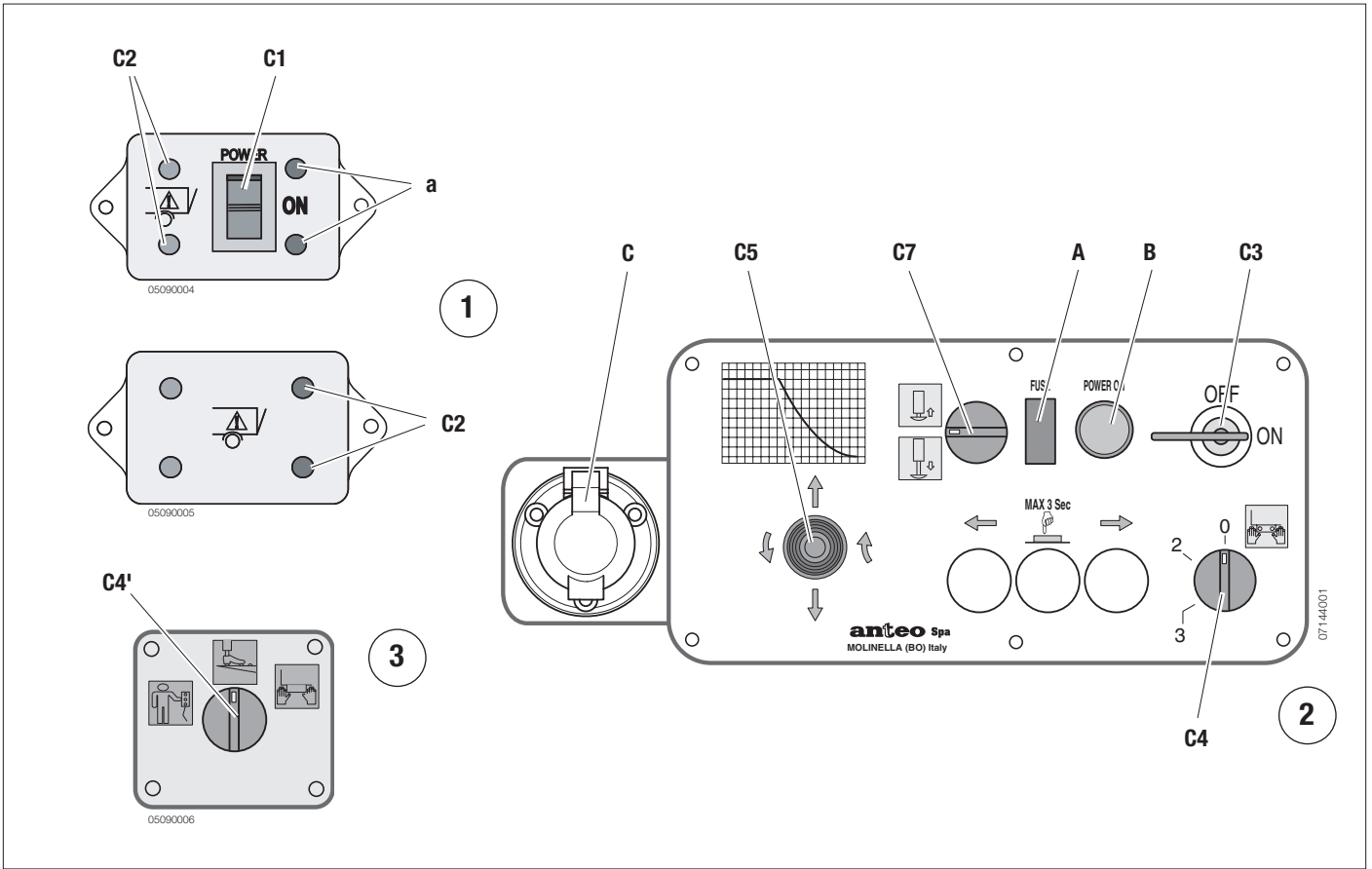

Ref.	Description	Use/Function
	on the selection button panel (fig. 3)	
C4'	Control selector switch	provided when there is no main console; enables the use of the controls selected
	on the ultra flat push-button panel	
C21	Lifting/upward rotation push-button	by operating it, the platform is lifted by operating it and pressing the (C23) push-button, the platform rotates upwards
C22	Lowering/downward rotation push-button	by operating it, the platform is lowered by operating it and pressing the (C23) push-button, the platform rotates downwards
C23	Platform rotation push-button	by pressing it, the function of (C21) and (C22) push-buttons is commutated from movement to rotation

Ref.	Description	Use/Function
	on the selection button panel (fig. 3)	
C4'	Control selector switch	provided when there is no main console; enables the use of the controls selected
	on the ultra flat push-button panel	
C21	Lifting/upward rotation push-button	by operating it, the platform is lifted by operating it and pressing the (C23) push-button, the platform rotates upwards
C22	Lowering/downward rotation push-button	by operating it, the platform is lowered by operating it and pressing the (C23) push-button, the platform rotates downwards
C23	Platform rotation push-button	by pressing it, the function of (C21) and (C22) push-buttons is commutated from movement to rotation

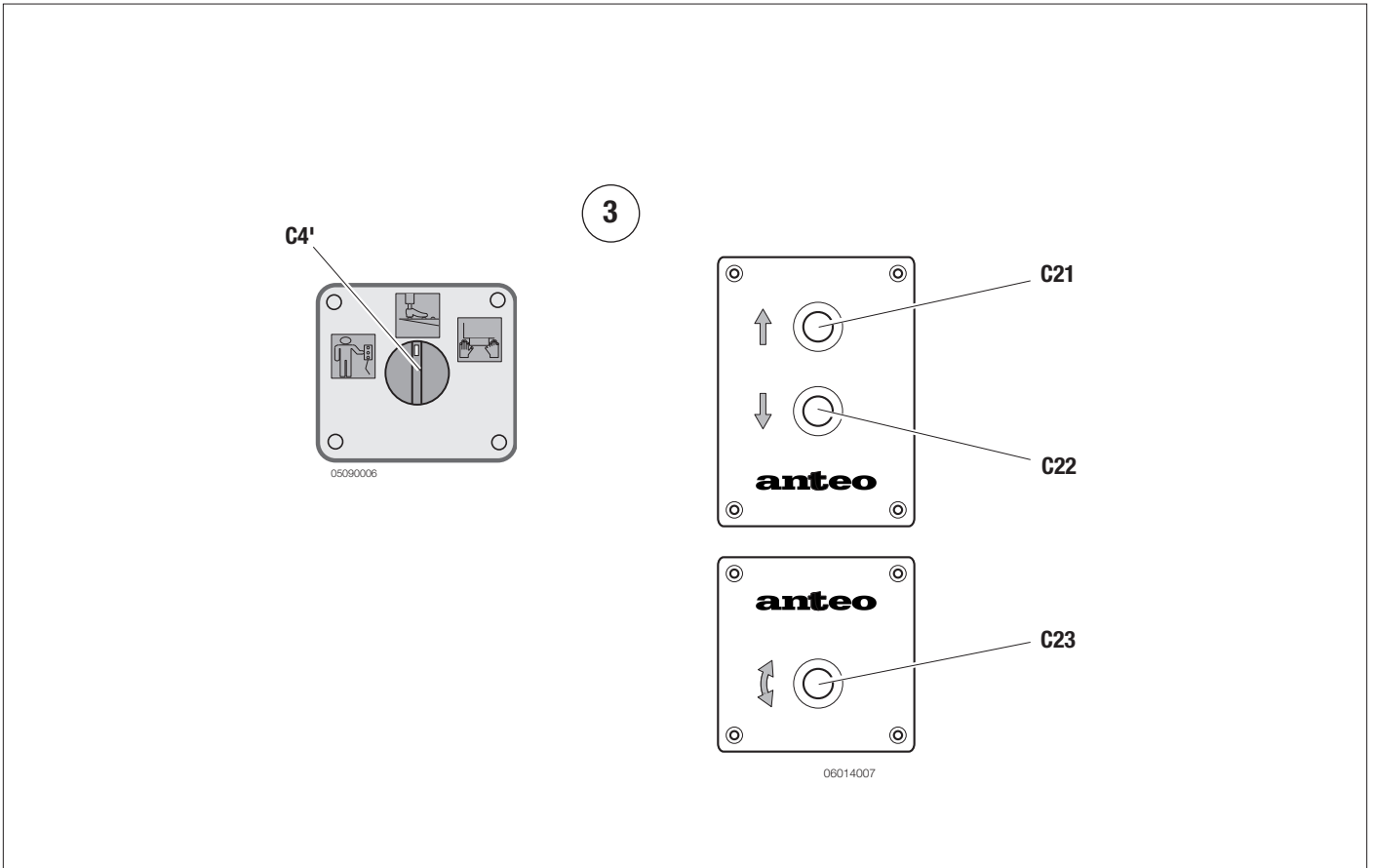
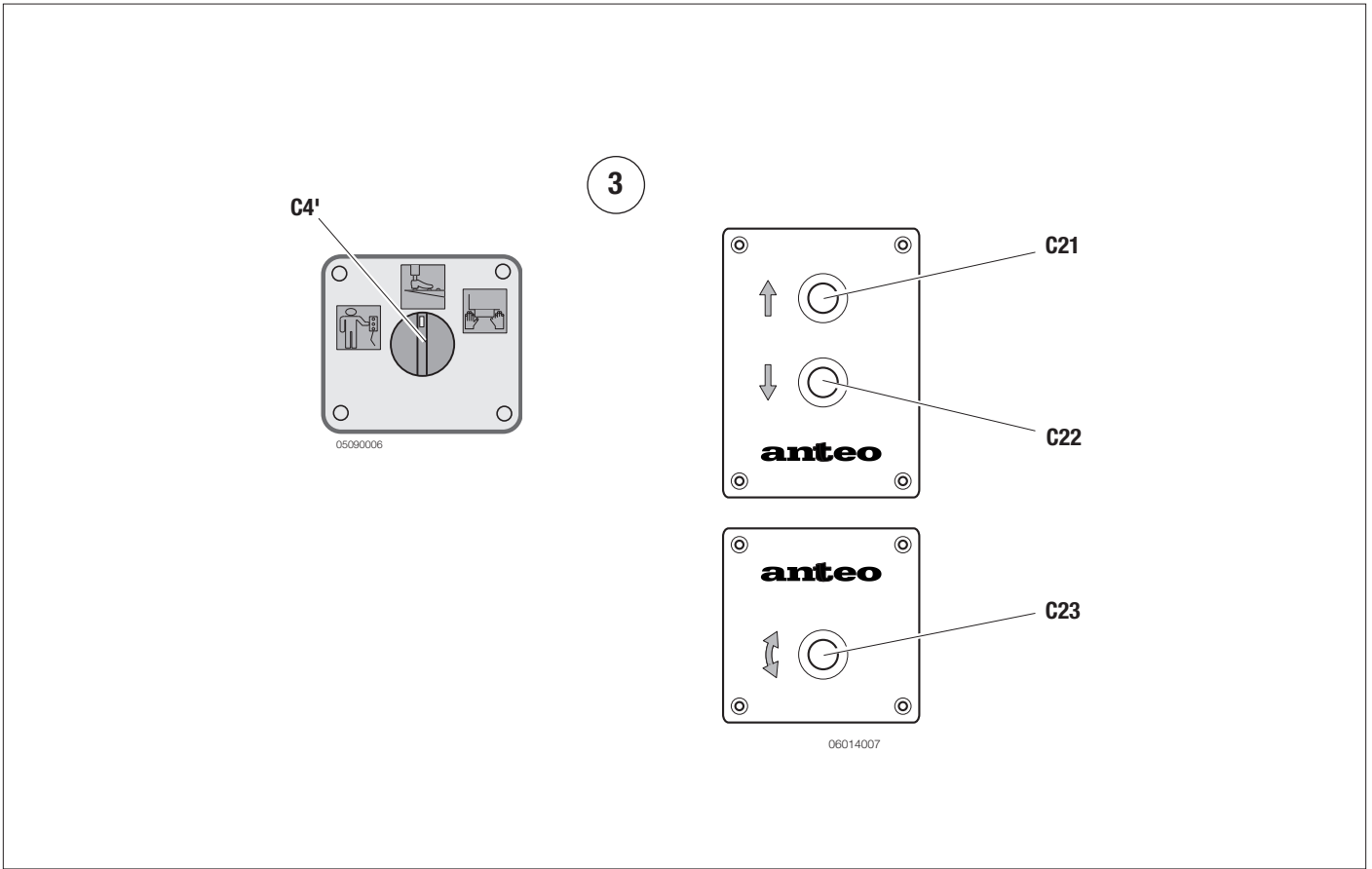

DESCRIPCIÓN DE MANDOS E INSTRUMENTOS

Ref.	Descripción	Uso / Función
	sobre cons. en la cab. del veh. (fig. 1)	
C1	interruptor circuito de mandos	Conecta y desconecta el circuito de mando del Montacargas (y se encienden los testigos a) (opcional)
a	Testigos plataforma no en reposo	Encendidos señalan que la plataforma no está en posición de reposo (Opcional)
	sobre panel de mandos princ. (fig. 2)	
C3	Interruptor a llave	Conecta y desconecta la alimentación eléctrica del Montacargas
C4	Selector habilitación mandos auxiliares /mandos consola	- Girado a la izquierda habilita los mandos auxiliares (control remoto, radiomando o tablero de pulsadores ultraplano en función del símbolo contenido en la placa) - Girado a la derecha habilita el mando (C5) (es indispensable tenerlo girado a la der. para poder habilitar dicho mando). - En la posición central no se habilita ningún mando
C5	Palanca movimiento plataforma (habilitado sólo con C4 rotado a la der.)	- Accionado a izquierda se obtiene la rotación de la plataforma hacia abajo - Accionado a derecha se obtiene la rotación de la plataforma hacia arriba Para países con conducción a la izquierda: - Accionado hacia abajo la plataforma baja - Accionado hacia arriba la plataforma sube Para países con conducción a la derecha: - Accionado a la derecha se obtiene la rotación de la plataforma hacia abajo. - Accionado a la izquierda se obtiene la rotación de la plataforma hacia arriba.
C7	Selector subida / bajada estabilizadores (opcional)	- Accionado a izquierda bajan los estabilizadores - Accionado a derecha suben los estabilizadores
A	Porta fusibles	Contiene el fusible colocado para proteger la instalación eléctrica. Fusible 15 Amp Ø 5 x 22
B	Testigo verde "POWER ON"	Se enciende cuando la corriente está conectada [(C3) en pos. ON] y la temperatura del motor eléctrico tiene valores normales; una sonda térmica detecta el sobrecalentamiento del motor eléctrico y desconecta la alimentación, tal condición es señalada porqué el testigo se apaga
C	Toma para la conexión del mando de emergencia (optional)	En la toma se conectará el mando de emergencia ÚNICAMENTE para ejecutar las operaciones de cierre de la trampilla en caso de avería de la consola principal.

DESCRIPCIÓN DE MANDOS E INSTRUMENTOS

Ref.	Descripción	Uso / Función
	sobre cons. en la cab. del veh. (fig. 1)	
C1	interruptor circuito de mandos	Conecta y desconecta el circuito de mando del Montacargas (y se encienden los testigos a) (opcional)
a	Testigos plataforma no en reposo	Encendidos señalan que la plataforma no está en posición de reposo (Opcional)
	sobre panel de mandos princ. (fig. 2)	
C3	Interruptor a llave	Conecta y desconecta la alimentación eléctrica del Montacargas
C4	Selector habilitación mandos auxiliares /mandos consola	- Girado a la izquierda habilita los mandos auxiliares (control remoto, radiomando o tablero de pulsadores ultraplano en función del símbolo contenido en la placa) - Girado a la derecha habilita el mando (C5) (es indispensable tenerlo girado a la der. para poder habilitar dicho mando). - En la posición central no se habilita ningún mando
C5	Palanca movimiento plataforma (habilitado sólo con C4 rotado a la der.)	- Accionado a izquierda se obtiene la rotación de la plataforma hacia abajo - Accionado a derecha se obtiene la rotación de la plataforma hacia arriba Para países con conducción a la izquierda: - Accionado hacia abajo la plataforma baja - Accionado hacia arriba la plataforma sube Para países con conducción a la derecha: - Accionado a la derecha se obtiene la rotación de la plataforma hacia abajo. - Accionado a la izquierda se obtiene la rotación de la plataforma hacia arriba.
C7	Selector subida / bajada estabilizadores (opcional)	- Accionado a izquierda bajan los estabilizadores - Accionado a derecha suben los estabilizadores
A	Porta fusibles	Contiene el fusible colocado para proteger la instalación eléctrica. Fusible 15 Amp Ø 5 x 22
B	Testigo verde "POWER ON"	Se enciende cuando la corriente está conectada [(C3) en pos. ON] y la temperatura del motor eléctrico tiene valores normales; una sonda térmica detecta el sobrecalentamiento del motor eléctrico y desconecta la alimentación, tal condición es señalada porqué el testigo se apaga
C	Toma para la conexión del mando de emergencia (optional)	En la toma se conectará el mando de emergencia ÚNICAMENTE para ejecutar las operaciones de cierre de la trampilla en caso de avería de la consola principal.

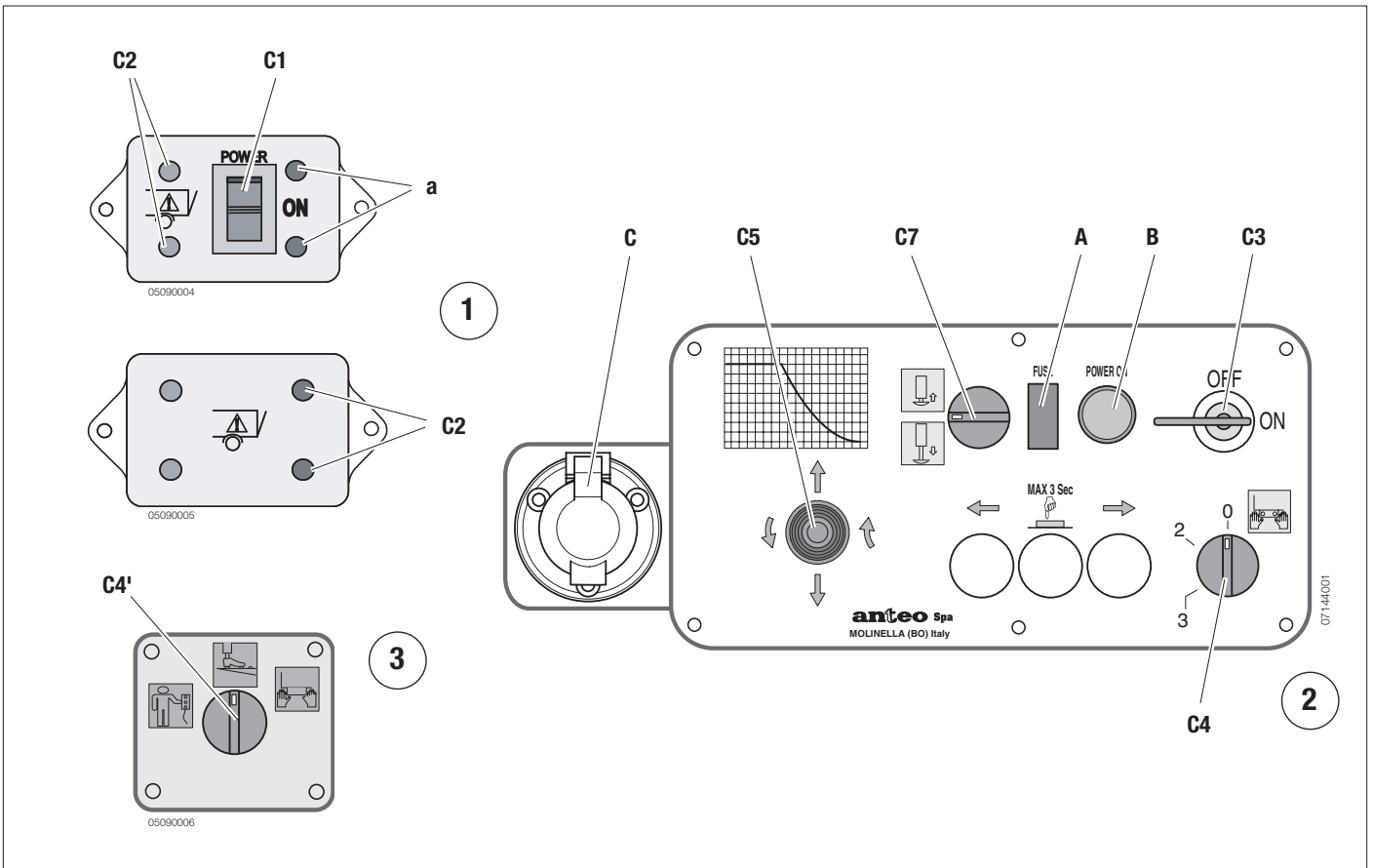
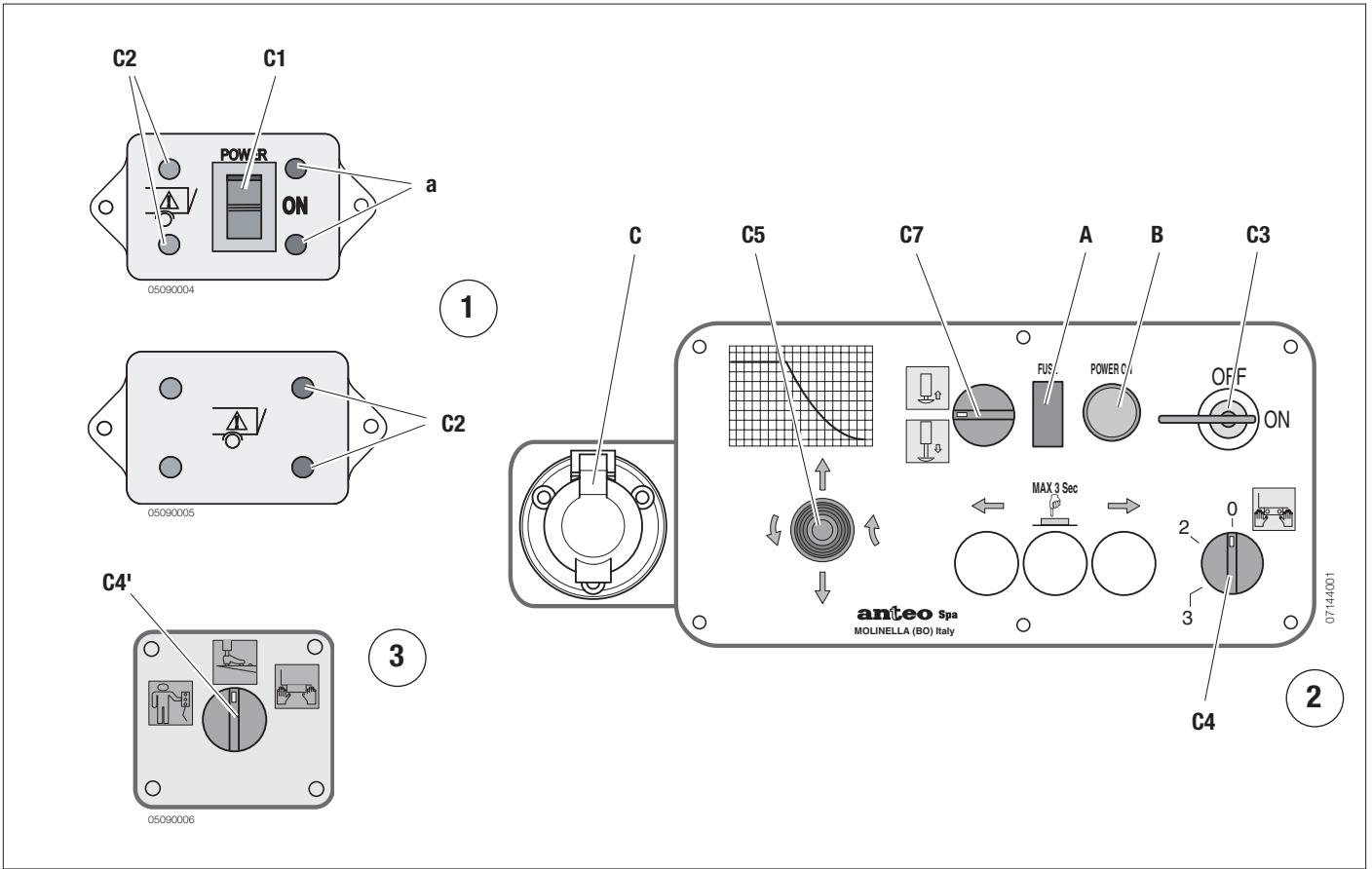

Ref.	Descripción	Uso / Función
	en el tablero de puls. de selec. (fig. 3)	
C4'	Selector de mandos	Suministrado en ausencia de la consola principal; habilita el empleo de los mandos seleccionados
	sobre el tablero de pulsadores ultraplano	
C21	Pulsador elevación/rotación hacia arriba	accionado se obtiene la elevación de la plataforma accionado con (C23) pulsado se obtiene la rotación de la plataforma hacia arriba
C22	Pulsador descenso/rotación hacia abajo	accionado se obtiene el descenso de la plataforma accionado con (C23) pulsado se obtiene la rotación de la plataforma hacia abajo
C23	Pulsador de rotación de la plataforma	pulsado conmuta la función de los pulsadores (C21) y (C22) de movimiento a rotación

Ref.	Descripción	Uso / Función
	en el tablero de puls. de selec. (fig. 3)	
C4'	Selector de mandos	Suministrado en ausencia de la consola principal; habilita el empleo de los mandos seleccionados
	sobre el tablero de pulsadores ultraplano	
C21	Pulsador elevación/rotación hacia arriba	accionado se obtiene la elevación de la plataforma accionado con (C23) pulsado se obtiene la rotación de la plataforma hacia arriba
C22	Pulsador descenso/rotación hacia abajo	accionado se obtiene el descenso de la plataforma accionado con (C23) pulsado se obtiene la rotación de la plataforma hacia abajo
C23	Pulsador de rotación de la plataforma	pulsado conmuta la función de los pulsadores (C21) y (C22) de movimiento a rotación

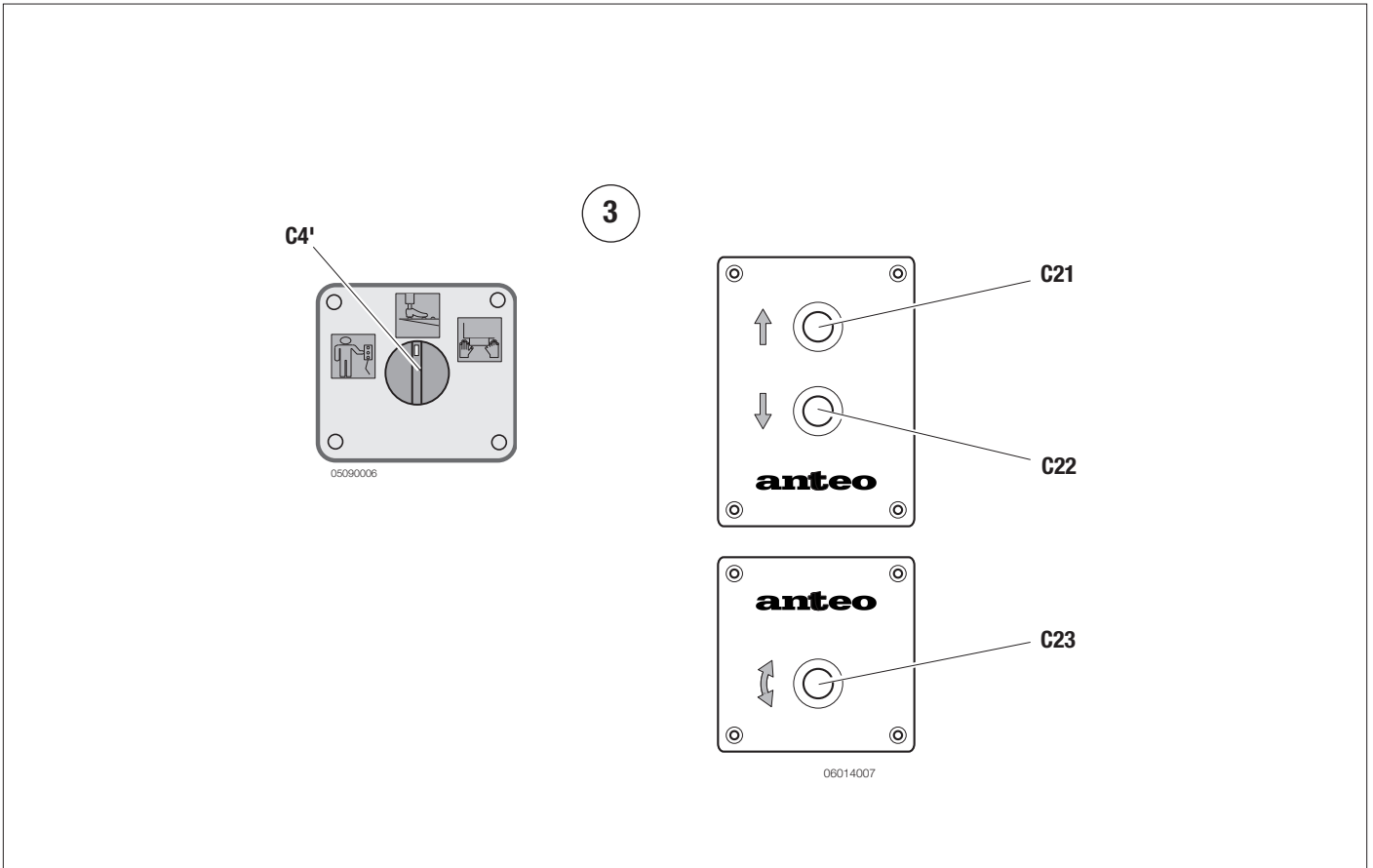
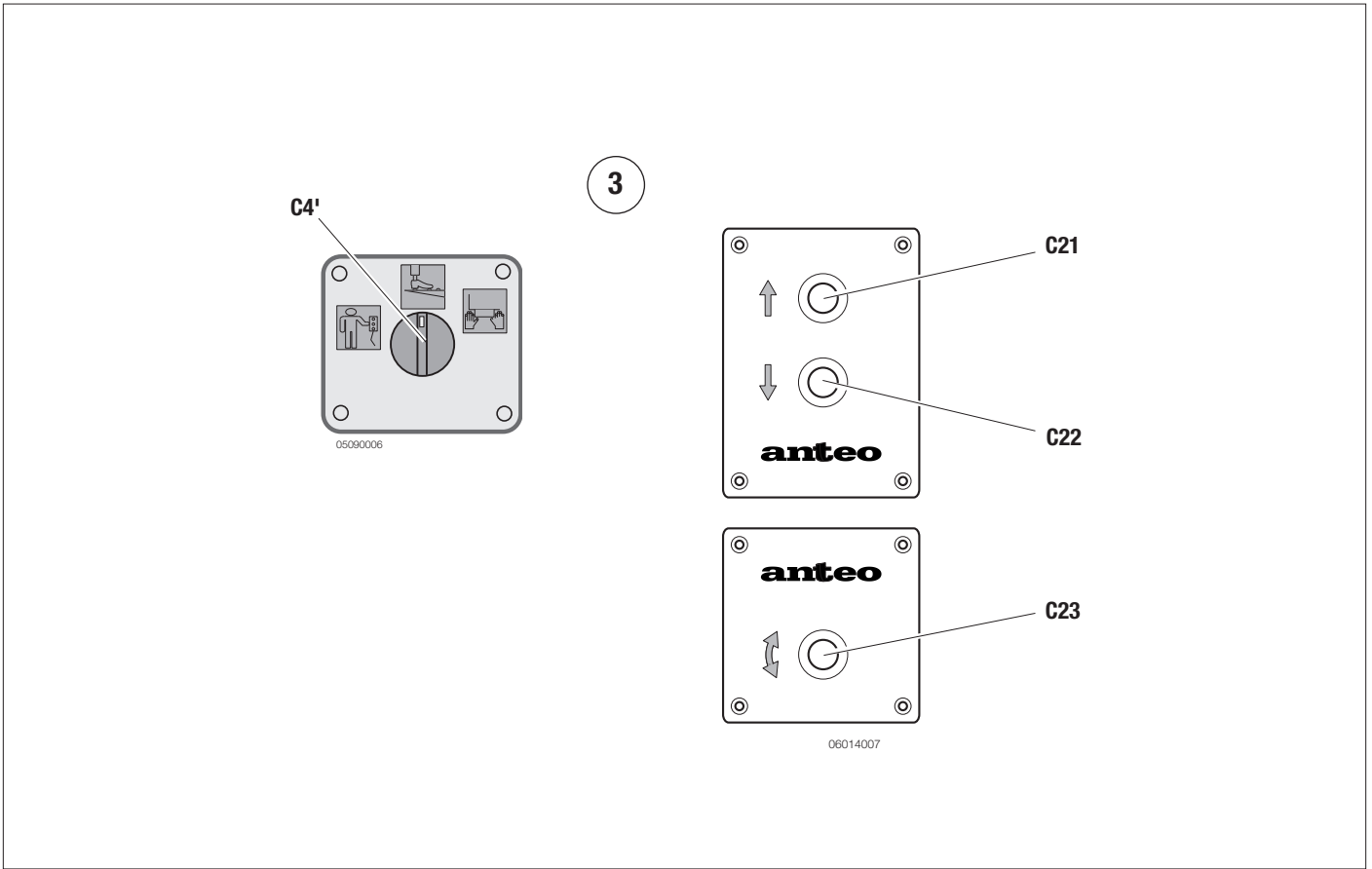

DESCRIZIONE COMANDI E STRUMENTI

Rif.	Descrizione	Uso/funzione
	sulla consolle in cabina veicolo (fig. 1)	
C1	Interruttore circuito comandi	include/esclude il circuito comandi della Sponda Montacarichi (e si accendono le spie a) (Optional)
C2	Spie piattaforma non a riposo	accese segnalano che la piattaforma non è in posizione di riposo (Optional)
	sulla consolle principale (fig. 2)	
C3	Interruttore a chiave	include/esclude l'alimentazione elettrica della Sponda Montacarichi
C4	Selettore abilitazione comandi ausiliari/comandi consolle	- ruotato a sinistra abilita i comandi ausiliari (telecomando, radiocomando o pulsantiera ultrapiatta in funzione del simbolo riportato sulla targhetta) - ruotato a destra dà il consenso al comando (C5) (è indispensabile tenerlo ruotato a destra per poter abilitare tale comando) - in posizione centrale non viene abilitato nessun comando
C5	Leva movimentazione piattaforma (abilitato solo con C4 ruotato a destra)	- azionato in basso si ottiene la discesa della piattaforma - azionato in alto si ottiene la salita della piattaforma Per paesi con guida a sinistra: - azionato a sinistra si ottiene la rotazione della piattaforma verso il basso - azionato a destra si ottiene la rotazione della piattaforma verso l'alto Per paesi con guida a destra: - azionato a destra si ottiene la rotazione della piattaforma verso il basso - azionato a sinistra si ottiene la rotazione della piattaforma verso l'alto
C7	Selettore salita/discesa stabilizzatori (optional)	- ruotato a sinistra si ottiene la discesa degli stabilizzatori - ruotato a destra si ottiene la salita degli stabilizzatori
A	Porta fusibili	contiene il fusibile installato a protezione dell'impianto elettrico.
B	Spia verde "Power on"	accesa quando la tensione è inserita [(C3) in pos. ON] e la temperatura del motore elettrico ha valore normale; una sonda termica rileva il surriscaldamento del motore elettrico e ne disconnette l'alimentazione, tale condizione viene segnalata dallo spegnimento della spia
C	Presa per comandi di emergenza (optional)	A tale presa andrà collegato il comando di emergenza per eseguire le SOLE operazioni di chiusura della sponda in caso di avaria della consolle principale.

DESCRIZIONE COMANDI E STRUMENTI

Rif.	Descrizione	Uso/funzione
	sulla consolle in cabina veicolo (fig. 1)	
C1	Interruttore circuito comandi	include/esclude il circuito comandi della Sponda Montacarichi (e si accendono le spie a) (Optional)
C2	Spie piattaforma non a riposo	accese segnalano che la piattaforma non è in posizione di riposo (Optional)
	sulla consolle principale (fig. 2)	
C3	Interruttore a chiave	include/esclude l'alimentazione elettrica della Sponda Montacarichi
C4	Selettore abilitazione comandi ausiliari/comandi consolle	- ruotato a sinistra abilita i comandi ausiliari (telecomando, radiocomando o pulsantiera ultrapiatta in funzione del simbolo riportato sulla targhetta) - ruotato a destra dà il consenso al comando (C5) (è indispensabile tenerlo ruotato a destra per poter abilitare tale comando) - in posizione centrale non viene abilitato nessun comando
C5	Leva movimentazione piattaforma (abilitato solo con C4 ruotato a destra)	- azionato in basso si ottiene la discesa della piattaforma - azionato in alto si ottiene la salita della piattaforma Per paesi con guida a sinistra: - azionato a sinistra si ottiene la rotazione della piattaforma verso il basso - azionato a destra si ottiene la rotazione della piattaforma verso l'alto Per paesi con guida a destra: - azionato a destra si ottiene la rotazione della piattaforma verso il basso - azionato a sinistra si ottiene la rotazione della piattaforma verso l'alto
C7	Selettore salita/discesa stabilizzatori (optional)	- ruotato a sinistra si ottiene la discesa degli stabilizzatori - ruotato a destra si ottiene la salita degli stabilizzatori
A	Porta fusibili	contiene il fusibile installato a protezione dell'impianto elettrico.
B	Spia verde "Power on"	accesa quando la tensione è inserita [(C3) in pos. ON] e la temperatura del motore elettrico ha valore normale; una sonda termica rileva il surriscaldamento del motore elettrico e ne disconnette l'alimentazione, tale condizione viene segnalata dallo spegnimento della spia
C	Presa per comandi di emergenza (optional)	A tale presa andrà collegato il comando di emergenza per eseguire le SOLE operazioni di chiusura della sponda in caso di avaria della consolle principale.

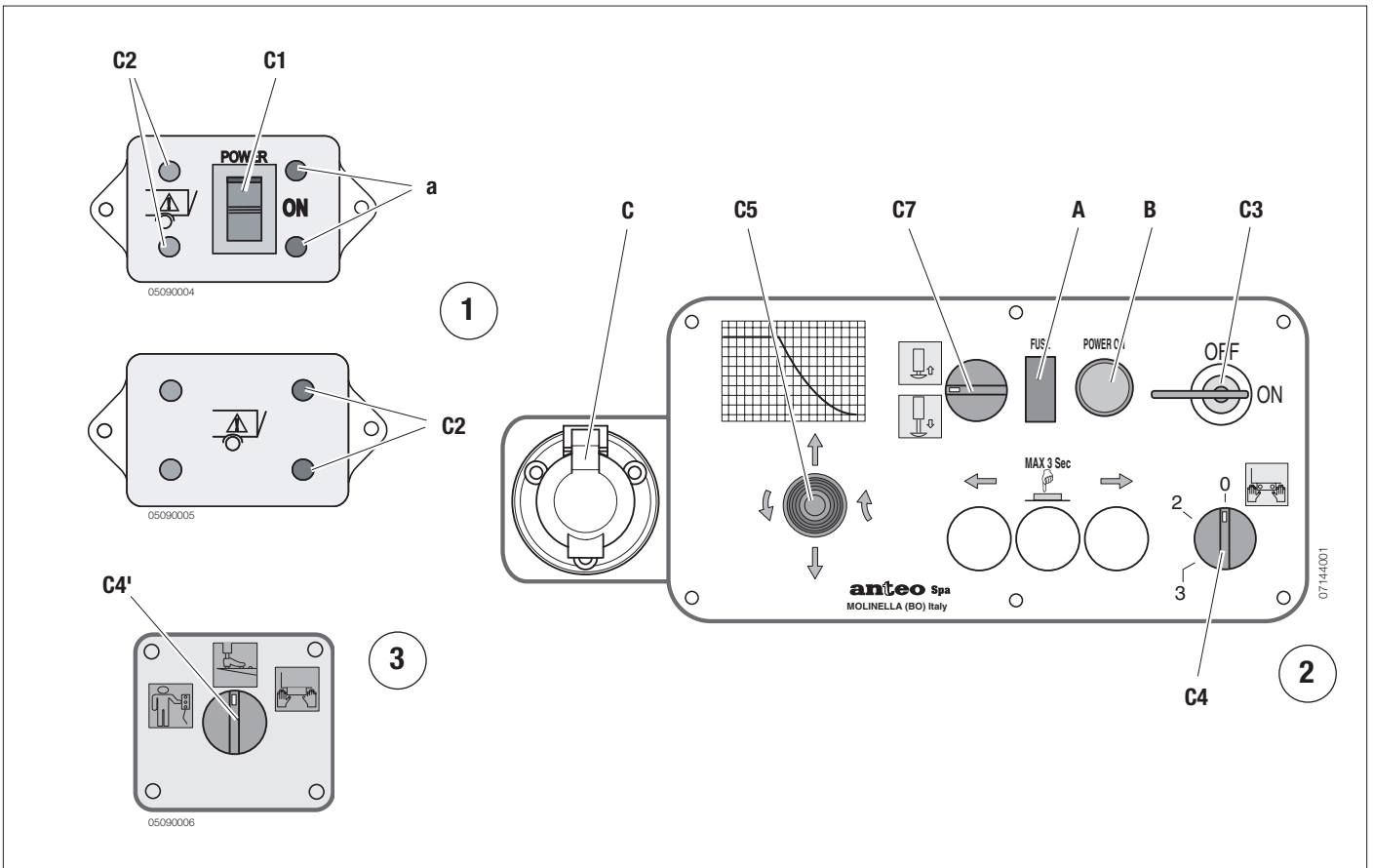
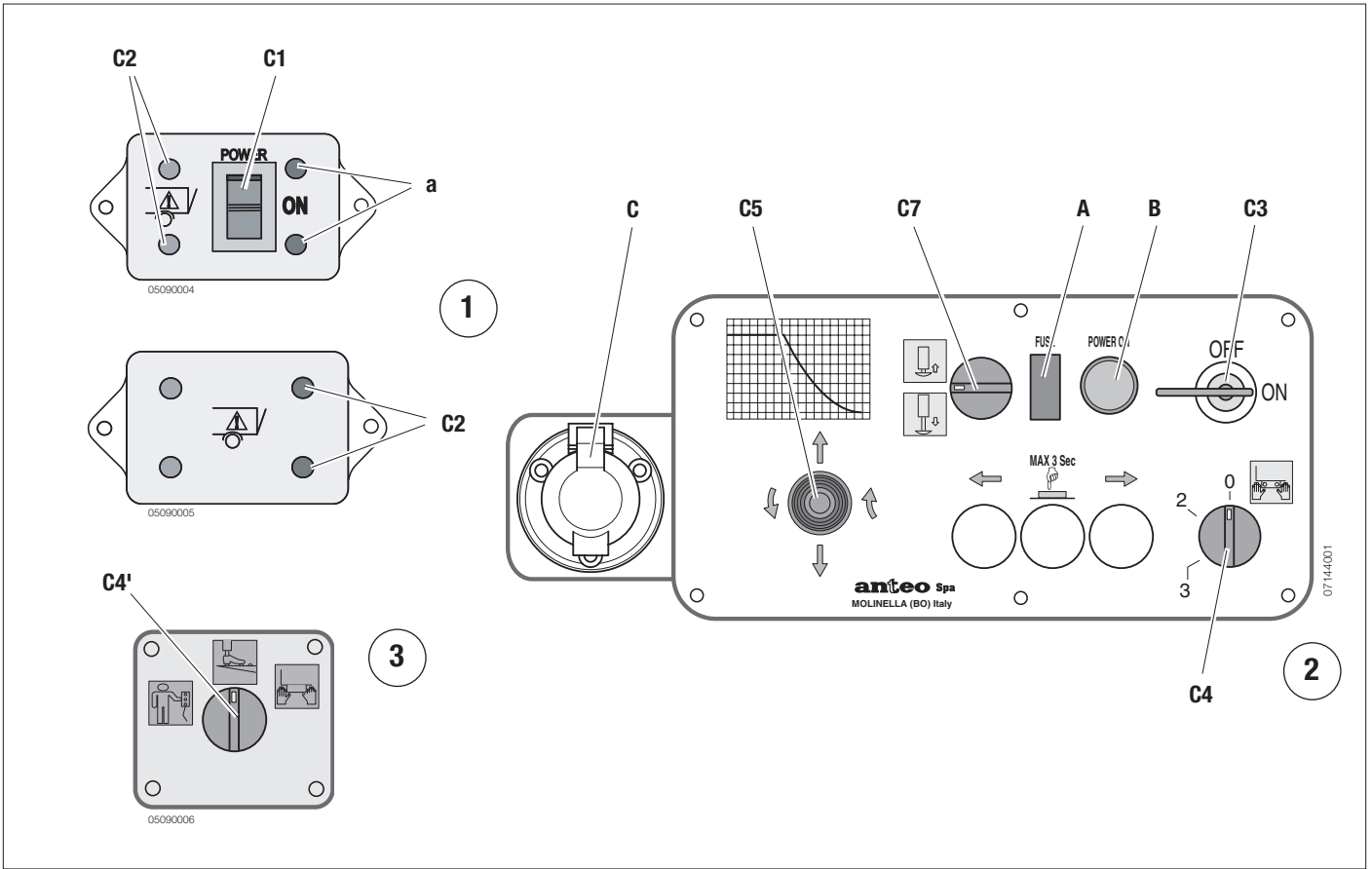

Rif.	Descrizione	Uso/funzione
	sulla pulsantiera di selezione (fig. 3)	
C4'	Selettore comandi	fornito in assenza della consolle principale; abilita l'utilizzo dei comandi selezionati
	sulla pulsantiera ultrapiatta	
C21	Pulsante salita/rotazione in alto	azionato si ottiene la salita della piattaforma azionato con (C23) premuto si ottiene la rotazione della piattaforma verso l'alto
C22	Pulsante discesa/rotazione in basso	azionato si ottiene la salita della piattaforma azionato con (C23) premuto si ottiene la rotazione della piattaforma verso il basso
C23	Pulsante rotazione piattaforma	premuto commuta la funzione dei pulsanti (C21) e (C22) da movimentazione a rotazione

Rif.	Descrizione	Uso/funzione
	sulla pulsantiera di selezione (fig. 3)	
C4'	Selettore comandi	fornito in assenza della consolle principale; abilita l'utilizzo dei comandi selezionati
	sulla pulsantiera ultrapiatta	
C21	Pulsante salita/rotazione in alto	azionato si ottiene la salita della piattaforma azionato con (C23) premuto si ottiene la rotazione della piattaforma verso l'alto
C22	Pulsante discesa/rotazione in basso	azionato si ottiene la salita della piattaforma azionato con (C23) premuto si ottiene la rotazione della piattaforma verso il basso
C23	Pulsante rotazione piattaforma	premuto commuta la funzione dei pulsanti (C21) e (C22) da movimentazione a rotazione

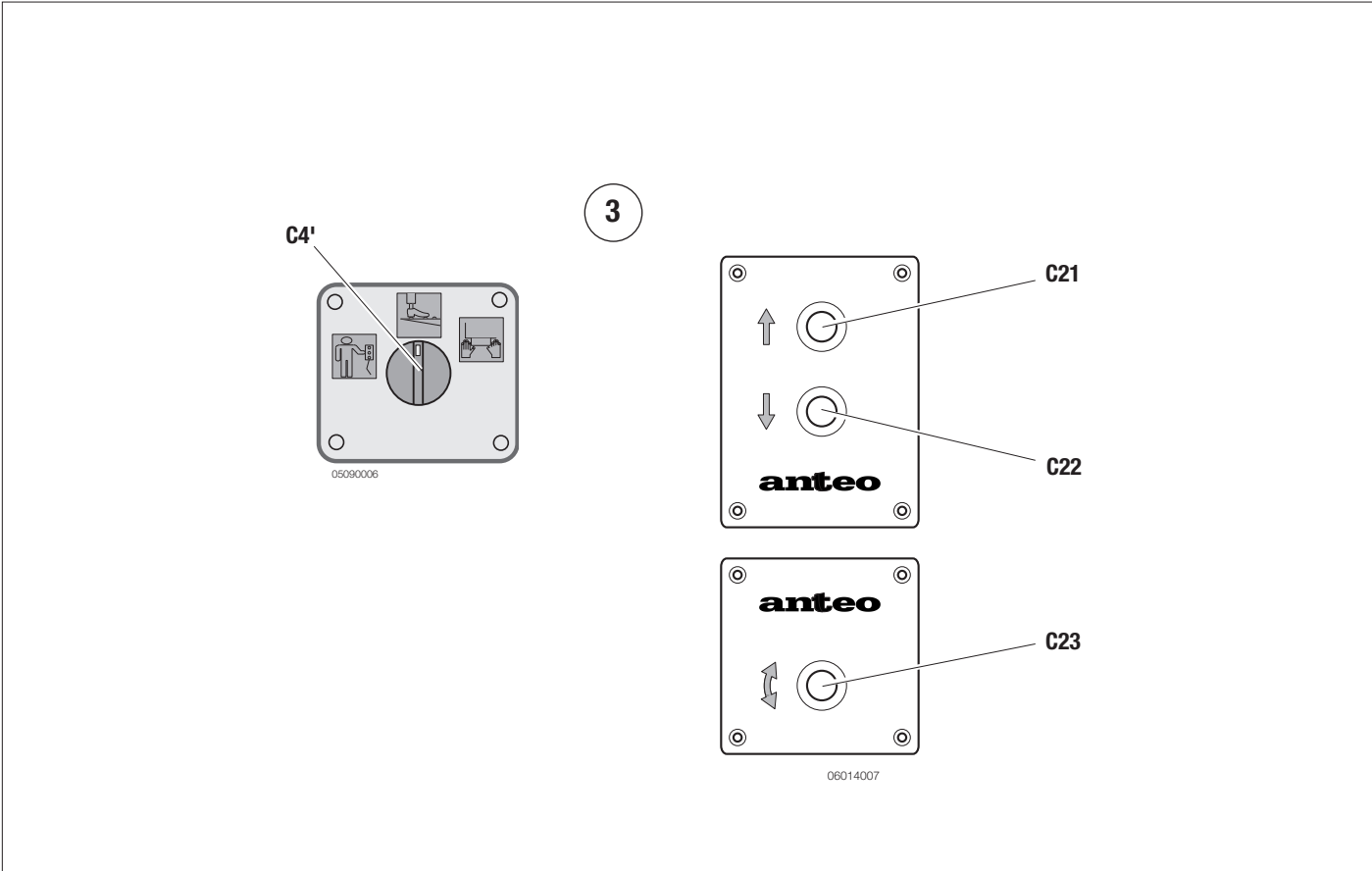
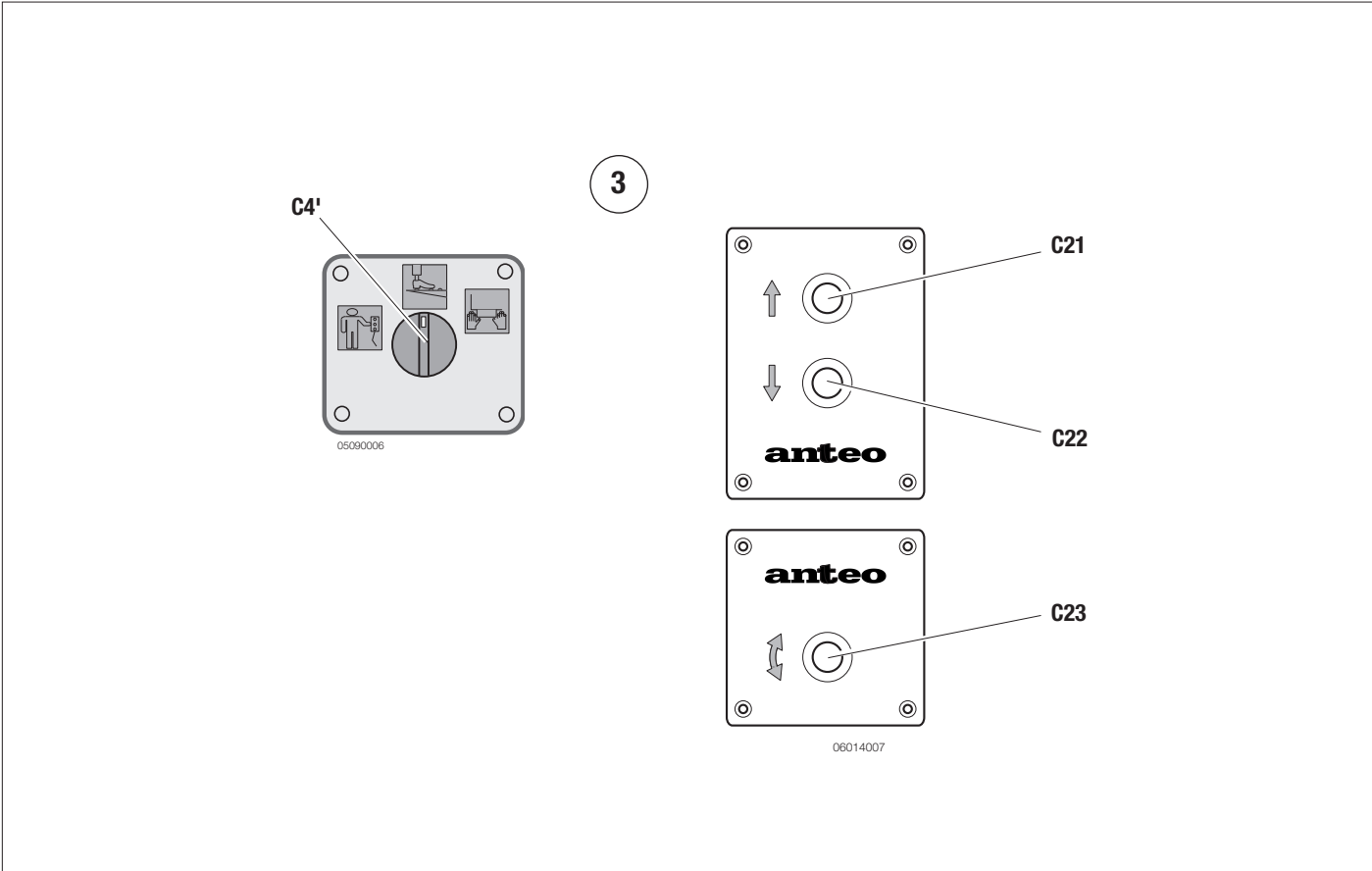

COMMANDES AUXILIAIRES / POSITION DE L'OPÉRATEUR SUR LA PLATE-FORME

La question du choix et de la position des commandes auxiliaires concerne la protection des pieds et des membres de l'opérateur qui travaille sur la plate-forme ou à proximité de celle-ci. Cette question concerne le risque d'un éventuel écrasement ou d'une éventuelle lésion aux pieds ou aux membres de l'opérateur entre le bord de la plate-forme en mouvement et la traverse du plancher de chargement du véhicule ou entre la plate-forme pendant la phase d'abaissement et le sol.

La commande au pied, avec actionnement obligatoire à deux pieds, fournit une solution efficace contre ce risque étant donné qu'elle immobilise les deux pieds de l'opérateur à un endroit préétabli et sûr sur la plate-forme (les boutons-poussoirs de la commande à pied).



DANGER

Il est formellement interdit d'utiliser toute autre configuration des commandes auxiliaires sans une évaluation explicite des risques de la part de l'installateur du hayon et du responsable chargé de la sécurité de l'entreprise qui utilise le véhicule et le hayon. En cas de doute, contacter la société ANTEO S.p.A.



ATTENTION

Utiliser d'autres commandes auxiliaires (commande à distance avec câble guipé, commande

AUXILIARY CONTROLS / OPERATOR'S POSITION ON THE PLATFORM

The choice and positioning of the auxiliary commands is for the protection of the feet and legs of the operator working on or around the platform.

This question concerns the risk of a possible crushing or possible injury to the operator's feet or limbs between the edge of the platform in motion and the rear crossbeam of the vehicle's loading floor or between the platform, while it is being lowered, and the ground.

The foot control, which is activated obligatorily with 2 feet, provides a viable solution to this risk, given that it immobilizes both the operator's feet on a predetermined and secure spot on the platform (the foot control buttons).



DANGER

It is strictly forbidden to use any other auxiliary controls configuration without an explicit risk assessment by the lift installer and the company's safety personnel that use the vehicle and the lift. If in doubt, contact the ANTEO S.p.A. company.



ATTENTION

Use other auxiliary controls (remote control with spiral cable, fixed internal command) only in accordance with safe working conditions described in the UNI EN 1756-1:2008 regulations and mounting instructions.

MANDOS AUXILIARES / POSICIÓN DEL OPERARIO EN LA PLATAFORMA

La cuestión de la selección y de la posición de los mandos auxiliares se refiere a la protección de los pies y de las articulaciones del operario que trabaja en la plataforma o alrededor de esta.

Tal cuestión se refiere al riesgo de un eventual aplastamiento o de una eventual lesión en los pies o articulaciones del operario entre el borde de la plataforma en movimiento y el travesaño trasero del pavimento de carga del vehículo o entre la plataforma en fase de descenso y el suelo.

El mando en el pie, con accionamiento obligatorio con 2 pies, suministra una solución válida a tal riesgo, dado que inmoviliza ambos pies del operario en una ubicación preestablecida segura en la plataforma (los pulsadores del mando en el pie).



PELIGRO

Está terminantemente prohibido usar cualquier otra configuración de los mandos auxiliares sin una explícita evaluación de los riesgos por parte del instalador de la trampilla y del responsable encargado de la seguridad de la empresa que utiliza el vehículo y la trampilla.

En caso de dudas, contactar la empresa ANTEO S.p.A.



ATENCIÓN

Utilizar otros mandos auxiliares (mando a distan-

COMMANDES AUXILIAIRES / POSITION DE L'OPÉRATEUR SUR LA PLATE-FORME

La question du choix et de la position des commandes auxiliaires concerne la protection des pieds et des membres de l'opérateur qui travaille sur la plate-forme ou à proximité de celle-ci. Cette question concerne le risque d'un éventuel écrasement ou d'une éventuelle lésion aux pieds ou aux membres de l'opérateur entre le bord de la plate-forme en mouvement et la traverse du plancher de chargement du véhicule ou entre la plate-forme pendant la phase d'abaissement et le sol.

La commande au pied, avec actionnement obligatoire à deux pieds, fournit une solution efficace contre ce risque étant donné qu'elle immobilise les deux pieds de l'opérateur à un endroit préétabli et sûr sur la plate-forme (les boutons-poussoirs de la commande à pied).



DANGER

Il est formellement interdit d'utiliser toute autre configuration des commandes auxiliaires sans une évaluation explicite des risques de la part de l'installateur du hayon et du responsable chargé de la sécurité de l'entreprise qui utilise le véhicule et le hayon. En cas de doute, contacter la société ANTEO S.p.A.



ATTENTION

Utiliser d'autres commandes auxiliaires (commande à distance avec câble guipé, commande

AUXILIARY CONTROLS / OPERATOR'S POSITION ON THE PLATFORM

The choice and positioning of the auxiliary commands is for the protection of the feet and legs of the operator working on or around the platform.

This question concerns the risk of a possible crushing or possible injury to the operator's feet or limbs between the edge of the platform in motion and the rear crossbeam of the vehicle's loading floor or between the platform, while it is being lowered, and the ground.

The foot control, which is activated obligatorily with 2 feet, provides a viable solution to this risk, given that it immobilizes both the operator's feet on a predetermined and secure spot on the platform (the foot control buttons).



DANGER

It is strictly forbidden to use any other auxiliary controls configuration without an explicit risk assessment by the lift installer and the company's safety personnel that use the vehicle and the lift. If in doubt, contact the ANTEO S.p.A. company.



ATTENTION

Use other auxiliary controls (remote control with spiral cable, fixed internal command) only in accordance with safe working conditions described in the UNI EN 1756-1:2008 regulations and mounting instructions.

MANDOS AUXILIARES / POSICIÓN DEL OPERARIO EN LA PLATAFORMA

La cuestión de la selección y de la posición de los mandos auxiliares se refiere a la protección de los pies y de las articulaciones del operario que trabaja en la plataforma o alrededor de esta.

Tal cuestión se refiere al riesgo de un eventual aplastamiento o de una eventual lesión en los pies o articulaciones del operario entre el borde de la plataforma en movimiento y el travesaño trasero del pavimento de carga del vehículo o entre la plataforma en fase de descenso y el suelo.

El mando en el pie, con accionamiento obligatorio con 2 pies, suministra una solución válida a tal riesgo, dado que inmoviliza ambos pies del operario en una ubicación preestablecida segura en la plataforma (los pulsadores del mando en el pie).



PELIGRO

Está terminantemente prohibido usar cualquier otra configuración de los mandos auxiliares sin una explícita evaluación de los riesgos por parte del instalador de la trampilla y del responsable encargado de la seguridad de la empresa que utiliza el vehículo y la trampilla.

En caso de dudas, contactar la empresa ANTEO S.p.A.



ATENCIÓN

Utilizar otros mandos auxiliares (mando a distan-

COMANDI AUSILIARI / POSIZIONE DELL'OPERATORE SULLA PIATTAFORMA

La questione della scelta e della posizione dei comandi ausiliari riguarda la protezione dei piedi e degli arti dell'operatore che lavora sulla piattaforma o attorno ad essa. Tale questione riguarda il rischio di un eventuale schiacciamento o di un'eventuale lesione ai piedi o agli arti dell'operatore tra il bordo della piattaforma in movimento e la traversa posteriore del pavimento di carico del veicolo o tra la piattaforma in fase di abbassamento e il terreno.

Il comando a piede, con azionamento obbligatorio a 2 piedi, fornisce una valida soluzione a tale rischio, dato che immobilizza entrambi i piedi dell'operatore su una postazione prestabilita sicura sulla piattaforma (i pulsanti del comando a piede)



PERICOLO

È severamente vietato usare qualsiasi altra configurazione dei comandi ausiliari senza un'esplicita valutazione dei rischi da parte dell'installatore della sponda e del responsabile addetto alla sicurezza dell'azienda che utilizza il veicolo e la sponda. In caso di dubbi, contattare la ditta ANTEO S.p.A.



ATTENZIONE

Utilizzare altri comandi ausiliari (comando a distanza con cavo spiralato, comando interno fisso) unicamente in conformità alle condizioni di

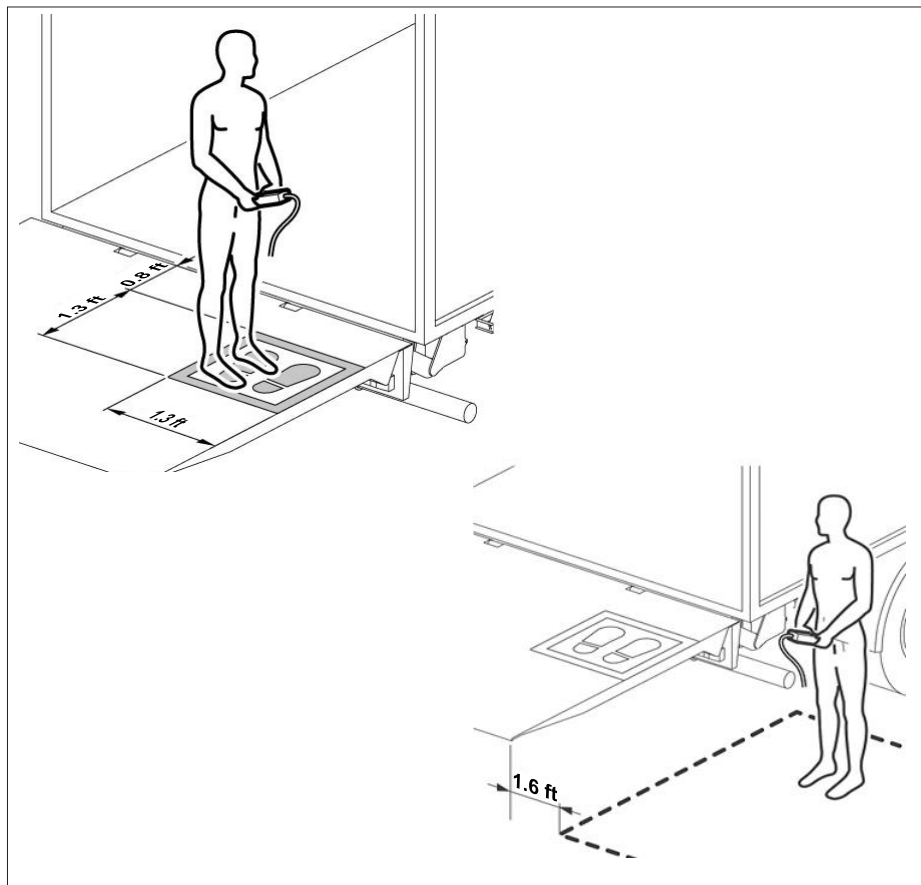

COMANDI AUSILIARI / POSIZIONE DELL'OPERATORE SULLA PIATTAFORMA

La questione della scelta e della posizione dei comandi ausiliari riguarda la protezione dei piedi e degli arti dell'operatore che lavora sulla piattaforma o attorno ad essa. Tale questione riguarda il rischio di un eventuale schiacciamento o di un'eventuale lesione ai piedi o agli arti dell'operatore tra il bordo della piattaforma in movimento e la traversa posteriore del pavimento di carico del veicolo o tra la piattaforma in fase di abbassamento e il terreno.

Il comando a piede, con azionamento obbligatorio a 2 piedi, fornisce una valida soluzione a tale rischio, dato che immobilizza entrambi i piedi dell'operatore su una postazione prestabilita sicura sulla piattaforma (i pulsanti del comando a piede)



PERICOLO

È severamente vietato usare qualsiasi altra configurazione dei comandi ausiliari senza un'esplicita valutazione dei rischi da parte dell'installatore della sponda e del responsabile addetto alla sicurezza dell'azienda che utilizza il veicolo e la sponda. In caso di dubbi, contattare la ditta ANTEO S.p.A.



ATTENZIONE

Utilizzare altri comandi ausiliari (comando a distanza con cavo spiralato, comando interno fisso) unicamente in conformità alle condizioni di

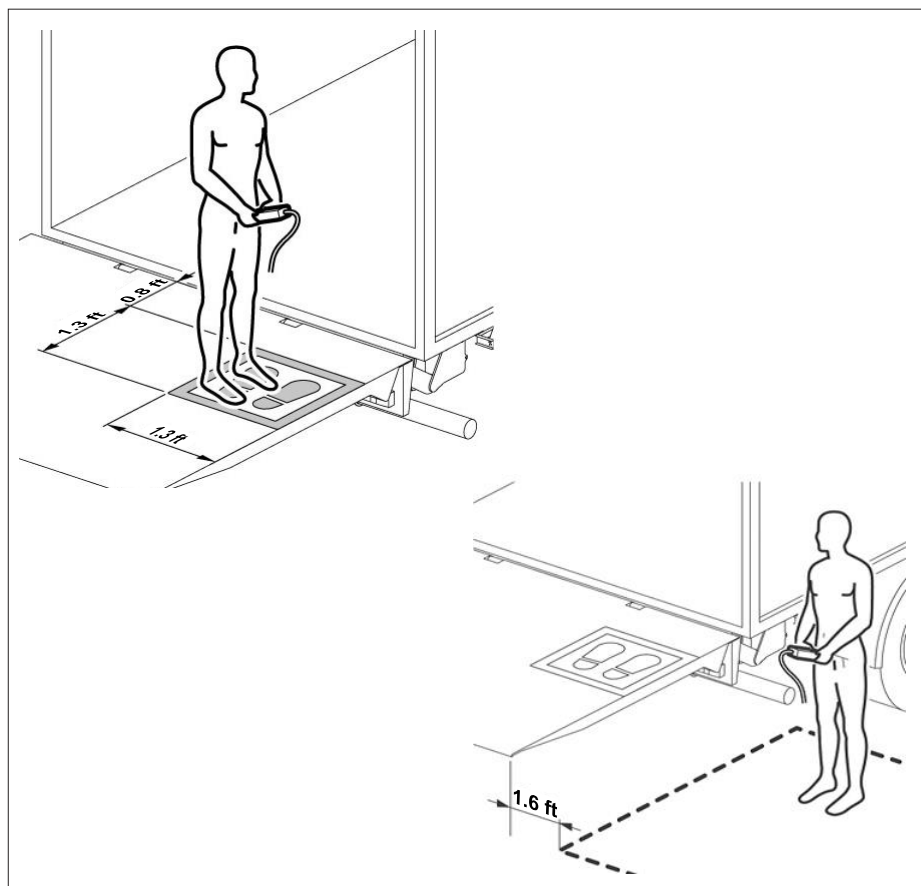

interne fixe) uniquement en conformité avec les conditions de travail sûres décrites par la norme UNI EN 1756-1:2008 et dans les instructions de montage

**ATTENTION**

Pour éviter des lésions dues à des trébuchements, l'opérateur doit toujours faire attention à tout élément dépassant de la surface de la plate-forme (par ex. feux de la plate-forme, butée de rouleau et levier afférent etc.).



NOTE: Toujours maintenir les zones de travail sûres pour l'opérateur dégagées. Il est interdit de positionner des charges sur ces zones.



NOTE: Toujours se positionner à côté de la charge pour éviter un éventuel risque d'écrasement entre la charge et la partie arrière du véhicule.

**ATTENTION**

To avoid injuries due to stumbling, the operator must always pay attention to any protruding parts on the platform surface (i.e.: platform lights, stop-roll, relative lever, etc.).



NOTE: Always keep the working areas clear and safe for the operator. It is forbidden to position loads in these areas.



NOTE: Always stand next to the load to avoid possible risk of being crushed between the load and the rear part of the vehicle.

cia con cable entorchado, mando interno fijo) únicamente en conformidad a las condiciones de trabajo seguras descritas por la norma UNI EN 1756-1:2008 y en las instrucciones de montaje.

**ATENCIÓN**

Para evitar lesiones debidas a tropiezos, el operario debe prestar siempre atención a cualquier elemento sobresaliente en la superficie de la plataforma (por ej.: luces de la plataforma, estabilizador y respectiva palanca, etc.).



NOTA: Mantener siempre libres las zonas de trabajos seguras para el operario. Está prohibido colocar cargas en dichas zonas.



NOTA: Colocarse siempre al lado de la carga para evitar un eventual riesgo de aplastamiento entre la carga y la parte trasera del vehículo.

interne fixe) uniquement en conformité avec les conditions de travail sûres décrites par la norme UNI EN 1756-1:2008 et dans les instructions de montage

**ATTENTION**

Pour éviter des lésions dues à des trébuchements, l'opérateur doit toujours faire attention à tout élément dépassant de la surface de la plate-forme (par ex. feux de la plate-forme, butée de rouleau et levier afférent etc.).



NOTE: Toujours maintenir les zones de travail sûres pour l'opérateur dégagées. Il est interdit de positionner des charges sur ces zones.



NOTE: Toujours se positionner à côté de la charge pour éviter un éventuel risque d'écrasement entre la charge et la partie arrière du véhicule.

**ATTENTION**

To avoid injuries due to stumbling, the operator must always pay attention to any protruding parts on the platform surface (i.e.: platform lights, stop-roll, relative lever, etc.).



NOTE: Always keep the working areas clear and safe for the operator. It is forbidden to position loads in these areas.



NOTE: Always stand next to the load to avoid possible risk of being crushed between the load and the rear part of the vehicle.

cia con cable entorchado, mando interno fijo) únicamente en conformidad a las condiciones de trabajo seguras descritas por la norma UNI EN 1756-1:2008 y en las instrucciones de montaje.

**ATENCIÓN**

Para evitar lesiones debidas a tropiezos, el operario debe prestar siempre atención a cualquier elemento sobresaliente en la superficie de la plataforma (por ej.: luces de la plataforma, estabilizador y respectiva palanca, etc.).



NOTA: Mantener siempre libres las zonas de trabajos seguras para el operario. Está prohibido colocar cargas en dichas zonas.



NOTA: Colocarse siempre al lado de la carga para evitar un eventual riesgo de aplastamiento entre la carga y la parte trasera del vehículo.

lavoro sicure descritte dalla norma UNI EN 1756-1:2008 e nell'Istruzioni di montaggio.



ATTENZIONE

Per evitare lesioni dovute a inceppamenti, l'operatore deve prestare sempre attenzione a qualsiasi elemento sporgente sulla superficie della piattaforma (ad es.: luci della piattaforma, ferma-roll e relativa leva, ecc.).



NOTA: Mantenere sempre sgombre le zone di lavoro sicure per l'operatore. È vietato posizionare carichi su tali zone.



NOTA: Posizionarsi sempre accanto al carico per evitare un eventuale rischio di schiacciamento tra il carico e la parte posteriore del veicolo.

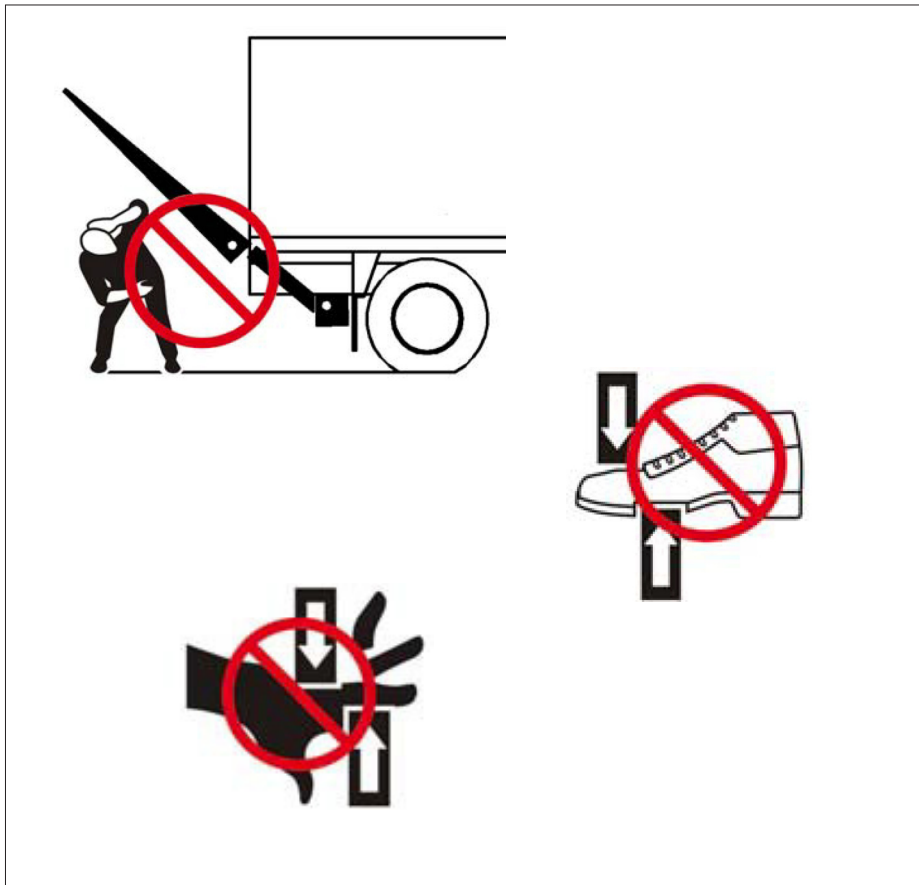

lavoro sicure descritte dalla norma UNI EN 1756-1:2008 e nell'Istruzioni di montaggio.



ATTENZIONE

Per evitare lesioni dovute a inceppamenti, l'operatore deve prestare sempre attenzione a qualsiasi elemento sporgente sulla superficie della piattaforma (ad es.: luci della piattaforma, ferma-roll e relativa leva, ecc.).



NOTA: Mantenere sempre sgombre le zone di lavoro sicure per l'operatore. È vietato posizionare carichi su tali zone.



NOTA: Posizionarsi sempre accanto al carico per evitare un eventuale rischio di schiacciamento tra il carico e la parte posteriore del veicolo.

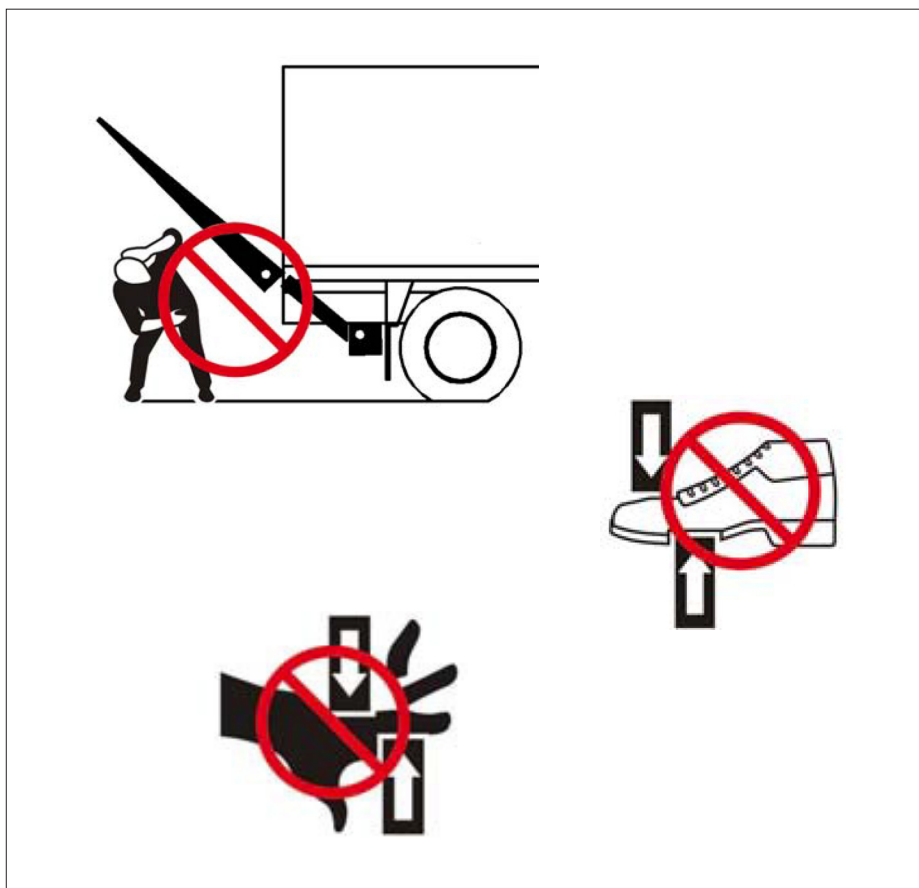

Ref.	Description	Emploi/Fonction
sur la plate-forme (en option) (fig. 1)		
C8	Bouton de montée plate-forme	presser pour commander la montée plate-forme [autorisé uniquement si (C10) est pressé]
C9	Bouton de descente plate-forme	presser pour commander la descente plate-forme [autorisé uniquement si (C10) est pressé]
C10	Bouton d'autorisation	presser pour autoriser (C8) et (C9)
sur le clavier de la télécommande et sur la boîte à boutons-poussoirs ultra-plate à deux fonctions (fig. 2).		
C11	Bouton de montée plate-forme	presser pour commander la montée de la plate-forme
C12	Bouton de descente plate-forme	presser pour commander la descente de la plate-forme
sur le pupitre de la commande radio à deux fonctions (en option) (fig. 10)		
C13	Touche de montée de la plateforme	en la pressant, la plateforme monte
C14	Touche de descente de la plateforme	en la pressant, la plateforme descend
C15	Touche de marche	la maintenir enfoncée pour mettre la radiocommande en service, l'état de marche est signalé par un bip prolongé
C16	Touche d'arrêt	en la pressant, toute fonction est arrêtée ; cette touche a la priorité sur toute autre touche, la commande d'arrêt sera exécutée même
A	LED de signalisation	allumée en cas de remplacement de la batterie ou de pression la touche de marche (C15); clignotant quand l'émetteur est en service. Au cas où elle ne s'allumerait pas, il faut remplacer la batterie de la radiocommande

L'émetteur contrôle l'état de la batterie en signalant son déchargement et, par conséquent, la nécessité de son remplacement.

Au moment de la mise en service, la radiocommande contrôle la batterie signalant, le cas échéant, son déchargement au moyen d'une série de signalisations sonores en succession rapide. Il est possible de continuer à travailler pendant quelque temps, tout en étant conseillé de remplacer la batterie.

 **Note:** toutes les commandes auxiliaires décrites ci-dessus sont habilitées uniquement avec les commandes (C4-C4') placées dans la position correspondant aux commandes que l'on entend utiliser.

 **Note:** la prise de branchement (si présente) de la commande d'urgence se trouve à côté de la console principale

Ref.	Description	Emploi/Fonction
sur la plate-forme (en option) (fig. 1)		
C8	Bouton de montée plate-forme	presser pour commander la montée plate-forme [autorisé uniquement si (C10) est pressé]
C9	Bouton de descente plate-forme	presser pour commander la descente plate-forme [autorisé uniquement si (C10) est pressé]
C10	Bouton d'autorisation	presser pour autoriser (C8) et (C9)
sur le clavier de la télécommande et sur la boîte à boutons-poussoirs ultra-plate à deux fonctions (fig. 2).		
C11	Bouton de montée plate-forme	presser pour commander la montée de la plate-forme
C12	Bouton de descente plate-forme	presser pour commander la descente de la plate-forme
sur le pupitre de la commande radio à deux fonctions (en option) (fig. 10)		
C13	Touche de montée de la plateforme	en la pressant, la plateforme monte
C14	Touche de descente de la plateforme	en la pressant, la plateforme descend
C15	Touche de marche	la maintenir enfoncée pour mettre la radiocommande en service, l'état de marche est signalé par un bip prolongé
C16	Touche d'arrêt	en la pressant, toute fonction est arrêtée ; cette touche a la priorité sur toute autre touche, la commande d'arrêt sera exécutée même
A	LED de signalisation	allumée en cas de remplacement de la batterie ou de pression la touche de marche (C15); clignotant quand l'émetteur est en service. Au cas où elle ne s'allumerait pas, il faut remplacer la batterie de la radiocommande

L'émetteur contrôle l'état de la batterie en signalant son déchargement et, par conséquent, la nécessité de son remplacement.

Au moment de la mise en service, la radiocommande contrôle la batterie signalant, le cas échéant, son déchargement au moyen d'une série de signalisations sonores en succession rapide. Il est possible de continuer à travailler pendant quelque temps, tout en étant conseillé de remplacer la batterie.

 **Note:** toutes les commandes auxiliaires décrites ci-dessus sont habilitées uniquement avec les commandes (C4-C4') placées dans la position correspondant aux commandes que l'on entend utiliser.

 **Note:** la prise de branchement (si présente) de la commande d'urgence se trouve à côté de la console principale.

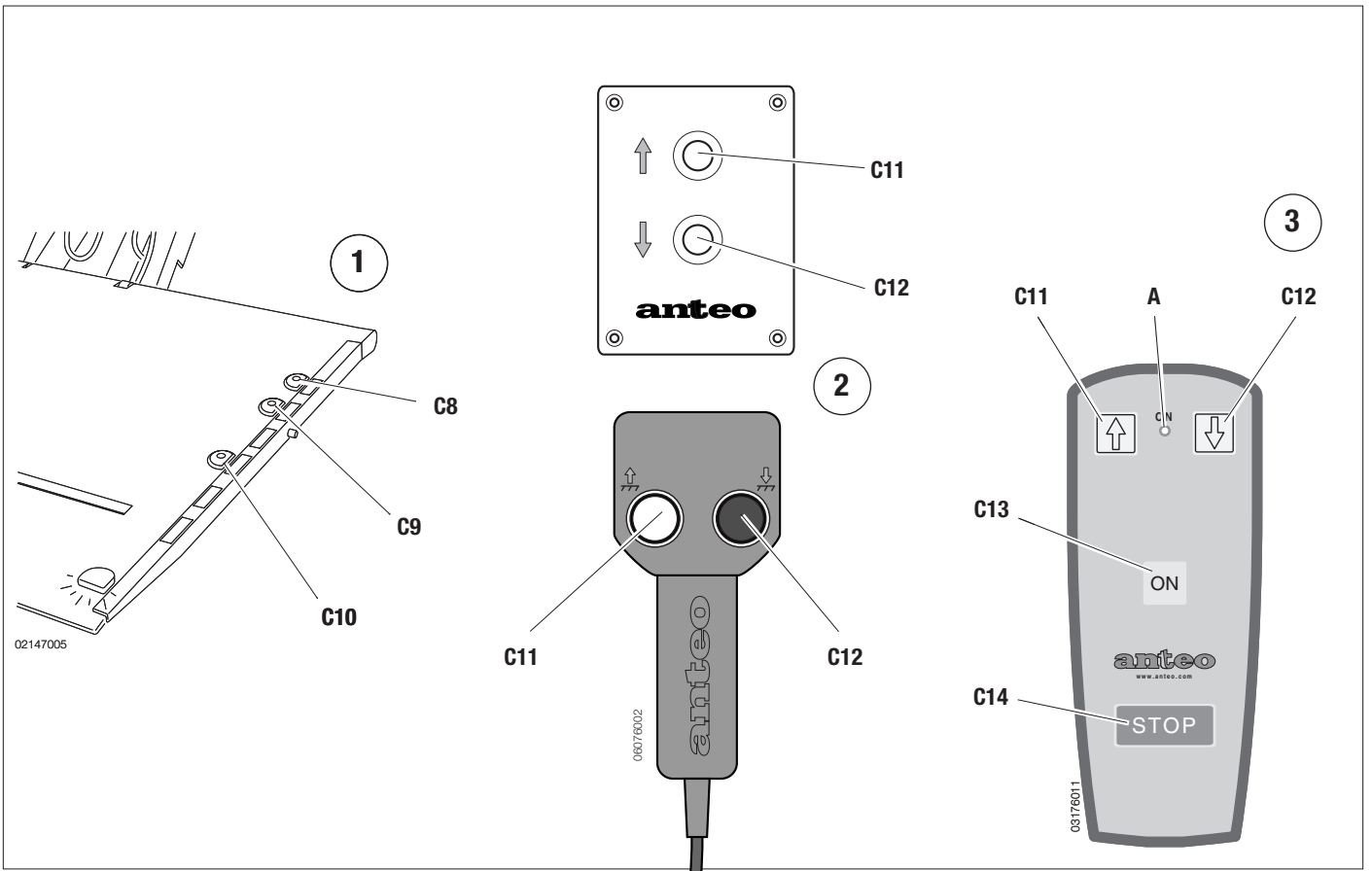
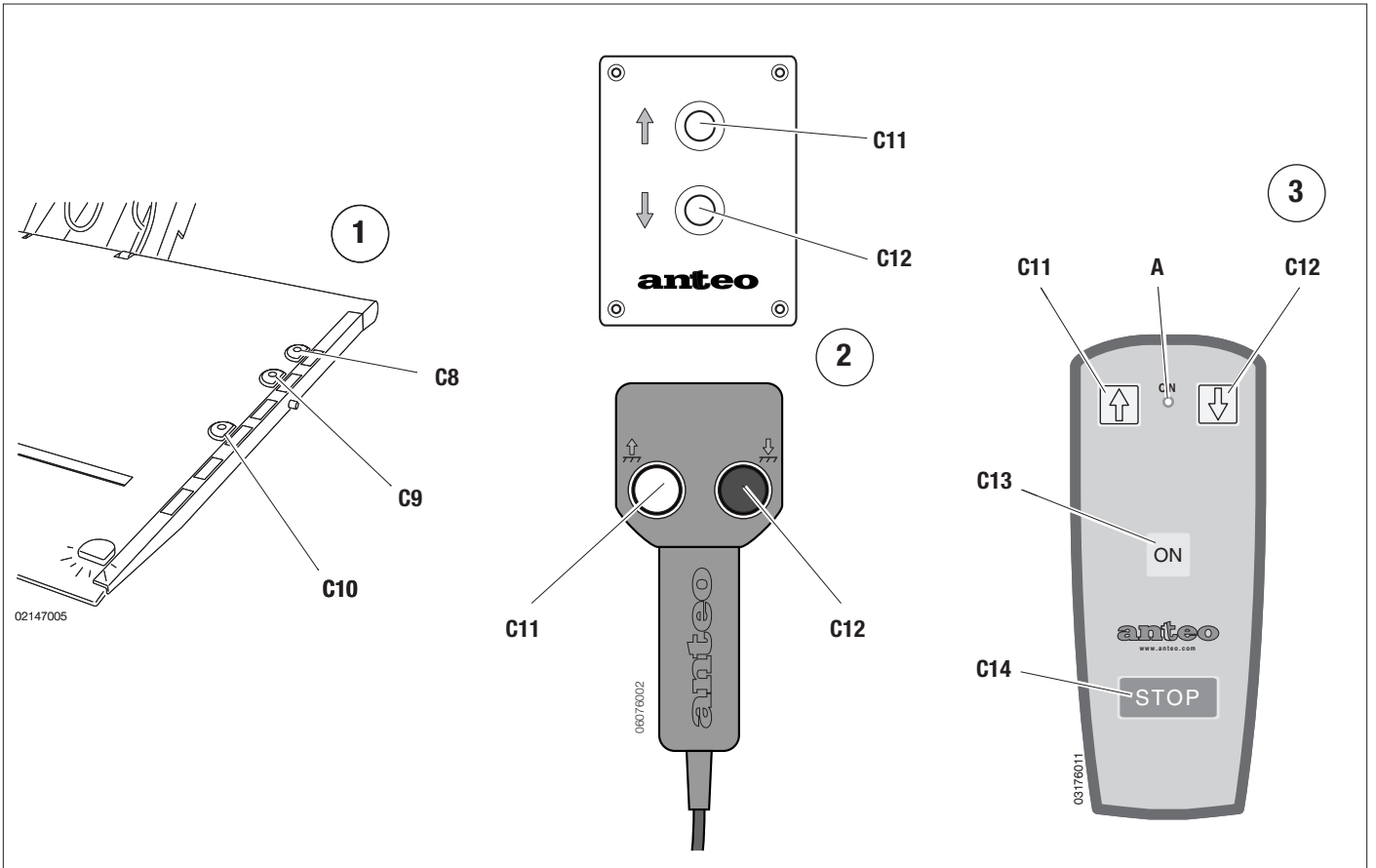

Ref.	Description	Use/Function
on the platform (optional) (fig.1)		
C8	Platform lifting push-button	if pressed the platform lifts [enabled only if (C10) is pressed]
C9	Platform lowering push-button	if pressed, the platform lowers [enabled only if (C10) is pressed]
C10	Enabling push-button	if pressed (C8) and (C9) are enabled
on the remote control keypad or the extremely slim control panel with two functions (fig. 2).		
C11	Platform lifting push-button	if pressed, the platform lifts
C12	Platform lowering push-button	if pressed, the platforms lowers
on the button panel of the two function radio control (fig. 3)		
C11	Platform lifting button	press it to lift the platform
C12	Platform lowering button	press it to lower the platform
C13	Switch on push-button	hold it to turn the remote control on; turning on is indicated by a long beep
C14	Switch off push-button	press it to interrupt any function; it has priority over any other button, the stop command is executed even though other functions are activated. This function is indicated by the radio control by means of short audible alarms.
A	Signalling led	on when replacing batteries or pressing the switch on button (C15); blinking when the transmitter is online. If it does not turn on, replace the radio control battery

The transmitter monitors battery charge level indicating when the battery is down and need to be replaced.

At switching on the radio control monitors the battery and, if necessary, indicates that it is down by means of a series of rapid audible alarms. It is possible to go on operating for a few time, although it is advisable to replace the battery.

 **Note:** all the auxiliary controls described above are enabled only with the controls (C4-C4') rotated to the position corresponding to the controls intended to be used.

 **Note:** Remember that the connection socket for the remote control is positioned on the box of the hydraulic unit.

Ref.	Description	Use/Function
on the platform (optional) (fig. 1)		
C8	Platform lifting push-button	if pressed the platform lifts [enabled only if (C10) is pressed]
C9	Platform lowering push-button	if pressed, the platform lowers [enabled only if (C10) is pressed]
C10	Enabling push-button	if pressed (C8) and (C9) are enabled
on the remote control keypad or the extremely slim control panel with two functions (fig. 2).		
C11	Platform lifting push-button	if pressed, the platform lifts
C12	Platform lowering push-button	if pressed, the platforms lowers
on the button panel of the two function radio control (fig. 3)		
C11	Platform lifting button	press it to lift the platform
C12	Platform lowering button	press it to lower the platform
C13	Switch on push-button	hold it to turn the remote control on; turning on is indicated by a long beep
C14	Switch off push-button	press it to interrupt any function; it has priority over any other button, the stop command is executed even though other functions are activated. This function is indicated by the radio control by means of short audible alarms.
A	Signalling led	on when replacing batteries or pressing the switch on button (C15); blinking when the transmitter is online. If it does not turn on, replace the radio control battery

The transmitter monitors battery charge level indicating when the battery is down and need to be replaced.

At switching on the radio control monitors the battery and, if necessary, indicates that it is down by means of a series of rapid audible alarms. It is possible to go on operating for a few time, although it is advisable to replace the battery.

 **Note:** all the auxiliary controls described above are enabled only with the controls (C4-C4') rotated to the position corresponding to the controls intended to be used.

 **Note:** the connection socket (if present) for the emergency control is positioned to the side of the main console

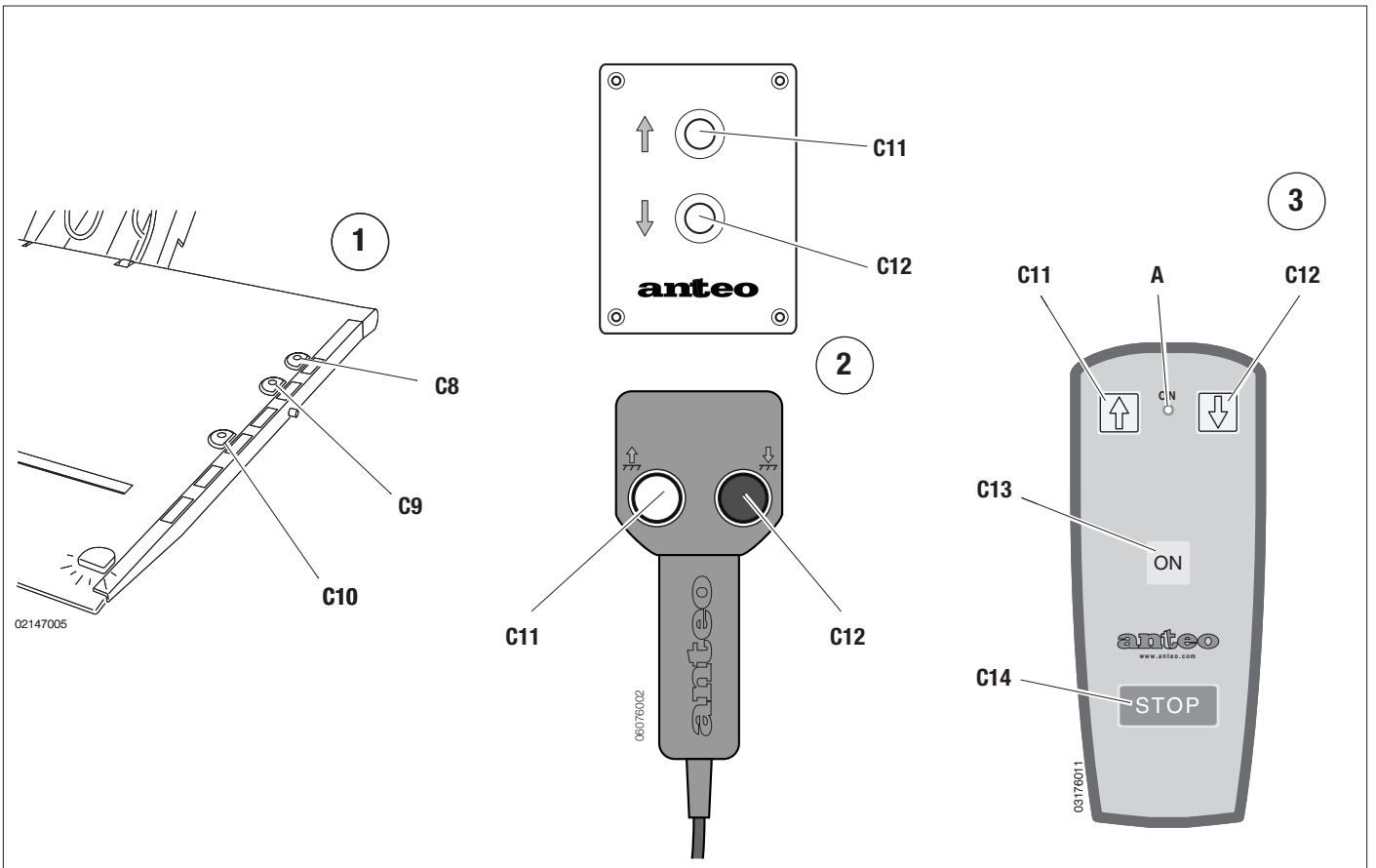
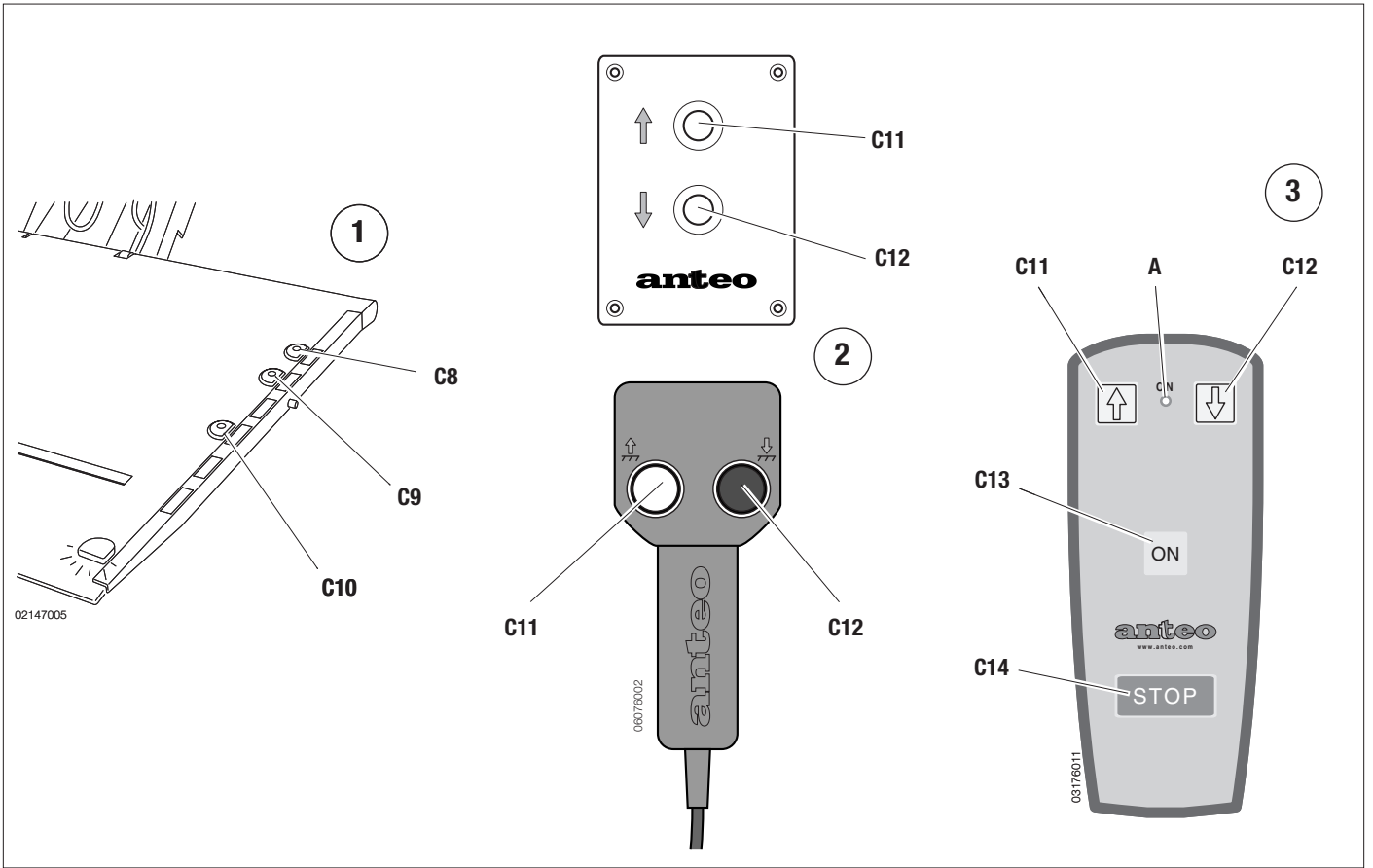

Ref.	Descripción	Uso / Función
sobre la plataforma (fig. 1)		
C8	Pulsador subida plataforma	apretado, la plataforma sube [habilitado sólo con (C10) apretado]
C9	Pulsador bajada plataforma	apretado, la plataforma baja [habilitado sólo con (C10) apretado]
C10	Pulsador de habilitación	accionado se habilitan (C8) y (C9)
en la botonera del telemando o de la botonera extraplana con dos funciones (fig. 2).		
C11	Pulsador subida plataforma	apretado sube la plataforma
C12	Pulsador bajada plataforma	apretado baja la plataforma
en el tablero de pulsadores del radiomando de dos funciones (opcional) (fig. 3)		
C11	Tecla subida plataforma	al apretar se obtiene la subida de la plataforma
C12	Tecla bajada plataforma	al apretar se obtiene la bajada de la plataforma
C13	Tecla de encendido	mantener apretada la tecla para encender el radiomando; el encendido se indica con una señal acústica prolongada
C14	Tecla de apagado	al apretar se obtiene la interrupción de todas las funciones; tiene prioridad sobre todas las otras teclas, el mando de parada se ejecutará aún en presencia de otras funciones. El radiomando señala la función mediante señales acústicas de breve duración.
A	Led de señalización	encendido cuando se introduce la nueva batería o se pulsa la tecla de encendido (C15); intermitente cuando el transmisor está operativo. En caso de que no se encienda hay que sustituir la batería interna del radiomando

El transmisor monitoriza el estado de carga de la batería indicando el estado de batería descargada y, por lo tanto, la necesidad de sustituirla.

Al encendido, el radiomando efectúa la monitorización de la batería y, eventualmente, señala que la batería está descargada mediante una serie de señales acústicas en secuencia rápida. Aunque es posible seguir trabajando por un cierto tiempo, se aconseja proceder a la sustitución de la batería.

 **Nota:** Todos los mandos auxiliares descritos se habilitan sólo con los mandos (C4-C4') girados en la posición correspondiente a los pulsadores que se desee utilizar.

 **Nota:** la toma de conexión para el mando de emergencia (si la hubiera) está situada en el lateral de la consola principal.

Ref.	Descripción	Uso / Función
sobre la plataforma (fig. 1)		
C8	Pulsador subida plataforma	apretado, la plataforma sube [habilitado sólo con (C10) apretado]
C9	Pulsador bajada plataforma	apretado, la plataforma baja [habilitado sólo con (C10) apretado]
C10	Pulsador de habilitación	accionado se habilitan (C8) y (C9)
en la botonera del telemando o de la botonera extraplana con dos funciones (fig. 2).		
C11	Pulsador subida plataforma	apretado sube la plataforma
C12	Pulsador bajada plataforma	apretado baja la plataforma
en el tablero de pulsadores del radiomando de dos funciones (opcional) (fig. 3)		
C11	Tecla subida plataforma	al apretar se obtiene la subida de la plataforma
C12	Tecla bajada plataforma	al apretar se obtiene la bajada de la plataforma
C13	Tecla de encendido	mantener apretada la tecla para encender el radiomando; el encendido se indica con una señal acústica prolongada
C14	Tecla de apagado	al apretar se obtiene la interrupción de todas las funciones; tiene prioridad sobre todas las otras teclas, el mando de parada se ejecutará aún en presencia de otras funciones. El radiomando señala la función mediante señales acústicas de breve duración.
A	Led de señalización	encendido cuando se introduce la nueva batería o se pulsa la tecla de encendido (C15); intermitente cuando el transmisor está operativo. En caso de que no se encienda hay que sustituir la batería interna del radiomando

El transmisor monitoriza el estado de carga de la batería indicando el estado de batería descargada y, por lo tanto, la necesidad de sustituirla.

Al encendido, el radiomando efectúa la monitorización de la batería y, eventualmente, señala que la batería está descargada mediante una serie de señales acústicas en secuencia rápida. Aunque es posible seguir trabajando por un cierto tiempo, se aconseja proceder a la sustitución de la batería.

 **Nota:** Todos los mandos auxiliares descritos se habilitan sólo con los mandos (C4-C4') girados en la posición correspondiente a los pulsadores que se desee utilizar.

 **Nota:** la toma de conexión para el mando de emergencia (si la hubiera) está situada en el lateral de la consola principal.

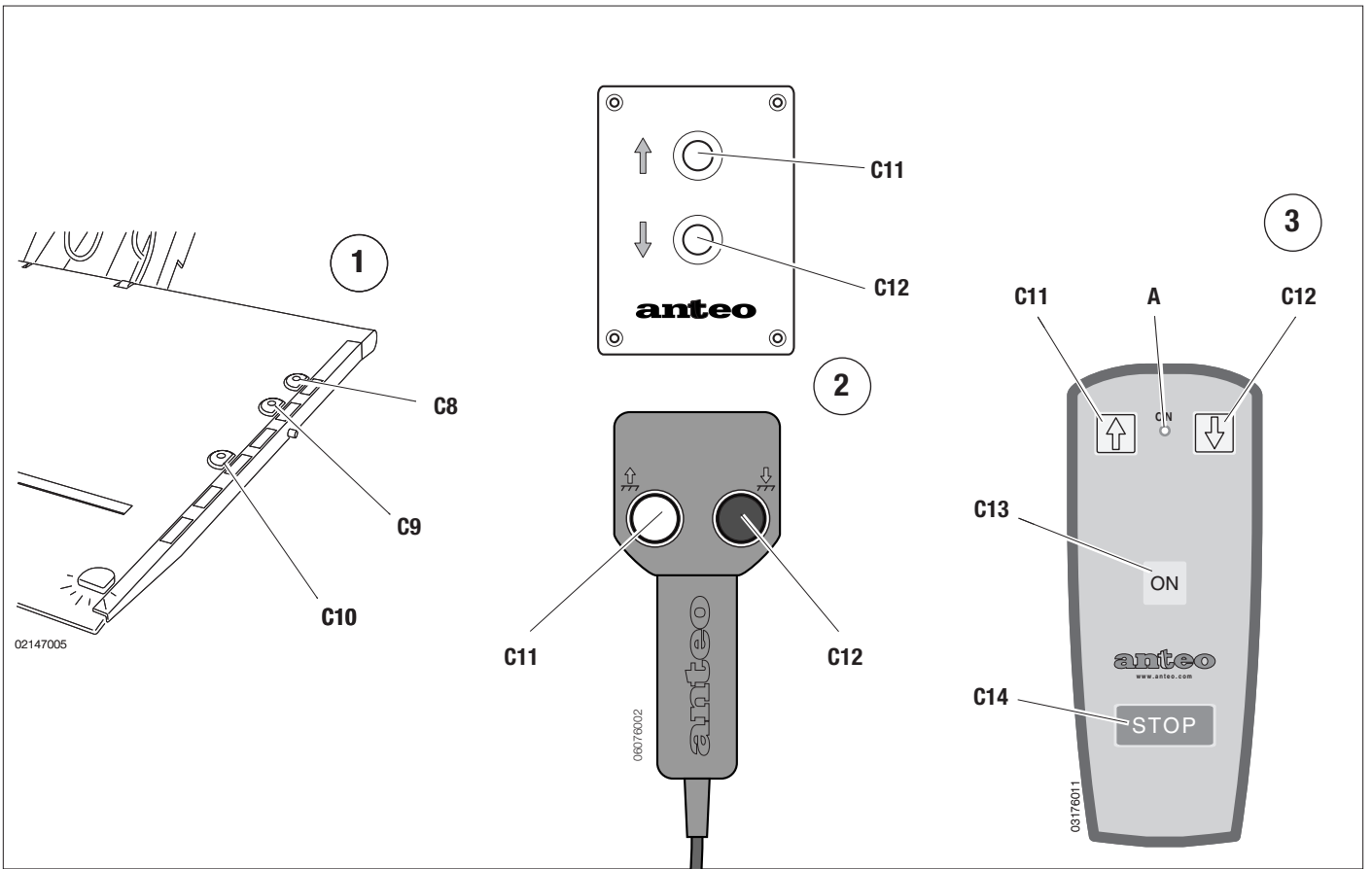
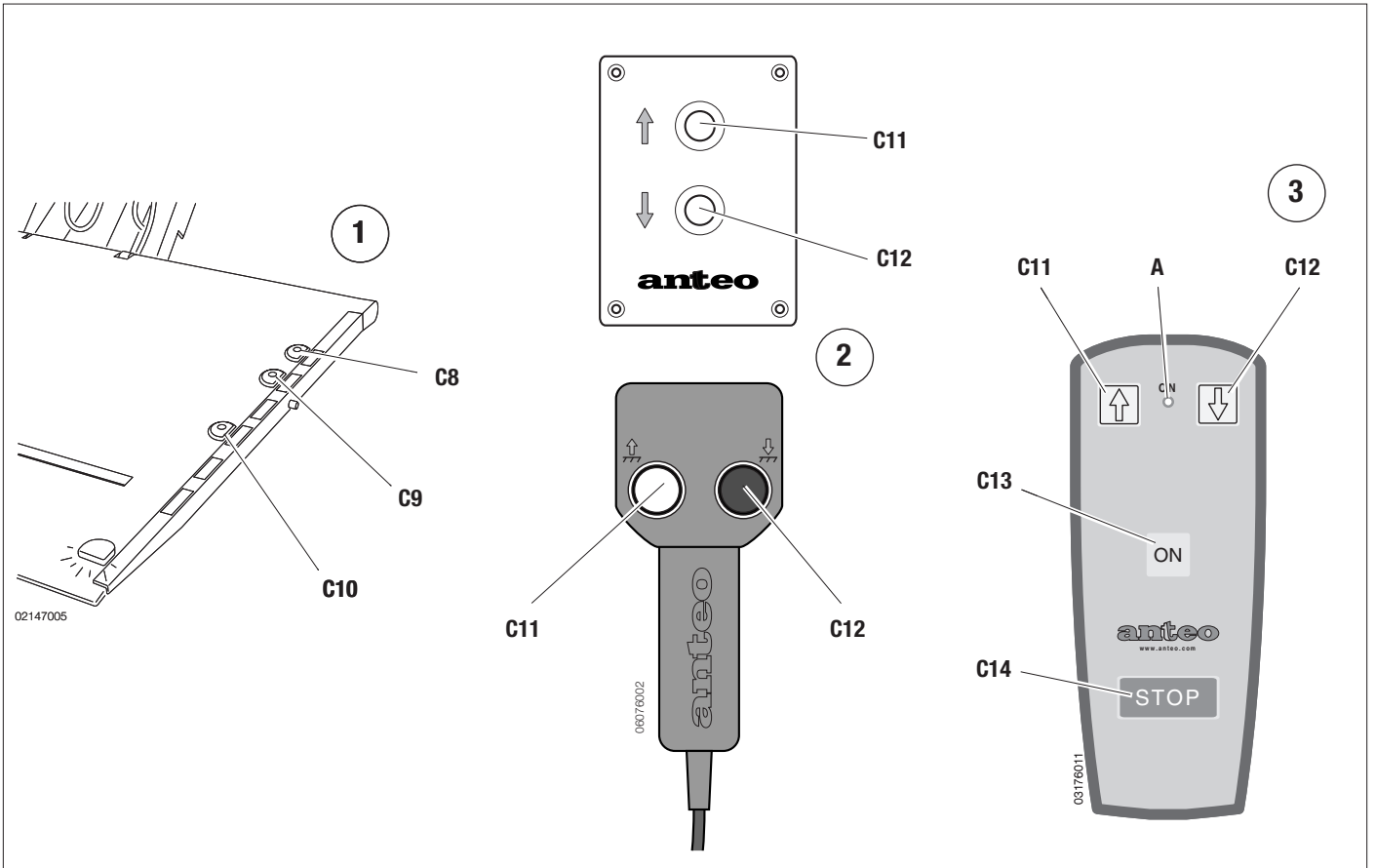

Rif.	Descrizione	Uso/funzione
sulla piattaforma (fig. 1)		
C8	Pulsante salita piattaforma	premuto si ottiene la salita della piattaforma [abilitato solo con (C10) premuto]
C9	Pulsante discesa piattaforma	premuto si ottiene la discesa della piattaforma [abilitato solo con (C10) premuto]
C10	Pulsante di abilitazione	premuto si ottiene l'abilitazione di (C8) e (C9)
sulla pulsantiera del telecomando o della pulsantiera extrapiatta a due funzioni (fig. 2)		
C11	Pulsante salita piattaforma	premuto si ottiene la salita della piattaforma
C12	Pulsante discesa piattaforma	premuto si ottiene la discesa della piattaforma
sulla pulsantiera del radiocomando a due funzioni (optional) (fig. 3)		
C11	Tasto salita piattaforma	premuto si ottiene la salita della piattaforma
C12	Tasto discesa piattaforma	premuto si ottiene la discesa della piattaforma
C13	Tasto di accensione	mantenere premuto il tasto per accendere il radiocomando; l'accensione viene segnalata da un beep prolungato
C14	Tasto di spegnimento	premuto si ottiene l'interruzione di tutte le funzioni; ha priorità su tutti gli altri tasti, il comando di arresto verrà eseguito anche presenza di altre funzioni. Il radiocomando segnala la funzione mediante dei segnali acustici di breve durata
A	Led di segnalazione	- acceso quando si inserisce la nuova batteria o si preme il tasto di accensione (C13); - lampeggiante quando il trasmettitore è operativo. In caso di mancata accensione occorre sostituire la batteria interna al radiocomando

Il trasmettitore provvede a monitorare lo stato di carica della batteria indicando lo stato di batteria scarica e, quindi, la necessità di sostituirla. All'accensione il radiocomando effettua il monitoraggio della batteria ed eventualmente segnala la batteria scarica mediante una serie di segnali acustici in rapida sequenza. E' comunque possibile continuare a lavorare per un certo tempo anche se è consigliabile procedere alla sostituzione della batteria.



Nota: tutti i comandi ausiliari sopradescritti sono abilitati solo con i comandi (C4-C4') ruotati nella posizione corrispondente ai comandi che si intende utilizzare.



Nota: la presa di collegamento (se presente) per il comando di emergenza è posizionata a fianco della consolle principale.

Rif.	Descrizione	Uso/funzione
sulla piattaforma (fig. 1)		
C8	Pulsante salita piattaforma	premuto si ottiene la salita della piattaforma [abilitato solo con (C10) premuto]
C9	Pulsante discesa piattaforma	premuto si ottiene la discesa della piattaforma [abilitato solo con (C10) premuto]
C10	Pulsante di abilitazione	premuto si ottiene l'abilitazione di (C8) e (C9)
sulla pulsantiera del telecomando o della pulsantiera extrapiatta a due funzioni (fig. 2)		
C11	Pulsante salita piattaforma	premuto si ottiene la salita della piattaforma
C12	Pulsante discesa piattaforma	premuto si ottiene la discesa della piattaforma
sulla pulsantiera del radiocomando a due funzioni (optional) (fig. 3)		
C11	Tasto salita piattaforma	premuto si ottiene la salita della piattaforma
C12	Tasto discesa piattaforma	premuto si ottiene la discesa della piattaforma
C13	Tasto di accensione	mantenere premuto il tasto per accendere il radiocomando; l'accensione viene segnalata da un beep prolungato
C14	Tasto di spegnimento	premuto si ottiene l'interruzione di tutte le funzioni; ha priorità su tutti gli altri tasti, il comando di arresto verrà eseguito anche presenza di altre funzioni. Il radiocomando segnala la funzione mediante dei segnali acustici di breve durata
A	Led di segnalazione	- acceso quando si inserisce la nuova batteria o si preme il tasto di accensione (C13); - lampeggiante quando il trasmettitore è operativo. In caso di mancata accensione occorre sostituire la batteria interna al radiocomando

Il trasmettitore provvede a monitorare lo stato di carica della batteria indicando lo stato di batteria scarica e, quindi, la necessità di sostituirla. All'accensione il radiocomando effettua il monitoraggio della batteria ed eventualmente segnala la batteria scarica mediante una serie di segnali acustici in rapida sequenza. E' comunque possibile continuare a lavorare per un certo tempo anche se è consigliabile procedere alla sostituzione della batteria.



Nota: tutti i comandi ausiliari sopradescritti sono abilitati solo con i comandi (C4-C4') ruotati nella posizione corrispondente ai comandi che si intende utilizzare.



Nota: la presa di collegamento (se presente) per il comando di emergenza è posizionata a fianco della consolle principale.

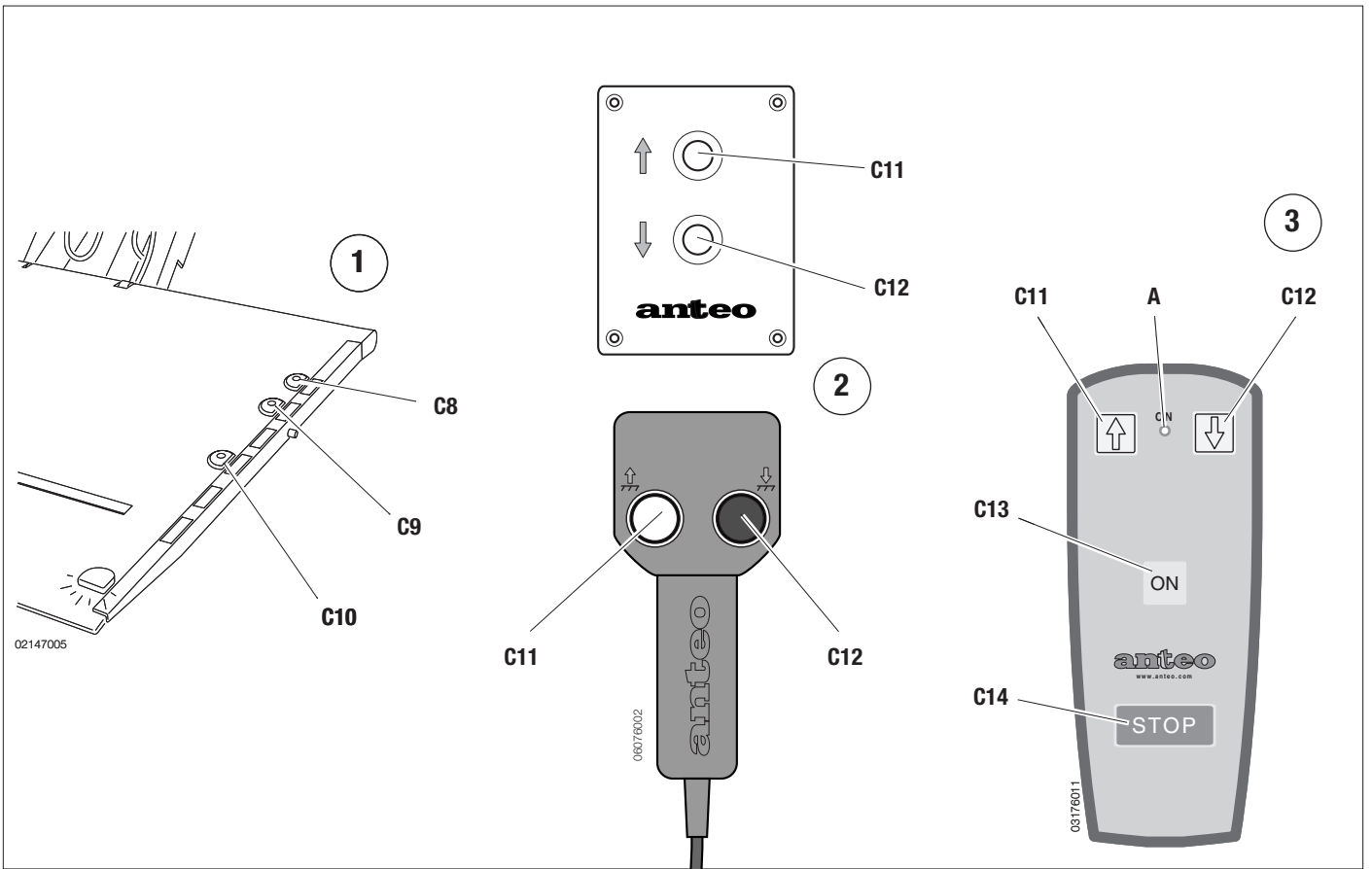
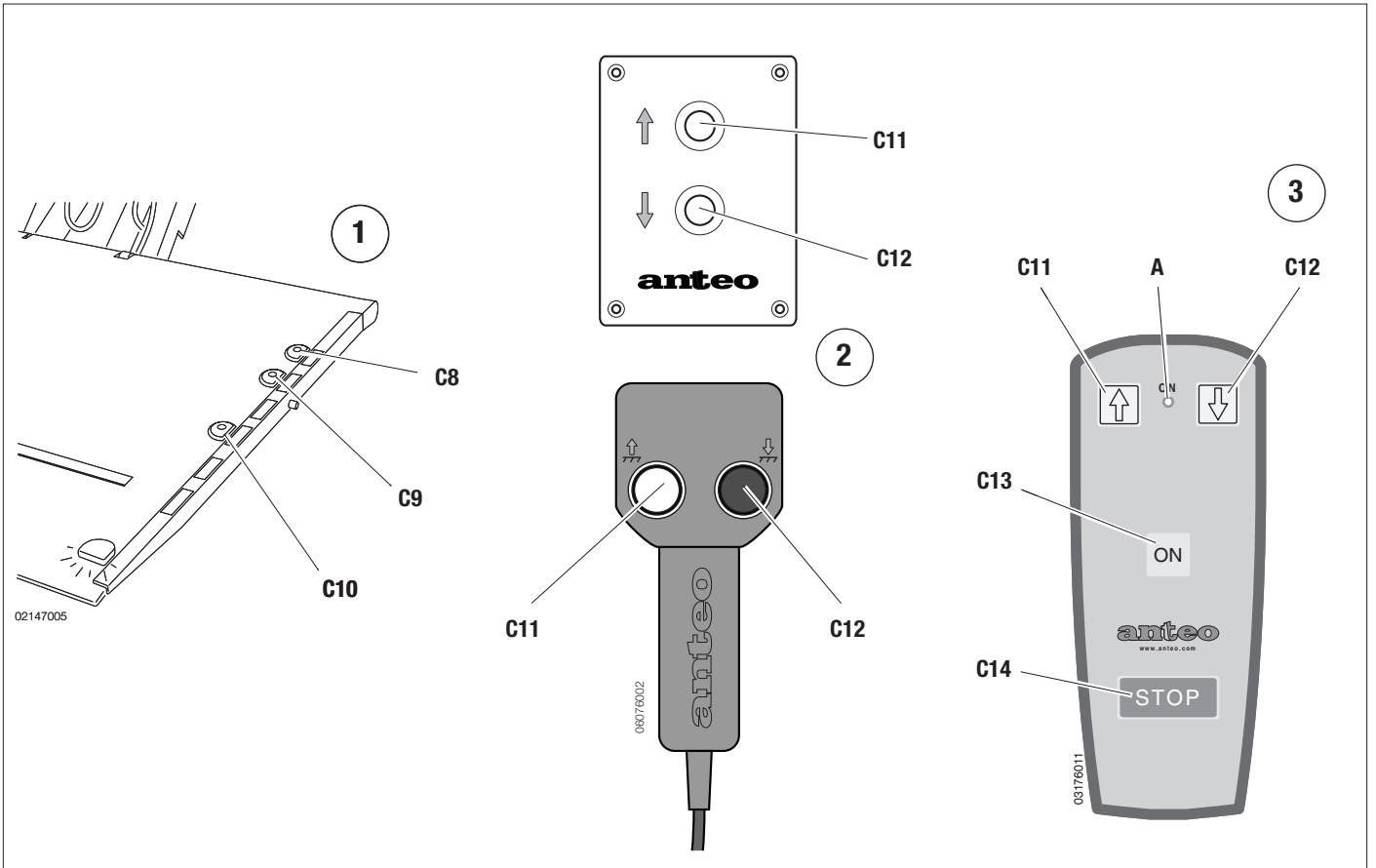

Ref.	Description	Emploi/Fonction
sur le clavier de la télécommande et sur la boîte à boutons-poussoirs ultra-plate à quatre fonctions (fig. 1 et 1a).		
C21	Bouton de montée/rotation vers le haut	si actionné, la plateforme monte si actionné avec (C23) appuyé, la plateforme tourne vers le haut
C22	Bouton de descente/rotation vers le bas	si actionné, la plateforme descend si actionné avec (C23) appuyé, la plateforme tourne vers le bas
C23	Bouton de rotation plateforme	si appuyé, il commute la fonction des boutons (C21) et (C22) de manutention à rotation
sur le pupitre de la commande radio à quatre fonctions (fig. 2)		
C11, C12, C13, C14, A ont les mêmes fonctions que celles décrites pour le pupitre à deux fonctions (voir pages précédentes)		
C17, C18	Touches de rotation plate-forme	maintenues enfoncées simultanément, elles commandent la rotation de la plate-forme vers le bas
C19, C20	Touches de rotation plate-forme	maintenues enfoncées simultanément, elles commandent la rotation de la plate-forme vers le haut

L'émetteur contrôle l'état de la batterie en signalant son déchargement et, par conséquent, la nécessité de son remplacement. Au moment de la mise en service, la radiocommande contrôle la batterie signalant, le cas échéant, son déchargement au moyen d'une série de signalisations sonores en succession rapide. Il est possible de continuer à travailler pendant quelque temps, tout en étant conseillé de remplacer la batterie.

 **Note:** toutes les commandes décrites ci-dessus, lorsqu'il s'agit de commande auxiliaires de la console, sont activées uniquement en plaçant la commande (C4) sur la position gauche correspondant au pupitre à utiliser.

 **Note:** la prise de branchement (si présente) de la commande d'urgence se trouve à côté de la console principale

(*) L'exécution de la commande de rotation, en haut ou en bas, est limitée à une inclinaison de la plate-forme de +/- 5° par rapport au plan horizontal.

Ref.	Description	Emploi/Fonction
sur le clavier de la télécommande et sur la boîte à boutons-poussoirs ultra-plate à quatre fonctions (fig. 1 et 1a).		
C21	Bouton de montée/rotation vers le haut	si actionné, la plateforme monte si actionné avec (C23) appuyé, la plateforme tourne vers le haut
C22	Bouton de descente/rotation vers le bas	si actionné, la plateforme descend si actionné avec (C23) appuyé, la plateforme tourne vers le bas
C23	Bouton de rotation plateforme	si appuyé, il commute la fonction des boutons (C21) et (C22) de manutention à rotation
sur le pupitre de la commande radio à quatre fonctions (fig. 2)		
C11, C12, C13, C14, A ont les mêmes fonctions que celles décrites pour le pupitre à deux fonctions (voir pages précédentes)		
C17, C18	Touches de rotation plate-forme	maintenues enfoncées simultanément, elles commandent la rotation de la plate-forme vers le bas
C19, C20	Touches de rotation plate-forme	maintenues enfoncées simultanément, elles commandent la rotation de la plate-forme vers le haut

L'émetteur contrôle l'état de la batterie en signalant son déchargement et, par conséquent, la nécessité de son remplacement. Au moment de la mise en service, la radiocommande contrôle la batterie signalant, le cas échéant, son déchargement au moyen d'une série de signalisations sonores en succession rapide. Il est possible de continuer à travailler pendant quelque temps, tout en étant conseillé de remplacer la batterie.

 **Note:** toutes les commandes décrites ci-dessus, lorsqu'il s'agit de commande auxiliaires de la console, sont activées uniquement en plaçant la commande (C4) sur la position gauche correspondant au pupitre à utiliser.

 **Note:** la prise de branchement (si présente) de la commande d'urgence se trouve à côté de la console principale

(*) L'exécution de la commande de rotation, en haut ou en bas, est limitée à une inclinaison de la plate-forme de +/- 5° par rapport au plan horizontal.

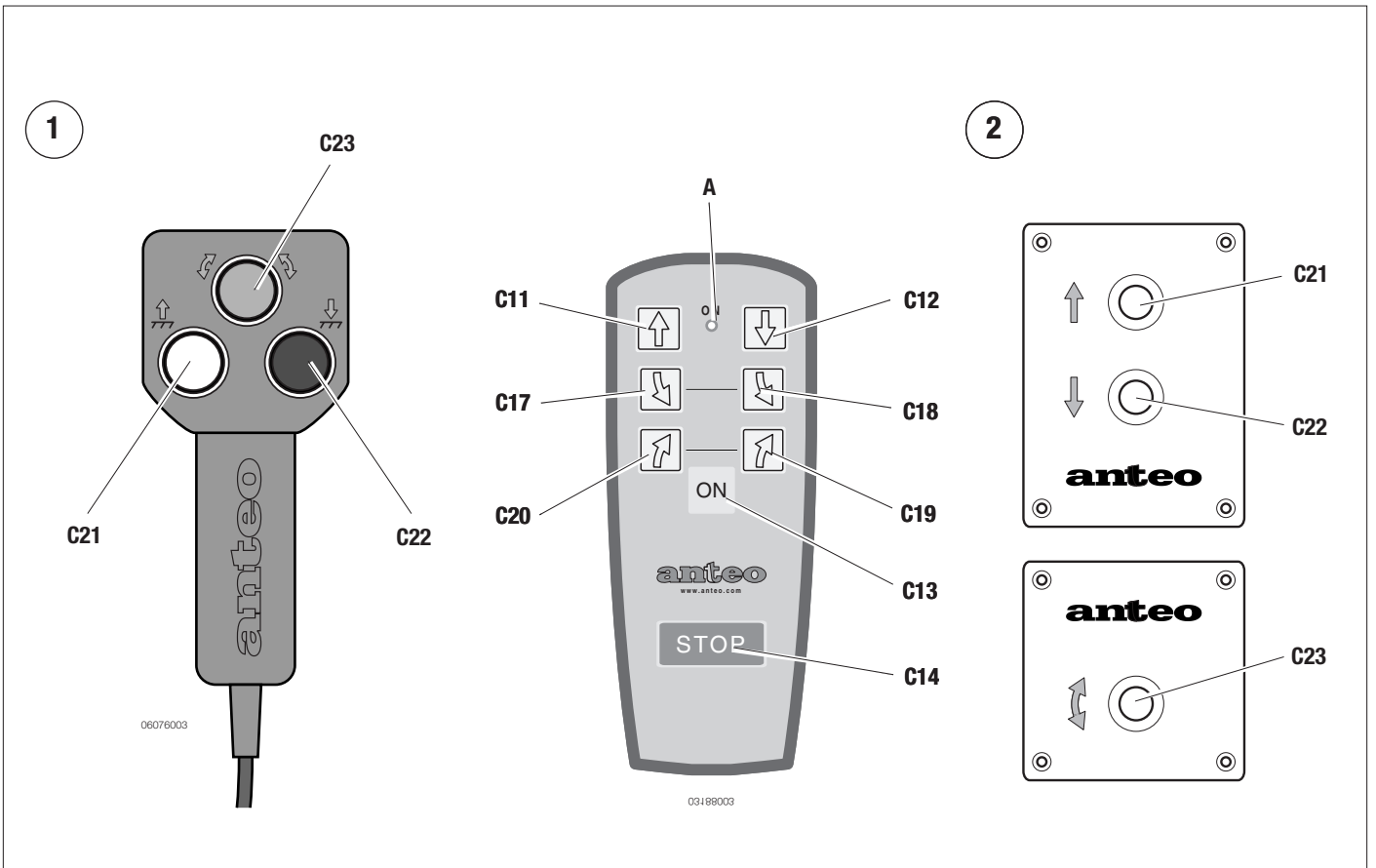
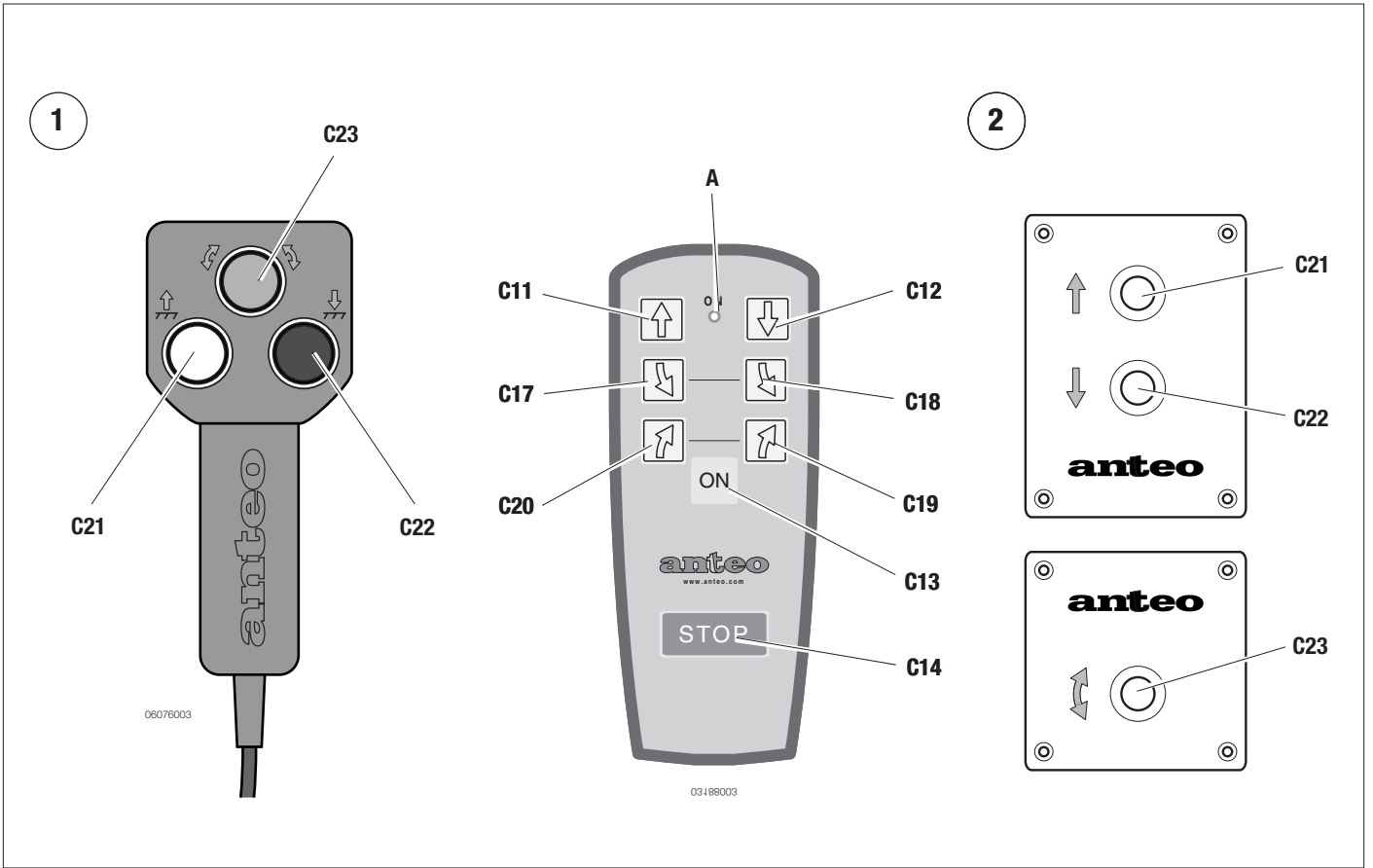

Ref.	Description	Use/Function
on the remote control keypad or the extremely slim control panel with four functions (Fig. 1 and 1a).		
C21	Lifting/upward rotation push-button	by operating it, the platform is lifted by operating it and pressing the (C23) push-button, the platform rotates upwards
C22	Lowering/downward rotation push-button	by operating it, the platform is lowered by operating it and pressing the (C23) push-button, the platform rotates downwards
C23	Platform rotation push-button	by pressing it, the function of (C21) and (C22) push-buttons is commutated from movement to rotation
on the four-function radio control push-button panel (fig. 2)		
C11, C12, C13, C14, A have the same functions as those described for the two-function push-button panel (see earlier)		
C17, C18	Pressing these platform rotation keys	at the same time rotates the platform downwards
C19, C20	Pressing these platform rotation keys	at the same time rotates the platform upwards

The transmitter monitors battery charge level indicating when the battery is down and need to be replaced.

At switching on the radio control monitors the battery and, if necessary, indicates that it is down by means of a series of rapid audible alarms. It is possible to go on operating for a few time, although it is advisable to replace the battery.

 **Note:** all the above-mentioned controls, if auxiliary to the console, are enabled only when C4 is set in the left-hand position corresponding to the push-button control panel to be used.

 **Note:** the connection socket (if present) for the emergency control is positioned to the side of the main console.

(*) The execution of the rotation command both upwards and downwards is limited to a $\pm 5^\circ$ tilt of the platform with respect to the horizon.

Ref.	Description	Use/Function
on the remote control keypad or the extremely slim control panel with four functions (Fig. 1 and 1a).		
C21	Lifting/upward rotation push-button	by operating it, the platform is lifted by operating it and pressing the (C23) push-button, the platform rotates upwards
C22	Lowering/downward rotation push-button	by operating it, the platform is lowered by operating it and pressing the (C23) push-button, the platform rotates downwards
C23	Platform rotation push-button	by pressing it, the function of (C21) and (C22) push-buttons is commutated from movement to rotation
on the four-function radio control push-button panel (fig. 2)		
C11, C12, C13, C14, A have the same functions as those described for the two-function push-button panel (see earlier)		
C17, C18	Pressing these platform rotation keys	at the same time rotates the platform downwards
C19, C20	Pressing these platform rotation keys	at the same time rotates the platform upwards

The transmitter monitors battery charge level indicating when the battery is down and need to be replaced.

At switching on the radio control monitors the battery and, if necessary, indicates that it is down by means of a series of rapid audible alarms. It is possible to go on operating for a few time, although it is advisable to replace the battery.

 **Note:** all the above-mentioned controls, if auxiliary to the console, are enabled only when C4 is set in the left-hand position corresponding to the push-button control panel to be used.

 **Note:** the connection socket (if present) for the emergency control is positioned to the side of the main console.

(*) The execution of the rotation command both upwards and downwards is limited to a $\pm 5^\circ$ tilt of the platform with respect to the horizon.

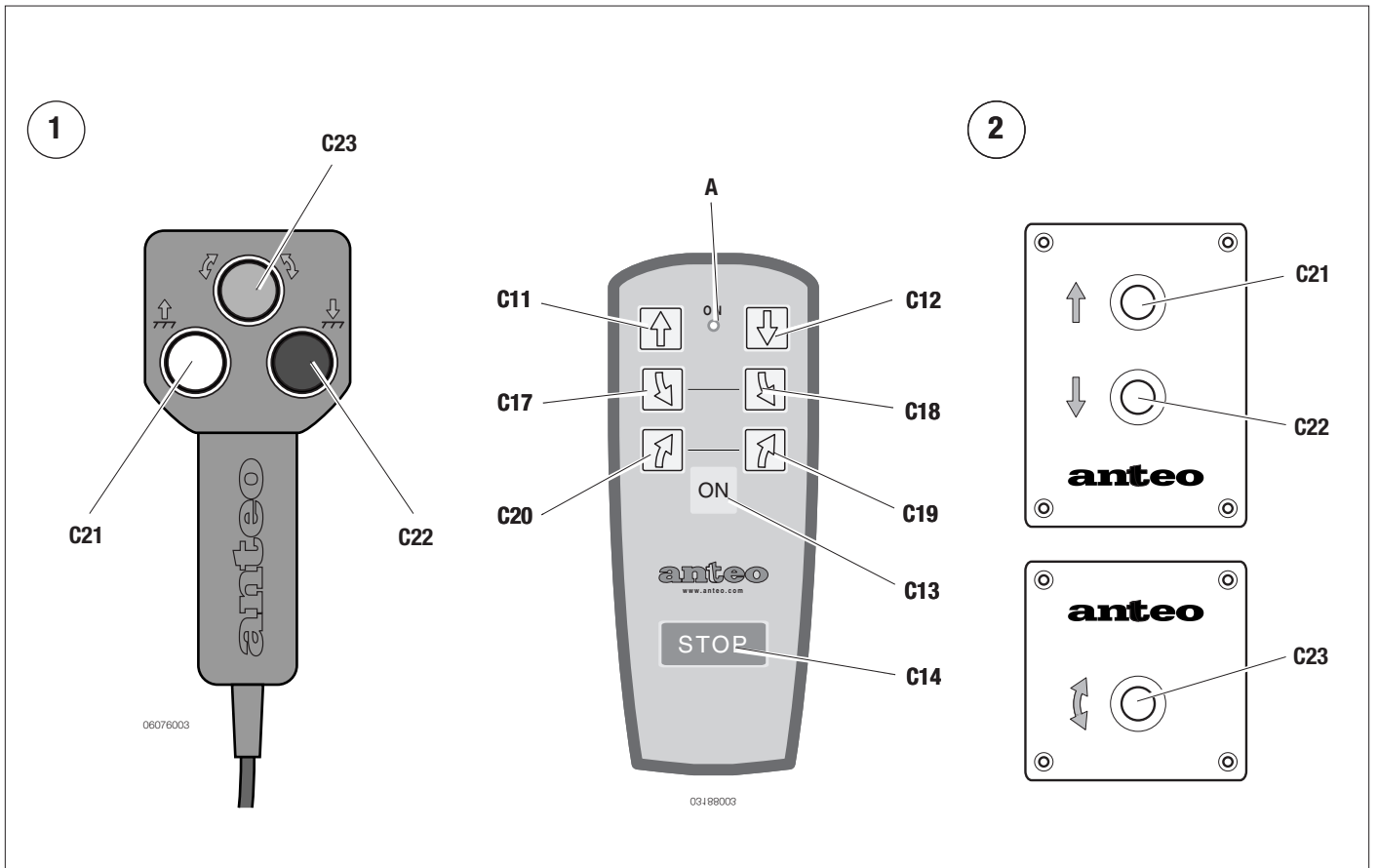
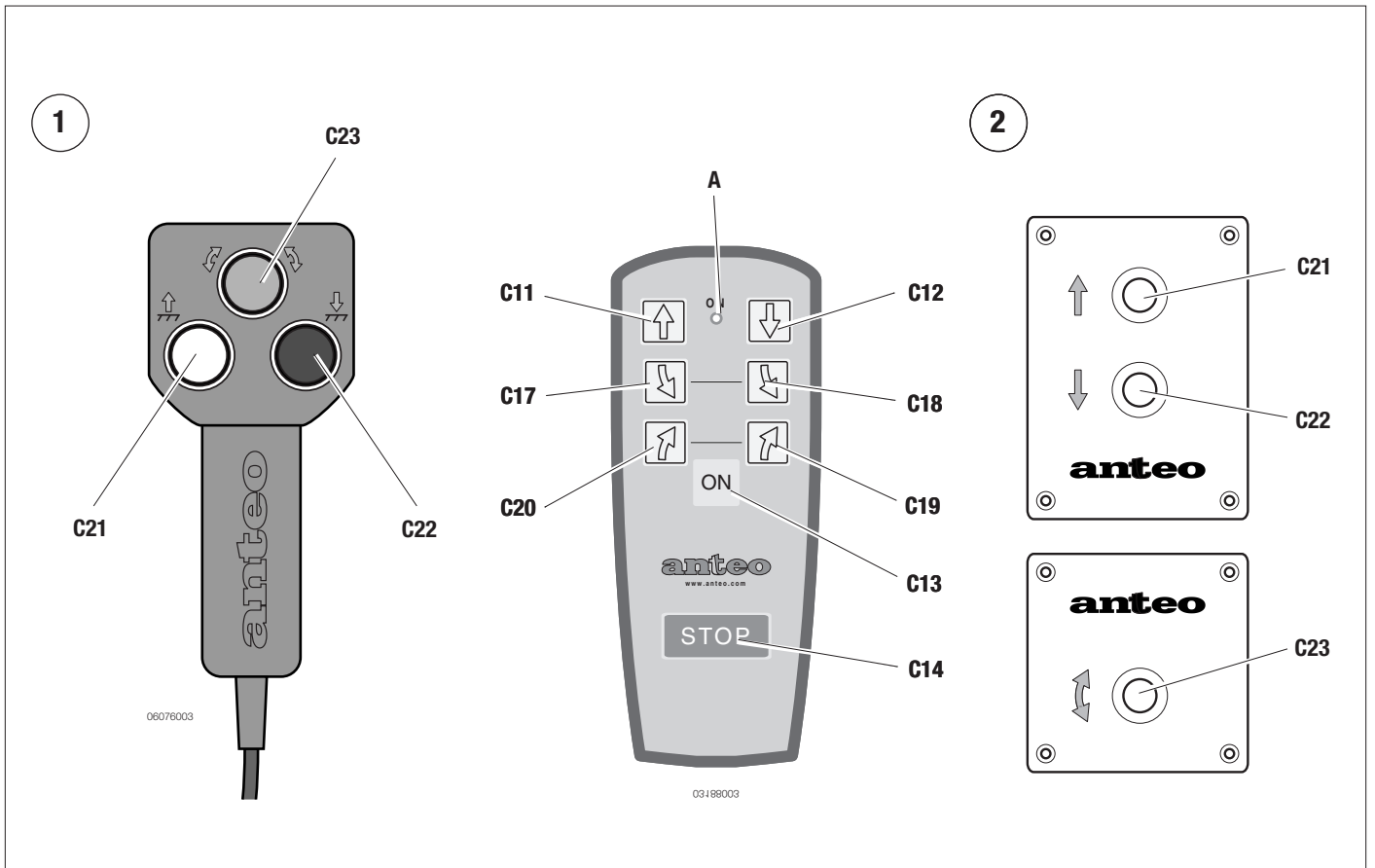

Ref.	Descripción	Uso / Función
en la botonera del telemando o de la botonera extraplana con cuatro funciones (fig. 1 y 1a).		
C21	Pulsador elevación/rotación hacia arriba	accionado se obtiene la elevación de la plataforma accionado con (C23) pulsado se obtiene la rotación de la plataforma hacia arriba
C22	Pulsador descenso/rotación hacia abajo	accionado se obtiene el descenso de la plataforma accionado con (C23) pulsado se obtiene la rotación de la plataforma hacia abajo
C23	Pulsador de rotación de la plataforma	pulsado conmuta la función de los pulsadores (C21) y (C22) de movimiento a rotación
en el tablero de pulsadores del radiomando de cuatro funciones (Fig. 2)		
C11, C12, C13, C14, A tienen las mismas funciones descritas para el tablero de pulsadores de dos funciones (véase páginas precedentes)		
C17, C18	Teclas de rotación de la plataforma	si se mantienen apretadas contemporáneamente se obtiene la rotación de la plataforma hacia abajo
C19, C20	Teclas de rotación de la plataforma	si se mantienen apretadas contemporáneamente se obtiene la rotación de la plataforma hacia arriba

El transmisor monitoriza el estado de carga de la batería indicando el estado de batería descargada y, por lo tanto, la necesidad de sustituirla.

Al encendido, el radiomando efectúa la monitorización de la batería y, eventualmente, señala que la batería está descargada mediante una serie de señales acústicas en secuencia rápida. Aunque es posible seguir trabajando por un cierto tiempo, se aconseja proceder a la sustitución de la batería.

 **Nota:** todos los mandos antes descritos, si son auxiliares de la consola, están habilitados sólo con el mando (C4) girado a la izquierda en la posición correspondiente al tablero de pulsadores que se quiere utilizar.

 **Nota:** la toma de conexión para el mando de emergencia (si la hubiera) está situada en el lateral de la consola principal.

(*) Le ejecución del mando de rotación tanto en alto como en bajo está limitado a una inclinación de la plataforma de +/- 5° respecto al horizontal.

Ref.	Descripción	Uso / Función
en la botonera del telemando o de la botonera extraplana con cuatro funciones (fig. 1 y 1a).		
C21	Pulsador elevación/rotación hacia arriba	accionado se obtiene la elevación de la plataforma accionado con (C23) pulsado se obtiene la rotación de la plataforma hacia arriba
C22	Pulsador descenso/rotación hacia abajo	accionado se obtiene el descenso de la plataforma accionado con (C23) pulsado se obtiene la rotación de la plataforma hacia abajo
C23	Pulsador de rotación de la plataforma	pulsado conmuta la función de los pulsadores (C21) y (C22) de movimiento a rotación
en el tablero de pulsadores del radiomando de cuatro funciones (Fig. 2)		
C11, C12, C13, C14, A tienen las mismas funciones descritas para el tablero de pulsadores de dos funciones (véase páginas precedentes)		
C17, C18	Teclas de rotación de la plataforma	si se mantienen apretadas contemporáneamente se obtiene la rotación de la plataforma hacia abajo
C19, C20	Teclas de rotación de la plataforma	si se mantienen apretadas contemporáneamente se obtiene la rotación de la plataforma hacia arriba

El transmisor monitoriza el estado de carga de la batería indicando el estado de batería descargada y, por lo tanto, la necesidad de sustituirla.

Al encendido, el radiomando efectúa la monitorización de la batería y, eventualmente, señala que la batería está descargada mediante una serie de señales acústicas en secuencia rápida. Aunque es posible seguir trabajando por un cierto tiempo, se aconseja proceder a la sustitución de la batería.

 **Nota:** todos los mandos antes descritos, si son auxiliares de la consola, están habilitados sólo con el mando (C4) girado a la izquierda en la posición correspondiente al tablero de pulsadores que se quiere utilizar.

 **Nota:** la toma de conexión para el mando de emergencia (si la hubiera) está situada en el lateral de la consola principal.

(*) Le ejecución del mando de rotación tanto en alto como en bajo está limitado a una inclinación de la plataforma de +/- 5° respecto al horizontal.

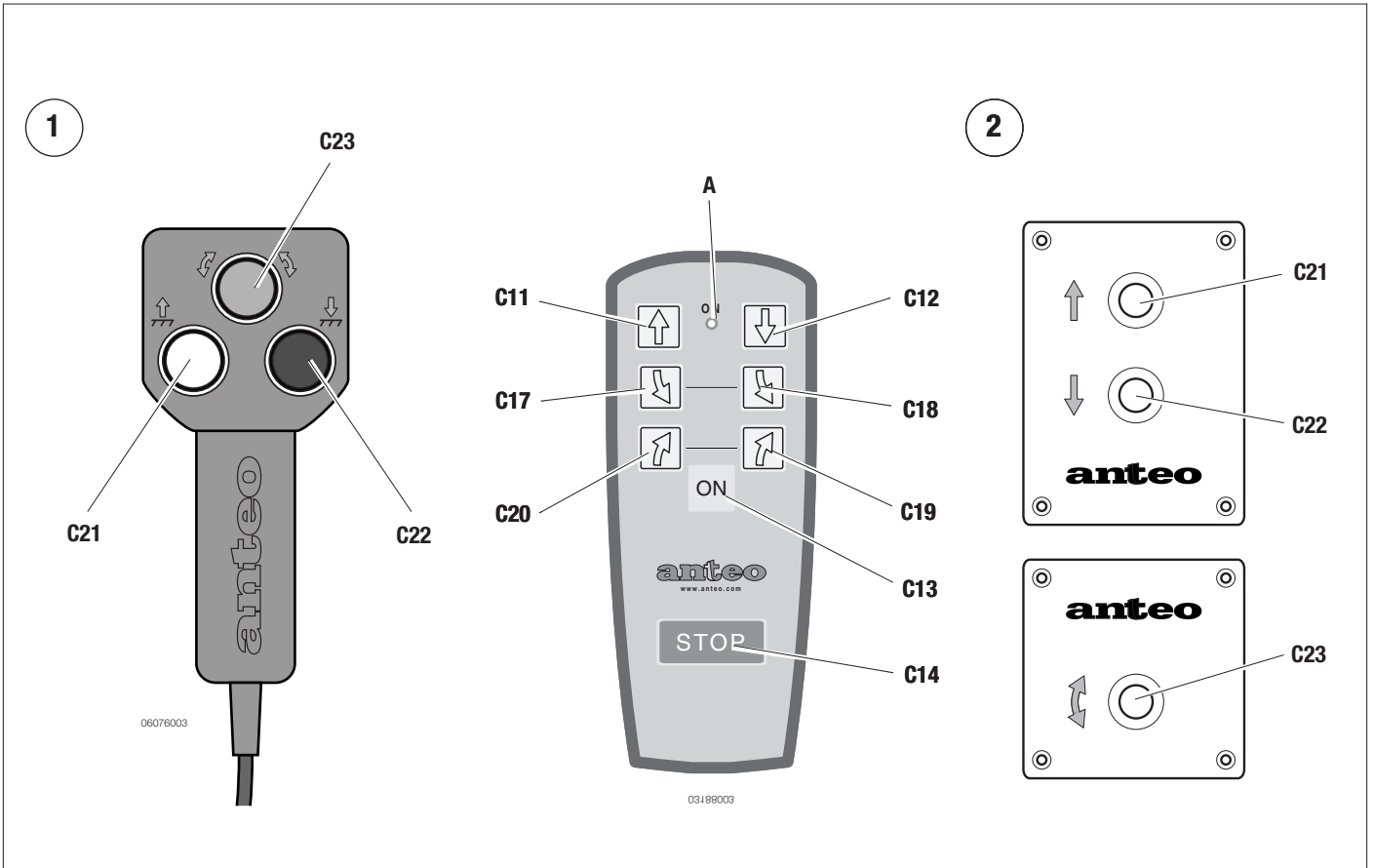
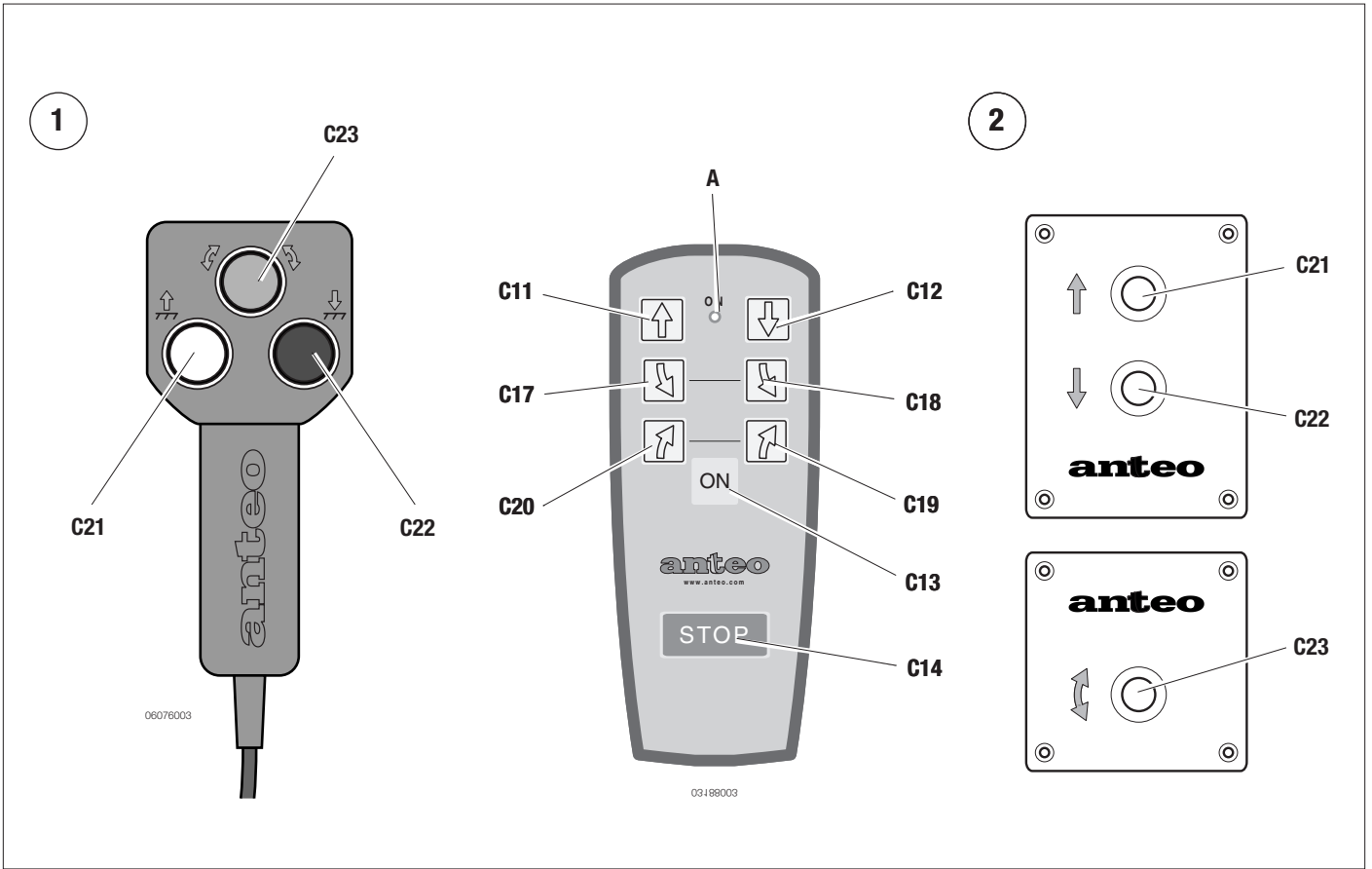

Rif.	Descrizione	Uso/funzione
sulla pulsantiera del telecomando o della pulsantiera extrapiatta a quattro funzioni (fig. 1 e 1a)		
C21	Pulsante salita/rotazione in alto	azionato si ottiene la salita della piattaforma azionato con (C23) premuto si ottiene la rotazione della piattaforma verso l'alto
C22	Pulsante discesa/rotazione in basso	azionato si ottiene la salita della piattaforma azionato con (C23) premuto si ottiene la rotazione della piattaforma verso il basso
C23	Pulsante rotazione piattaforma	premuta commuta la funzione dei pulsanti (C21) e (C22) da movimentazione a rotazione (*)
sulla pulsantiera del radiocomando a quattro funzioni (fig. 2)		
C11, C12, C13, C14, A		hanno le stesse funzioni descritte per la pulsantiera a due funzioni (vedere pagine precedenti)
C17, C18	Tasti di rotazione piattaforma	premuti contemporaneamente si ottiene la rotazione della piattaforma verso il basso (*)
C19, C20	Tasti di rotazione piattaforma	premuti contemporaneamente si ottiene la rotazione della piattaforma verso l'alto (*)

Il trasmettitore provvede a monitorare lo stato di carica della batteria indicando lo stato di batteria scarica e, quindi, la necessità di sostituirla. All'accensione il radiocomando effettua il monitoraggio della batteria ed eventualmente segnala la batteria scarica mediante una serie di segnali acustici in rapida sequenza. E' comunque possibile continuare a lavorare per un certo tempo anche se è consigliabile procedere alla sostituzione della batteria.

 **Nota:** tutti i comandi sopradescritti, se ausiliari alla consolle, sono abilitati **solo** con il comando (C4) ruotato a **sinistra** nella posizione corrispondente alla pulsantiera che si intende utilizzare.

 **Nota:** la presa di collegamento (se presente) per il comando di emergenza è posizionata a fianco della consolle principale.

(*) L'esecuzione del comando di rotazione sia in alto che in basso è limitato ad una inclinazione della piattaforma di +/- 5° rispetto all'orizzontale."

Rif.	Descrizione	Uso/funzione
sulla pulsantiera del telecomando o della pulsantiera extrapiatta a quattro funzioni (fig. 1 e 1a)		
C21	Pulsante salita/rotazione in alto	azionato si ottiene la salita della piattaforma azionato con (C23) premuto si ottiene la rotazione della piattaforma verso l'alto
C22	Pulsante discesa/rotazione in basso	azionato si ottiene la salita della piattaforma azionato con (C23) premuto si ottiene la rotazione della piattaforma verso il basso
C23	Pulsante rotazione piattaforma	premuta commuta la funzione dei pulsanti (C21) e (C22) da movimentazione a rotazione (*)
sulla pulsantiera del radiocomando a quattro funzioni (fig. 2)		
C11, C12, C13, C14, A		hanno le stesse funzioni descritte per la pulsantiera a due funzioni (vedere pagine precedenti)
C17, C18	Tasti di rotazione piattaforma	premuti contemporaneamente si ottiene la rotazione della piattaforma verso il basso (*)
C19, C20	Tasti di rotazione piattaforma	premuti contemporaneamente si ottiene la rotazione della piattaforma verso l'alto (*)

Il trasmettitore provvede a monitorare lo stato di carica della batteria indicando lo stato di batteria scarica e, quindi, la necessità di sostituirla. All'accensione il radiocomando effettua il monitoraggio della batteria ed eventualmente segnala la batteria scarica mediante una serie di segnali acustici in rapida sequenza. E' comunque possibile continuare a lavorare per un certo tempo anche se è consigliabile procedere alla sostituzione della batteria.

 **Nota:** tutti i comandi sopradescritti, se ausiliari alla consolle, sono abilitati **solo** con il comando (C4) ruotato a **sinistra** nella posizione corrispondente alla pulsantiera che si intende utilizzare.

 **Nota:** la presa di collegamento (se presente) per il comando di emergenza è posizionata a fianco della consolle principale.

(*) L'esecuzione del comando di rotazione sia in alto che in basso è limitato ad una inclinazione della piattaforma di +/- 5° rispetto all'orizzontale."

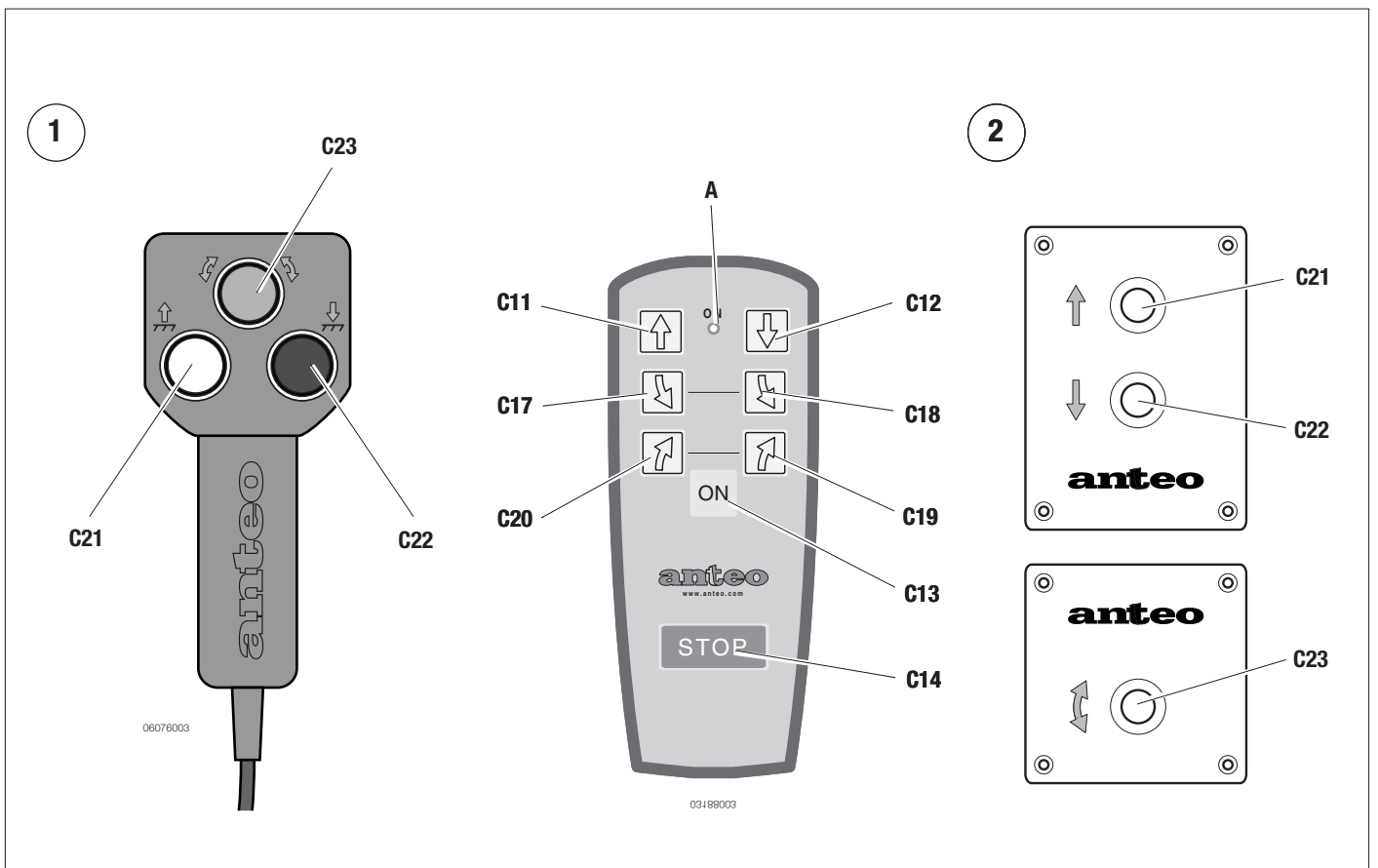
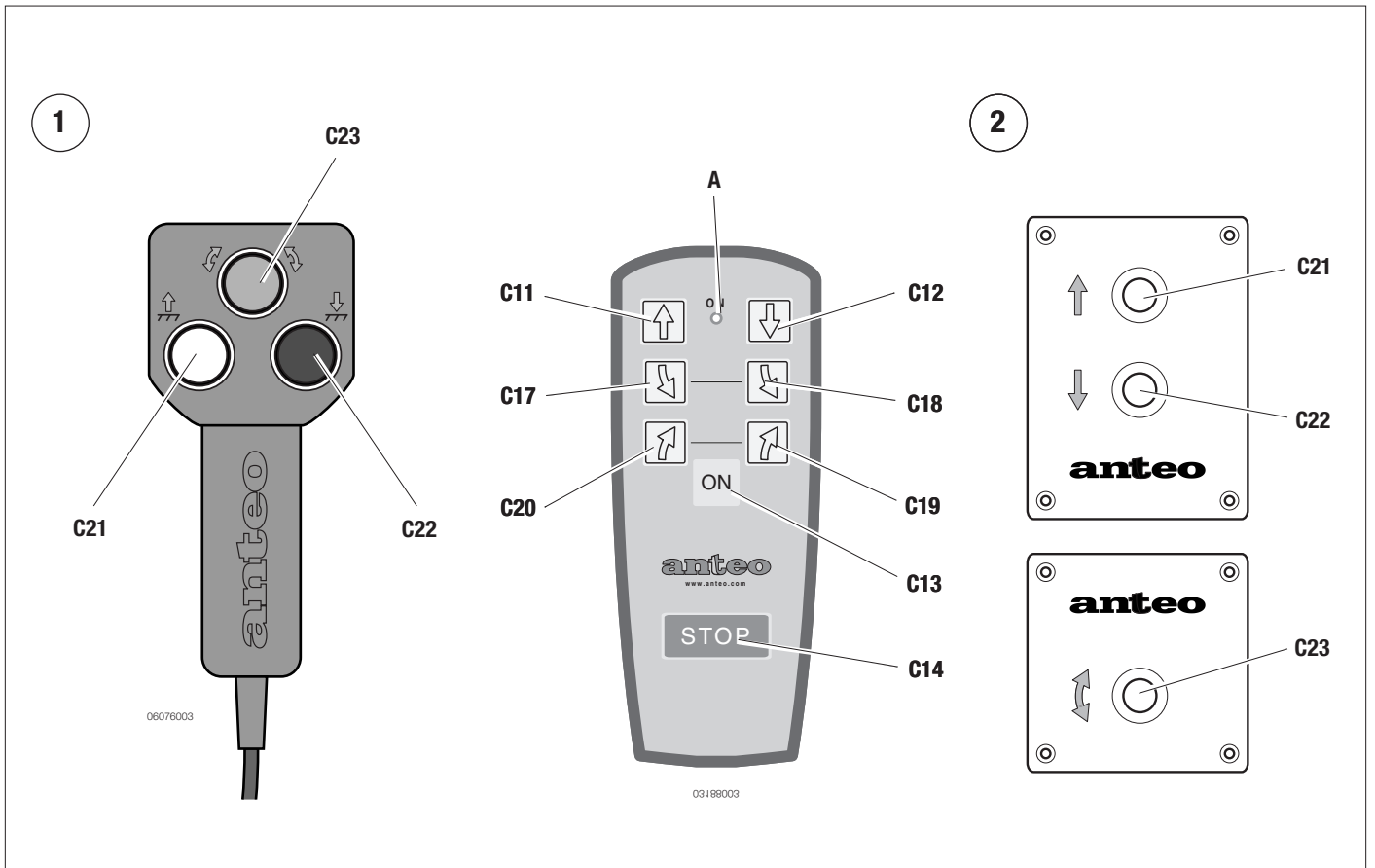

MODE D'EMPLOI**Mise en marche de la centrale**

- Débloquer la plate-forme en ouvrant la fermeture (1) (si montée);
- après avoir ouvert le coffre (2) de la console principale, introduire la clé (C3) et la tourner sur ON;
- la lampe témoin verte (D) "power on" doit s'allumer;
- les feux de gabarit de la plateforme doivent s'allumer (optional).

**ATTENTION**

En cas d'utilisation prolongée et intense du hayon, le moteur de l'électropompe pourrait surchauffer ; dans ce cas, la sonde thermique intervient pour arrêter le moteur; les conditions normales d'utilisation du hayon seront rétablies automatiquement après environ 5 minutes (avec le refroidissement du moteur).

INSTRUCTIONS FOR USE**Starting the control unit**

- Turn on the current using the switch (C1) (optional), the pilot lights (a) must turn on;
- release the platform opening the clamp (1) (if installed);
- open the main console panel and insert the key (C3), turning it to pos. ON;
- green pilot light (D) "POWER ON" must turn on;
- the platform clearance lights have to turn on.

**ATTENTION**

Should there be prolonged and demanding use of the lift, the electric pump motor may overheat, in which case the temperature sensor intervenes and stops the motor. the lift's normal conditions of use will return automatically after roughly 5 minutes (after the engine cools off).

INSTRUCCIONES DE USO**Puesta en marcha de la centralita**

- Conectar la tensión mediante el interruptor (C1) (opcional), deben encenderse los testigos (a);
- desbloquear la plataforma abriendo el cierre (1) (si está montado);
- luego de abrir la consola principal, insertar la llave (C3) y girarla a ON;
- debe encenderse el testigo verde (D) "POWER ON";
- deben encenderse las lámparas de despejo de la plataforma.

**ATENCIÓN**

En el caso de uso prolongado y laborioso de la trampa, el motor de la electrobomba podría recalentarse, en este caso interviene la sonda térmica que detiene el motor. Las condiciones normales de utilización de la trampa volverán automáticamente después de aproximadamente 5 minutos (con la refrigeración del motor).

MODE D'EMPLOI**Mise en marche de la centrale**

- Débloquer la plate-forme en ouvrant la fermeture (1) (si montée);
- après avoir ouvert le coffre (2) de la console principale, introduire la clé (C3) et la tourner sur ON;
- la lampe témoin verte (D) "power on" doit s'allumer;
- les feux de gabarit de la plateforme doivent s'allumer (en option).

**ATTENTION**

En cas d'utilisation prolongée et intense du hayon, le moteur de l'électropompe pourrait surchauffer ; dans ce cas, la sonde thermique intervient pour arrêter le moteur; les conditions normales d'utilisation du hayon seront rétablies automatiquement après environ 5 minutes (avec le refroidissement du moteur).

INSTRUCTIONS FOR USE**Starting the control unit**

- Turn on the current using the switch (C1) (optional), the pilot lights (a) must turn on;
- release the platform opening the clamp (1) (if installed);
- open the main console panel and insert the key (C3), turning it to pos. ON;
- green pilot light (D) "POWER ON" must turn on;
- the platform clearance lights have to turn on.

**ATTENTION**

Should there be prolonged and demanding use of the lift, the electric pump motor may overheat, in which case the temperature sensor intervenes and stops the motor. the lift's normal conditions of use will return automatically after roughly 5 minutes (after the engine cools off).

INSTRUCCIONES DE USO**Puesta en marcha de la centralita**

- Conectar la tensión mediante el interruptor (C1) (opcional), deben encenderse los testigos (a);
- desbloquear la plataforma abriendo el cierre (1) (si está montado);
- luego de abrir la consola principal, insertar la llave (C3) y girarla a ON;
- debe encenderse el testigo verde (D) "POWER ON";
- deben encenderse las lámparas de despejo de la plataforma.

**ATENCIÓN**

En el caso de uso prolongado y laborioso de la trampa, el motor de la electrobomba podría recalentarse, en este caso interviene la sonda térmica que detiene el motor. Las condiciones normales de utilización de la trampa volverán automáticamente después de aproximadamente 5 minutos (con la refrigeración del motor).

ISTRUZIONI D'USO

Avviamento della centralina

- Sbloccare la piattaforma aprendo la chiusura (1) (se montata);
- dopo aver aperto il cofano della consolle principale, inserire la chiave (C3) e ruotarla su ON;
- deve accendersi la spia verde (D) "POWER ON";
- devono accendersi le luci di ingombro della piattaforma (optional).



ATTENZIONE

Nel caso di uso prolungato e gravoso della sponda, il motore dell'elettropompa potrebbe surriscaldarsi, in questo caso interviene la sonda termica che arresta il motore; le normali condizioni di utilizzo della sponda ritorneranno automaticamente dopo circa 5 minuti (con il raffreddamento del motore).

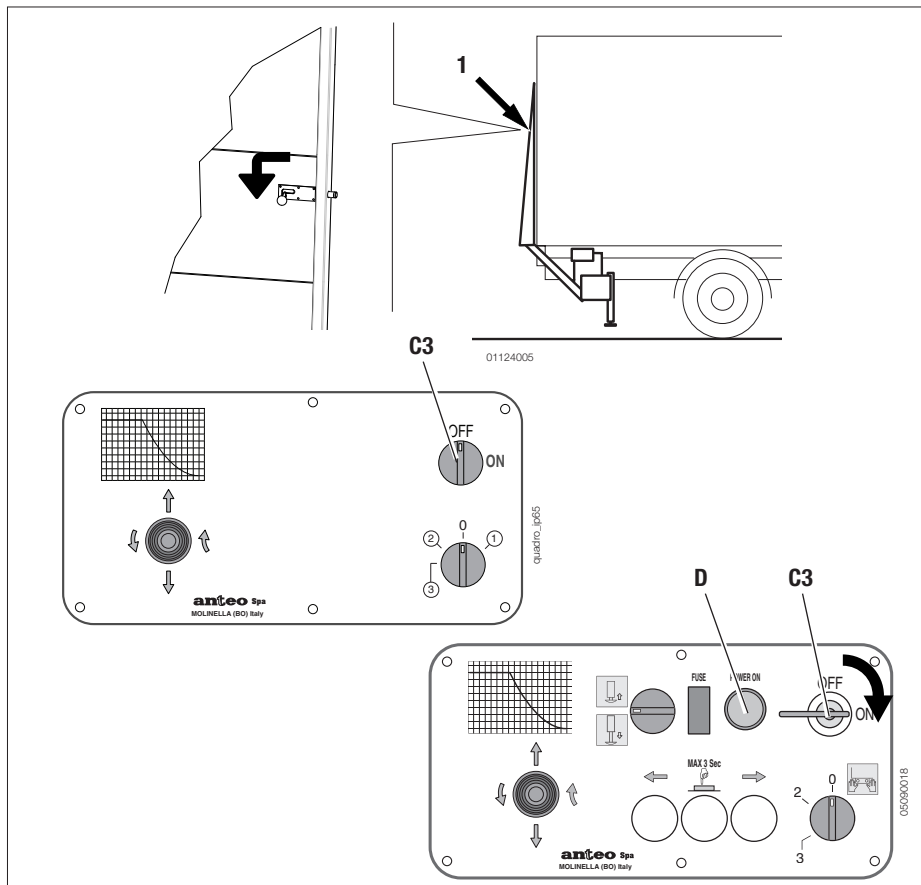

ISTRUZIONI D'USO

Avviamento della centralina

- Inserire la tensione tramite l'interruttore (C1) (optional), devono accendersi le spie (a);
- sbloccare la piattaforma aprendo la chiusura (1) (se montata);
- dopo aver aperto il cofano della consolle principale, inserire la chiave (C3) e ruotarla su ON;
- deve accendersi la spia verde (D) "POWER ON";
- devono accendersi le luci di ingombro della piattaforma (optional).



ATTENZIONE

Nel caso di uso prolungato e gravoso della sponda, il motore dell'elettropompa potrebbe surriscaldarsi, in questo caso interviene la sonda termica che arresta il motore; le normali condizioni di utilizzo della sponda ritorneranno automaticamente dopo circa 5 minuti (con il raffreddamento del motore).

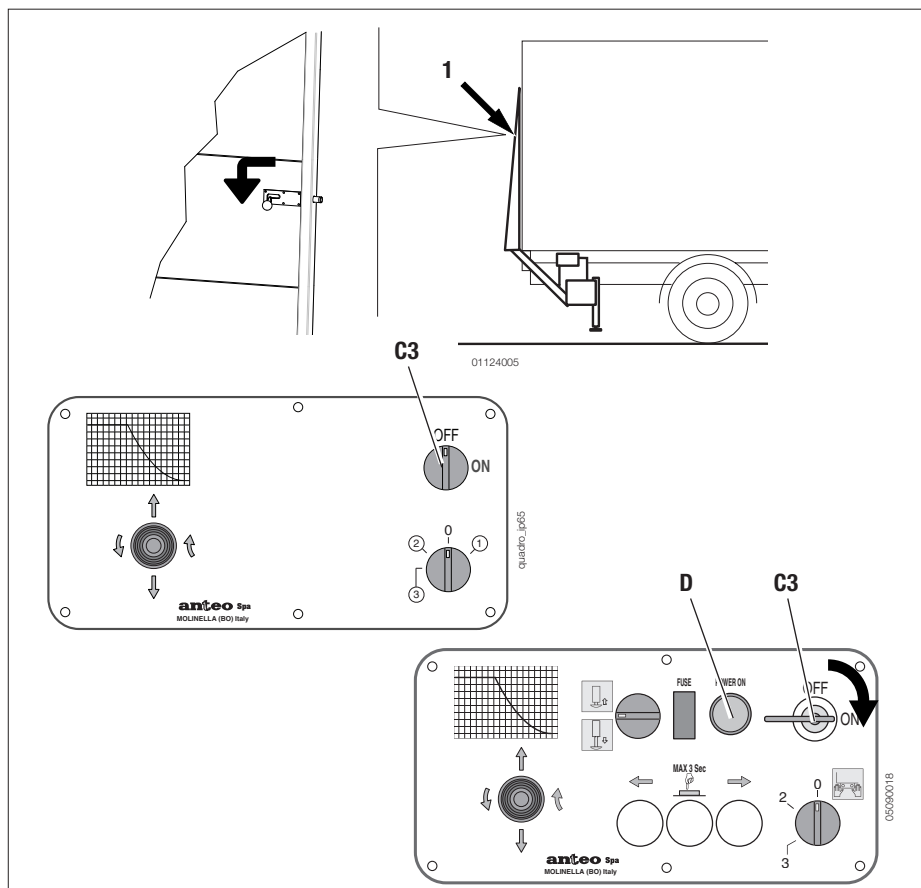

POSITIONNEMENT DES STABILISATEURS

Après l'installation des stabilisateurs, les positionner de la façon suivante: tourner le sélecteur (C7) vers la gauche, sans les lâcher jusqu'à ce que les deux stabilisateurs soient bien appuyés à terre.

L'emploi des stabilisateurs peut s'avérer utile pour ne pas peser sur les suspensions du véhicule pendant le déplacement des charges, ce qui l'empêche de tanguer.



ATTENTION

L'emploi des stabilisateurs est **obligatoire** quand la plate-forme est utilisée pour le transbordement direct des marchandises d'un véhicule à un autre ou du véhicule à une plate-forme de chargement surélevée.

Au cas où le terrain sous les stabilisateurs serait ébouleux, nous conseillons d'interposer une planche de bois de dimensions appropriées.



DANGER

Les stabilisateurs NE doivent JAMAIS être utilisés comme vérins de levage du véhicule.

POSITIONING THE STABILIZERS

Once installed, the stabilizers shall be positioned in the following way: turn selector (C7) to the left, and keep them operated until both stabilizers are completely rested on the ground.

Stabilizers may be very useful to avoid burdening the vehicle suspensions during the movement of loads, thus avoiding pitching.



ATTENTION

The use of the stabilizers is **compulsory** when the platform is used to transfer goods from one vehicle to another one or from the vehicle to a banked load surface.

Should the ground under the stabilizers be yielding, it is advisable to interpose a wooden board with proper dimensions.



DANGER

Stabilizers are NEVER to be used as a jacks to lift the vehicle.

POSICIONAMIENTO DE LOS ESTABILIZADORES

Una vez instalados posicionar los estabilizadores: rotar el selector (C7) a izquierda, mantenerlo accionado hasta obtener el apoyo completo de ambos estabilizadores en el terreno.

El uso de los estabilizadores puede ser de utilidad para no gravar sobre la suspensión del vehículo durante el desplazamiento de las cargas, evitando el balanceo.



ATENCIÓN

El uso de estabilizadores es **obligatorio** cuando se utiliza la plataforma para el trasbordo de la mercadería directamente desde el vehículo a otro, o del vehículo a una superficie de carga sobre-elevada.

En caso que el terreno bajo los estabilizadores ceda, se aconseja interponer un haz de madera de dimensión adecuada.



PELIGRO

Los estabilizadores NO se deben utilizar NUNCA como gato para elevar el vehículo.

POSITIONNEMENT DES STABILISATEURS

Après l'installation des stabilisateurs, les positionner de la façon suivante: tourner le sélecteur (C7) vers la gauche, sans les lâcher jusqu'à ce que les deux stabilisateurs soient bien appuyés à terre.

L'emploi des stabilisateurs peut s'avérer utile pour ne pas peser sur les suspensions du véhicule pendant le déplacement des charges, ce qui l'empêche de tanguer.



ATTENTION

L'emploi des stabilisateurs est **obligatoire** quand la plate-forme est utilisée pour le transbordement direct des marchandises d'un véhicule à un autre ou du véhicule à une plate-forme de chargement surélevée.

Au cas où le terrain sous les stabilisateurs serait ébouleux, nous conseillons d'interposer une planche de bois de dimensions appropriées.



DANGER

Les stabilisateurs NE doivent JAMAIS être utilisés comme vérins de levage du véhicule.

POSITIONING THE STABILIZERS

Once installed, the stabilizers shall be positioned in the following way: turn selector (C7) to the left, and keep them operated until both stabilizers are completely rested on the ground.

Stabilizers may be very useful to avoid burdening the vehicle suspensions during the movement of loads, thus avoiding pitching.



ATTENTION

The use of the stabilizers is **compulsory** when the platform is used to transfer goods from one vehicle to another one or from the vehicle to a banked load surface.

Should the ground under the stabilizers be yielding, it is advisable to interpose a wooden board with proper dimensions.



DANGER

Stabilizers are NEVER to be used as a jacks to lift the vehicle.

POSICIONAMIENTO DE LOS ESTABILIZADORES

Una vez instalados posicionar los estabilizadores: rotar el selector (C7) a izquierda, mantenerlo accionado hasta obtener el apoyo completo de ambos estabilizadores en el terreno.

El uso de los estabilizadores puede ser de utilidad para no gravar sobre la suspensión del vehículo durante el desplazamiento de las cargas, evitando el balanceo.



ATENCIÓN

El uso de estabilizadores es **obligatorio** cuando se utiliza la plataforma para el trasbordo de la mercadería directamente desde el vehículo a otro, o del vehículo a una superficie de carga sobre-elevada.

En caso que el terreno bajo los estabilizadores ceda, se aconseja interponer un haz de madera de dimensión adecuada.



PELIGRO

Los estabilizadores NO se deben utilizar NUNCA como gato para elevar el vehículo.

POSIZIONAMENTO STABILIZZATORI

Quando installati, provvedere al posizionamento degli stabilizzatori: ruotare il selettore (C7) a sinistra, mantenerlo azionato fino ad ottenere il completo appoggio di entrambi gli stabilizzatori al terreno.

L'utilizzo degli stabilizzatori può risultare utile per non gravare sulle sospensioni del veicolo durante lo spostamento dei carichi evitandone il beccheggio.



ATTENZIONE

L'uso degli stabilizzatori è **obbligatorio** quando si utilizza la piattaforma per il trasbordo della merce direttamente dal veicolo ad un altro o dal veicolo ad una superficie di carico sopraelevata. Qualora il terreno sotto gli stabilizzatori dovesse risultare cedevole, si consiglia di interporre un'asse di legno di adeguate dimensioni.



PERICOLO

Gli stabilizzatori NON sono da utilizzare MAI come martinetto per il sollevamento del veicolo.

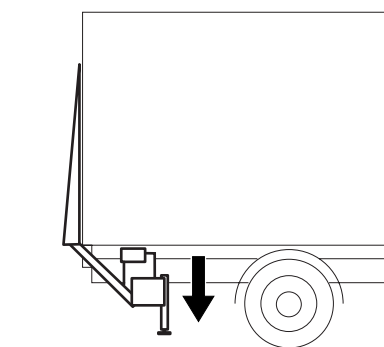

05090.07

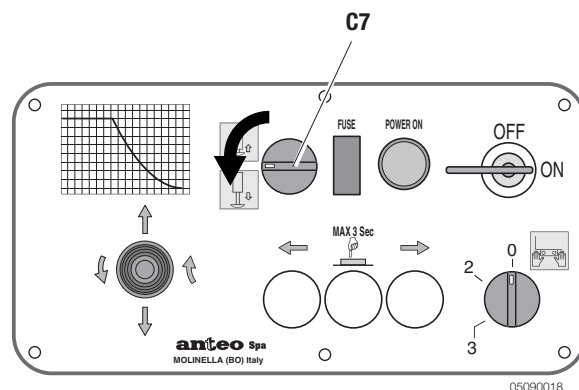

05090018



POSIZIONAMENTO STABILIZZATORI

Quando installati, provvedere al posizionamento degli stabilizzatori: ruotare il selettore (C7) a sinistra, mantenerlo azionato fino ad ottenere il completo appoggio di entrambi gli stabilizzatori al terreno.

L'utilizzo degli stabilizzatori può risultare utile per non gravare sulle sospensioni del veicolo durante lo spostamento dei carichi evitandone il beccheggio.



ATTENZIONE

L'uso degli stabilizzatori è **obbligatorio** quando si utilizza la piattaforma per il trasbordo della merce direttamente dal veicolo ad un altro o dal veicolo ad una superficie di carico sopraelevata. Qualora il terreno sotto gli stabilizzatori dovesse risultare cedevole, si consiglia di interporre un'asse di legno di adeguate dimensioni.



PERICOLO

Gli stabilizzatori NON sono da utilizzare MAI come martinetto per il sollevamento del veicolo.

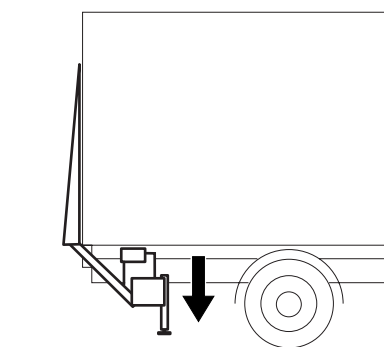

05090.07

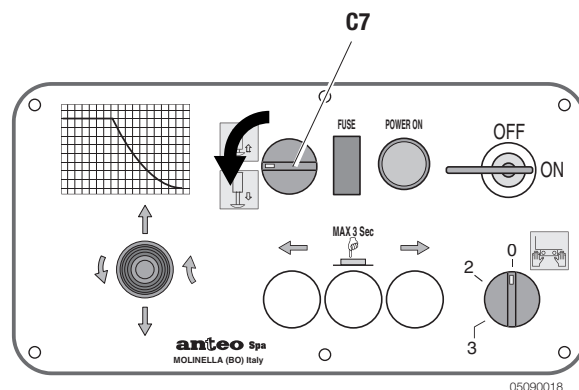

05090018



OUVERTURE DE LA PLATE-FORME

Pour les pays avec la conduite à gauche

Pour ouvrir la plate-forme, tourner le sélecteur (C4) vers la droite et, simultanément, déplacer le levier (C5) vers la gauche jusqu'à obtenir l'horizontalité de la plate-forme et son alignement avec le plancher du véhicule.

Pour les pays avec la conduite à droite:

Pour ouvrir la plate-forme, tourner le sélecteur (C4) vers la droite et, simultanément, déplacer le levier (C5) vers la droite jusqu'à obtenir l'horizontalité de la plate-forme et son alignement avec le plancher du véhicule.

**ATTENTION**

En cas de hayons équipés de plateforme en acier ou pourvus d'extension fixe, avant d'ouvrir la plateforme, **BAISSER** les bras de deux centimètres environ afin de prévenir des interférences avec la structure du véhicule.

**DANGER**

- Pendant l'opération d'ouverture de la plate-forme il faut **TOUJOURS** vérifier qu'il n'y ait pas de personnes ou de choses dans le rayon d'action de la plate-forme et avoir une vue claire de toute la partie arrière du véhicule aussi bien que du rayon d'action de la plate-forme.

OPENING THE PLATFORM

For countries with left-hand drive:

To open the platform, rotate selector (C4) to the right and simultaneously move lever (C5) to the left so as to obtain the horizontality of the platform and its alignment with the loading surface.

For countries with right-hand drive:

To open the platform, rotate selector (C4) to the right and simultaneously move lever (C5) to the right so as to obtain the horizontality of the platform and its alignment with the loading surface.

**ATTENTION**

Before opening tail-lifts appendix, if any, **LOWER** the arms of about 2 cm to avoid interferences with the vehicle structure.

**DANGER**

- While opening the platform, it is **ALWAYS** necessary to check that nobody and nothing is present within the platform working radius and to keep a general sight of the whole vehicle rear part, as well as of the platform working radius.

APERTURA DE LA PLATAFORMA

Para países con conducción a la izquierda:

Para obtener la apertura de la plataforma, girar hacia la derecha el selector (C4) y contemporáneamente llevar la palanca (C5) hacia la izquierda hasta obtener la horizontalidad de la plataforma y su alineación con la plataforma del vehículo.

Para países con conducción a la derecha:

Para obtener la apertura de la plataforma, girar hacia la derecha el selector (C4) y contemporáneamente llevar la palanca (C5) hacia la derecha hasta obtener la horizontalidad de la plataforma y su alineación con la plataforma del vehículo.

**ATENCIÓN**

En el caso de montacargas preparados con plataforma de acero o dotados de apéndices, antes de realizar la apertura del mismo, se deben **BAJAR**, los brazos alrededor de dos centímetros, con la finalidad de evitar interferencias con la estructura del vehículo.

**PELIGRO**

- Durante la operación de apertura de la plataforma verificar **SIEMPRE** que no haya personas o cosas en el radio de acción de la misma, y mantener siempre una visión completa de toda la parte posterior del vehículo, así como del radio de acción de la plataforma.

OUVERTURE DE LA PLATE-FORME

Pour les pays avec la conduite à gauche

Pour ouvrir la plate-forme, tourner le sélecteur (C4) vers la droite et, simultanément, déplacer le levier (C5) vers la gauche jusqu'à obtenir l'horizontalité de la plate-forme et son alignement avec le plancher du véhicule.

Pour les pays avec la conduite à droite:

Pour ouvrir la plate-forme, tourner le sélecteur (C4) vers la droite et, simultanément, déplacer le levier (C5) vers la droite jusqu'à obtenir l'horizontalité de la plate-forme et son alignement avec le plancher du véhicule.

**ATTENTION**

En cas de hayons équipés de plateforme en acier ou pourvus d'extension fixe, avant d'ouvrir la plateforme, **BAISSER** les bras de deux centimètres environ afin de prévenir des interférences avec la structure du véhicule.

**DANGER**

- Pendant l'opération d'ouverture de la plate-forme il faut **TOUJOURS** vérifier qu'il n'y ait pas de personnes ou de choses dans le rayon d'action de la plate-forme et avoir une vue claire de toute la partie arrière du véhicule aussi bien que du rayon d'action de la plate-forme.

OPENING THE PLATFORM

For countries with left-hand drive:

To open the platform, rotate selector (C4) to the right and simultaneously move lever (C5) to the left so as to obtain the horizontality of the platform and its alignment with the loading surface.

For countries with right-hand drive:

To open the platform, rotate selector (C4) to the right and simultaneously move lever (C5) to the right so as to obtain the horizontality of the platform and its alignment with the loading surface.

**ATTENTION**

Before opening tail-lifts appendix, if any, **LOWER** the arms of about 2 cm to avoid interferences with the vehicle structure.

**DANGER**

- While opening the platform, it is **ALWAYS** necessary to check that nobody and nothing is present within the platform working radius and to keep a general sight of the whole vehicle rear part, as well as of the platform working radius.

APERTURA DE LA PLATAFORMA

Para países con conducción a la izquierda:

Para obtener la apertura de la plataforma, girar hacia la derecha el selector (C4) y contemporáneamente llevar la palanca (C5) hacia la izquierda hasta obtener la horizontalidad de la plataforma y su alineación con la plataforma del vehículo.

Para países con conducción a la derecha:

Para obtener la apertura de la plataforma, girar hacia la derecha el selector (C4) y contemporáneamente llevar la palanca (C5) hacia la derecha hasta obtener la horizontalidad de la plataforma y su alineación con la plataforma del vehículo.

**ATENCIÓN**

En el caso de montacargas preparados con plataforma de acero o dotados de apéndices, antes de realizar la apertura del mismo, se deben **BAJAR**, los brazos alrededor de dos centímetros, con la finalidad de evitar interferencias con la estructura del vehículo.

**PELIGRO**

- Durante la operación de apertura de la plataforma verificar **SIEMPRE** que no haya personas o cosas en el radio de acción de la misma, y mantener siempre una visión completa de toda la parte posterior del vehículo, así como del radio de acción de la plataforma.

APERTURA DELLA PIATTAFORMA

Per i paesi con guida a sinistra:

Per ottenere l'apertura della piattaforma, ruotare verso destra il selettore (C4) e contemporaneamente portare la leva (C5) a sinistra fino ad ottenere l'orizzontalità della piattaforma ed il suo allineamento con il pianale del veicolo.

Per i paesi con guida a destra:

Per ottenere l'apertura della piattaforma, ruotare verso destra il selettore (C4) e contemporaneamente portare la leva (C5) a destra fino ad ottenere l'orizzontalità della piattaforma ed il suo allineamento con il pianale del veicolo.



ATTENZIONE

Nel caso di sponde allestite con piattaforma in acciaio o dotate di appendice, prima di eseguire l'apertura della stessa si devono **ABBASSARE**, i bracci di circa due centimetri, al fine di evitare interferenze con la struttura del veicolo.



PERICOLO

- Durante l'operazione di apertura della piattaforma verificare **SEMPRE** che non vi siano persone o cose nel raggio di azione della piattaforma stessa e mantenere sempre una visione complessiva di tutta la parte posteriore del veicolo nonché del raggio di azione della piattaforma.

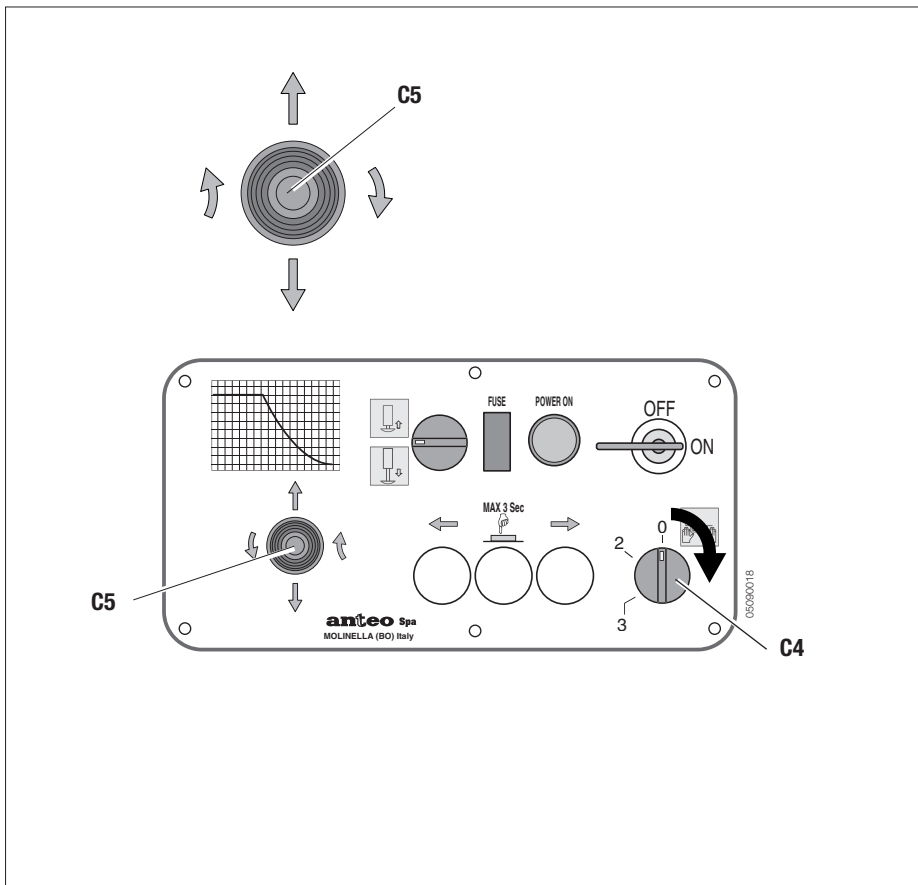

APERTURA DELLA PIATTAFORMA

Per i paesi con guida a sinistra:

Per ottenere l'apertura della piattaforma, ruotare verso destra il selettore (C4) e contemporaneamente portare la leva (C5) a sinistra fino ad ottenere l'orizzontalità della piattaforma ed il suo allineamento con il pianale del veicolo.

Per i paesi con guida a destra:

Per ottenere l'apertura della piattaforma, ruotare verso destra il selettore (C4) e contemporaneamente portare la leva (C5) a destra fino ad ottenere l'orizzontalità della piattaforma ed il suo allineamento con il pianale del veicolo.



ATTENZIONE

Nel caso di sponde allestite con piattaforma in acciaio o dotate di appendice, prima di eseguire l'apertura della stessa si devono **ABBASSARE**, i bracci di circa due centimetri, al fine di evitare interferenze con la struttura del veicolo.



PERICOLO

- Durante l'operazione di apertura della piattaforma verificare **SEMPRE** che non vi siano persone o cose nel raggio di azione della piattaforma stessa e mantenere sempre una visione complessiva di tutta la parte posteriore del veicolo nonché del raggio di azione della piattaforma.

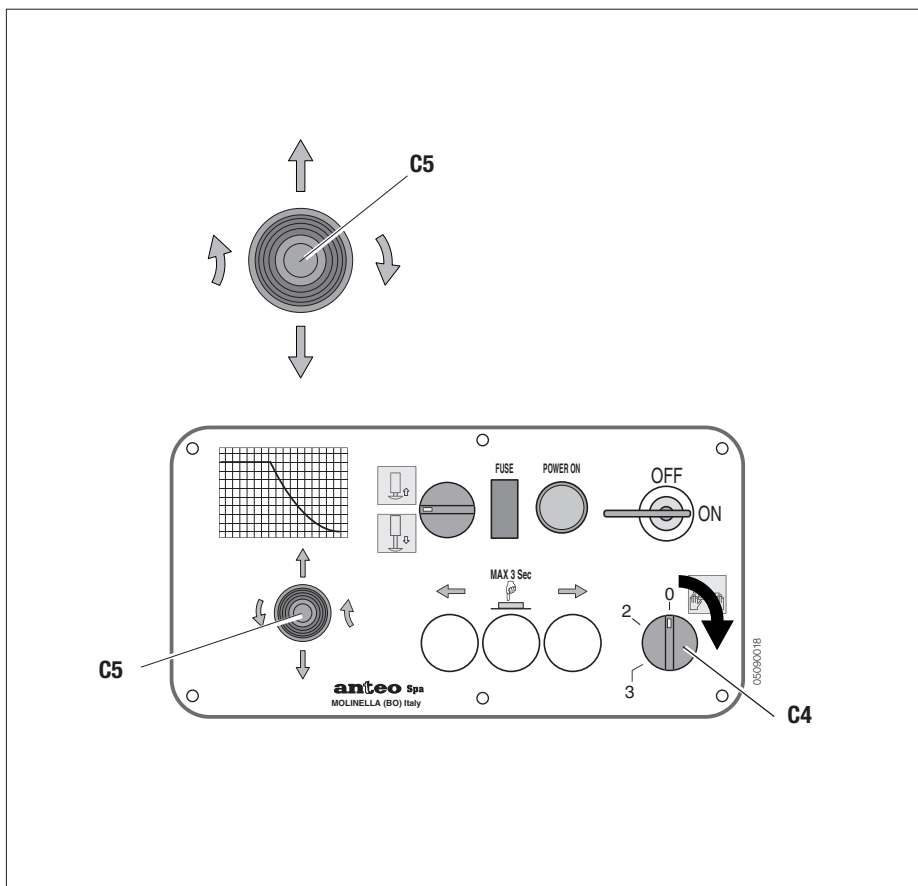

ENTRAÎNEMENT DE LA PLATE-FORME

Le hayon est maintenant prêt pour l'emploi. Pour l'abaisser, tourner le sélecteur (C4) vers la droite et baisser simultanément le levier (C5); pour en obtenir le raccordement au sol, garder ces commandes actionnées même après le contact entre la plate-forme et le sol. Pour le soulever, tourner le sélecteur (C4) vers la droite et monter simultanément le levier (C5); quand la plate-forme sera raccordée au sol, son premier mouvement sera une rotation pour atteindre la position horizontale et pour monter ensuite normalement.

**DANGER**

Tous les mouvements du hayon élévateur doivent être commandés avec la plus grande précaution et en suivant les prescriptions suivantes:

- ne jamais dépasser les valeurs de charge totale maximum permise sur la plate-forme indiquées à la page 50 de ce manuel, sous le couvercle de la console et sur la plate-forme;
- lorsqu'on travaille sur la plate-forme, SE TENIR TOUJOURS à distance des bords de celle-ci!

**ATTENTION**

Une protection contre les surchauffes a été installée sur le moteur électrique qui en arrête l'alimentation électrique quand sa température atteint des valeurs élevées. En cas d'intervention de la protection, il sera nécessaire d'attendre environ 5 minutes, nécessaires pour que le moteur électrique refroidisse ; il sera donc possible de reprendre les opérations normales de manutention.

MOVING THE PLATFORM

Now the tail-lift is ready to be used. To lower it, turn selector (C4) to the right and simultaneously lower the lever (C5). By keeping them operated after the platform has reached the ground, it will be fixed to the ground. To lift the platform, turn selector (C4) to the right and simultaneously lift the lever (C5). When the platform is fixed to the ground, it shall first rotate and then move horizontally. Then, it shall lift once again.

**DANGER**

Carefully carry out any tail-lift maneuver by keeping to the following provisions:

- never exceed the maximum admissible load values of the platform indicated on page 29-31 of this manual and inside the console cover, as well as on the platform;
- when working on the platform, KEEP AWAY from its edges!

**ATTENTION**

The electric motor is equipped with a protection against overheating which stops the power supply whenever its temperature reaches high values. Should the protection be activated you will have to wait roughly 5 minutes, which are necessary for the electric motor to cool off, then you can resume with normal handling operations.

MOVIMIENTO DE LA PLATAFORMA

Ahora el montacargas está listo para su uso. Para bajar el montacargas mantener girado a derecha el selector (C4) y accionar contemporáneamente la palanca (C5) hacia abajo; manteniendo dichos mandos accionados incluso después que la plataforma ha alcanzado el suelo, ésta se fijará al mismo. Para alzar el montacargas girar el selector (C4) hacia la derecha y al mismo tiempo accionar la palanca (C5) hacia arriba; cuando la plataforma se encuentre fija sobre el suelo el primer movimiento que realizará será el de rotar y colocarse en posición horizontal para luego subir normalmente.

**PELIGRO**

Todos los movimientos del montacargas deben ser seguidos con la mayor cautela y respetando las prescripciones:

- No superar nunca los valores de carga total máxima admitidos sobre la plataforma que se encuentran en la Pág. 29-31 de este manual y presente en el interior de la tapa de la consola y sobre la plataforma;
- Cuando se trabaja sobre la plataforma ¡MANTENERSE SIEMPRE a debida distancia de los bordes de la misma!

**ATENCIÓN**

Sobre el motor eléctrico se ha instalado una protección para evitar el sobrecalentamiento del mismo, el cual bloquea la alimentación eléctrica cuando la temperatura llega a valores elevados. En caso de intervención de la protección se deberán esperar aproximadamente 5 minutos, necesarios para que el motor eléctrico se enfríe, luego se podrán retomar las operaciones normales de movilización.

ENTRAÎNEMENT DE LA PLATE-FORME

Le hayon est maintenant prêt pour l'emploi. Pour l'abaisser, tourner le sélecteur (C4) vers la droite et baisser simultanément le levier (C5); pour en obtenir le raccordement au sol, garder ces commandes actionnées même après le contact entre la plate-forme et le sol. Pour le soulever, tourner le sélecteur (C4) vers la droite et monter simultanément le levier (C5); quand la plate-forme sera raccordée au sol, son premier mouvement sera une rotation pour atteindre la position horizontale et pour monter ensuite normalement.

**DANGER**

Tous les mouvements du hayon élévateur doivent être commandés avec la plus grande précaution et en suivant les prescriptions suivantes:

- ne jamais dépasser les valeurs de charge totale maximum permise sur la plate-forme indiquées à la page 50 de ce manuel, sous le couvercle de la console et sur la plate-forme;
- lorsqu'on travaille sur la plate-forme, SE TENIR TOUJOURS à distance des bords de celle-ci!

**ATTENTION**

Une protection contre les surchauffes a été installée sur le moteur électrique qui en arrête l'alimentation électrique quand sa température atteint des valeurs élevées. En cas d'intervention de la protection, il sera nécessaire d'attendre environ 5 minutes, nécessaires pour que le moteur électrique refroidisse ; il sera donc possible de reprendre les opérations normales de manutention.

MOVING THE PLATFORM

Now the tail-lift is ready to be used. To lower it, turn selector (C4) to the right and simultaneously lower the lever (C5). By keeping them operated after the platform has reached the ground, it will be fixed to the ground. To lift the platform, turn selector (C4) to the right and simultaneously lift the lever (C5). When the platform is fixed to the ground, it shall first rotate and then move horizontally. Then, it shall lift once again.

**DANGER**

Carefully carry out any tail-lift maneuver by keeping to the following provisions:

- never exceed the maximum admissible load values of the platform indicated on page 29-31 of this manual and inside the console cover, as well as on the platform;
- when working on the platform, KEEP AWAY from its edges!

**ATTENTION**

The electric motor is equipped with a protection against overheating which stops the power supply whenever its temperature reaches high values. Should the protection be activated you will have to wait roughly 5 minutes, which are necessary for the electric motor to cool off, then you can resume with normal handling operations.

MOVIMIENTO DE LA PLATAFORMA

Ahora el montacargas está listo para su uso. Para bajar el montacargas mantener girado a derecha el selector (C4) y accionar contemporáneamente la palanca (C5) hacia abajo; manteniendo dichos mandos accionados incluso después que la plataforma ha alcanzado el suelo, ésta se fijará al mismo. Para alzar el montacargas girar el selector (C4) hacia la derecha y al mismo tiempo accionar la palanca (C5) hacia arriba; cuando la plataforma se encuentre fija sobre el suelo el primer movimiento que realizará será el de rotar y colocarse en posición horizontal para luego subir normalmente.

**PELIGRO**

Todos los movimientos del montacargas deben ser seguidos con la mayor cautela y respetando las prescripciones:

- No superar nunca los valores de carga total máxima admitidos sobre la plataforma que se encuentran en la Pág. 29-31 de este manual y presente en el interior de la tapa de la consola y sobre la plataforma;
- Cuando se trabaja sobre la plataforma ¡MANTENERSE SIEMPRE a debida distancia de los bordes de la misma!

**ATENCIÓN**

Sobre el motor eléctrico se ha instalado una protección para evitar el sobrecalentamiento del mismo, el cual bloquea la alimentación eléctrica cuando la temperatura llega a valores elevados. En caso de intervención de la protección se deberán esperar aproximadamente 5 minutos, necesarios para que el motor eléctrico se enfríe, luego se podrán retomar las operaciones normales de movilización.

MOVIMENTAZIONE PIATTAFORMA

Ora la sponda è pronta al suo utilizzo.

Per abbassarla, ruotare verso destra il selettore (C4) e contemporaneamente azionare la leva (C5) in basso, mantenendo tali comandi azionati anche dopo che la piattaforma ha raggiunto il terreno si otterrà il suo raccordo con il terreno stesso.

Per alzarla, ruotare verso destra il selettore (C4) e contemporaneamente azionare la leva (C5) in alto; quando la piattaforma si trova raccordata al terreno il suo primo movimento sarà quello di ruotare e portarsi in posizione orizzontale per poi salire normalmente.



PERICOLO

Tutte le movimentazioni della sponda montacarichi sono da eseguire con la massima cautela e nel rispetto delle prescrizioni:

- non superare mai i valori di carico totale massimo ammessi sulla piattaforma riportati a pag. 50 di questo manuale e presenti all'interno del coperchio della console e sulla piattaforma;
- quando si lavora sulla piattaforma MANTENERSI SEMPRE a debita distanza dai bordi della stessa!



ATTENZIONE

Sul motore elettrico è stata installata una protezione contro il surriscaldamento del medesimo che ne blocca l'alimentazione elettrica quando la sua temperatura raggiunge valori elevati. In caso di intervento della protezione si dovranno attendere circa 5 minuti, necessari al motore elettrico per raffreddarsi, quindi si potrà riprendere con le normali operazioni di movimentazione.

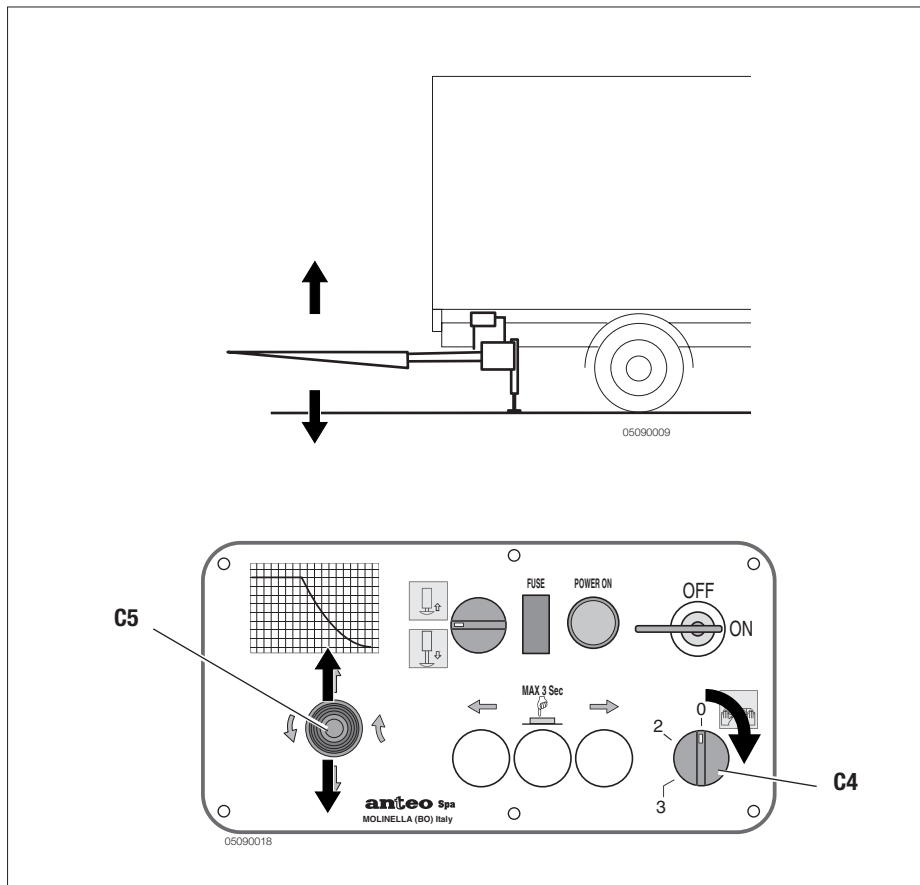

MOVIMENTAZIONE PIATTAFORMA

Ora la sponda è pronta al suo utilizzo.

Per abbassarla, ruotare verso destra il selettore (C4) e contemporaneamente azionare la leva (C5) in basso, mantenendo tali comandi azionati anche dopo che la piattaforma ha raggiunto il terreno si otterrà il suo raccordo con il terreno stesso. Per alzarla, ruotare verso destra il selettore (C4) e contemporaneamente azionare la leva (C5) in alto; quando la piattaforma si trova raccordata al terreno il suo primo movimento sarà quello di ruotare e portarsi in posizione orizzontale per poi salire normalmente.



PERICOLO

Tutte le movimentazioni della sponda montacarichi sono da eseguire con la massima cautela e nel rispetto delle prescrizioni:

- non superare mai i valori di carico totale massimo ammessi sulla piattaforma riportati a pag. 50 di questo manuale e presenti all'interno del coperchio della console e sulla piattaforma;
- quando si lavora sulla piattaforma MANTENERSI SEMPRE a debita distanza dai bordi della stessa!



ATTENZIONE

Sul motore elettrico è stata installata una protezione contro il surriscaldamento del medesimo che ne blocca l'alimentazione elettrica quando la sua temperatura raggiunge valori elevati. In caso di intervento della protezione si dovranno attendere circa 5 minuti, necessari al motore elettrico per raffreddarsi, quindi si potrà riprendere con le normali operazioni di movimentazione.

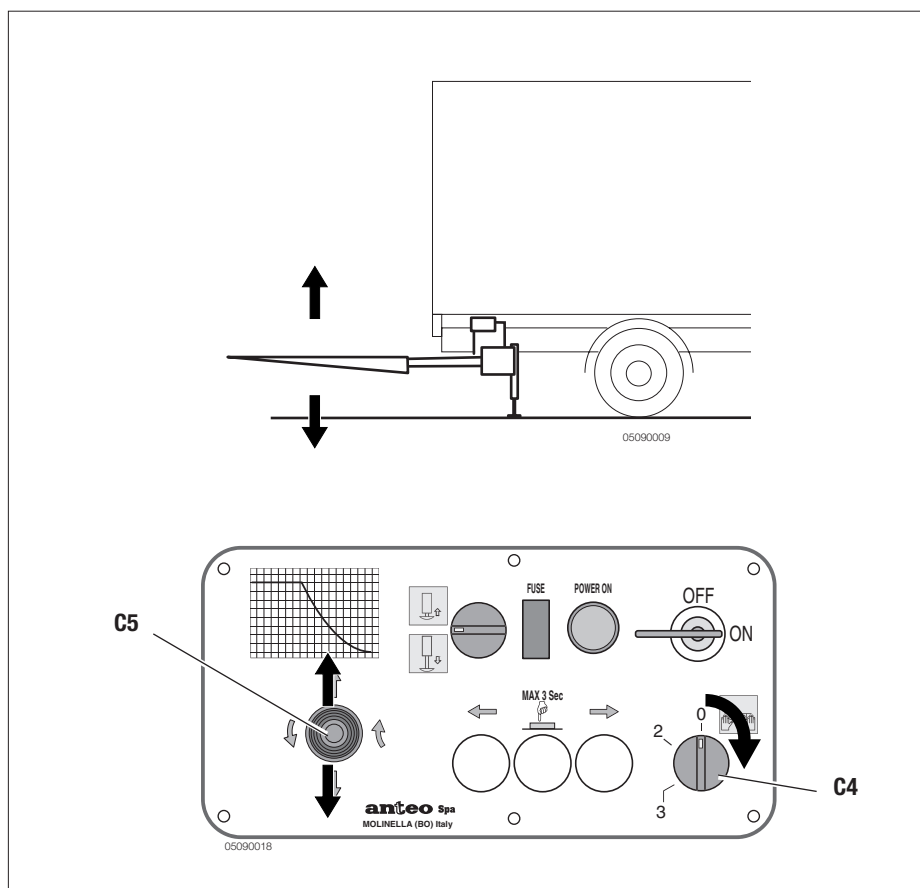

ROTATION DE LA PLATEFORME

En tournant le sélecteur (C4) vers la droite et, simultanément, le levier (C5) vers la droite ou vers la gauche, on obtient la rotation de la plate-forme vers le haut ou vers le bas comme indiqué par les flèches présentes sur le panneau du tableau de commande.

Cet ajustement peut être utilisé SEULEMENT pour effectuer des rectifications d'alignement de la plateforme avec des plateformes de chargement surélevées, avec des autres véhicules, ou bien pour positionner horizontalement la plateforme si le véhicule se trouve sur des plateformes inclinées.



DANGER

Ne jamais dépasser des angles d'inclinaison de la plate-forme supérieurs ou inférieurs à 3° par rapport à l'horizontale, surtout quand il y a des marchandises sur la plate-forme.

Quand la plate-forme est chargée, les manœuvres de rotation sont **absolument interdites** si la plate-forme n'est pas appuyée à terre. Ne pas forcer la rotation en bas de la partie inférieure de la plateforme lorsqu'elle est déjà complètement **appuyée** au sol.

PLATFORM ROTATION

By rotating the (C4) selector to the right and simultaneously activating lever (C5) towards right or left, the platform rotates either upwards or downwards as indicated by the arrows on the control board panel.

This operation shall be used ONLY to carry out slight alignment adjustments with banked loading platforms, with other vehicles, or to set the platform in a horizontal position when the vehicle is on inclined platforms.



DANGER

The platform shall never exceed inclinations above or below 3° as to the horizontal line, especially if there are goods on the platform.

It is **strictly forbidden** to carry out operations of rotation if the platform is not rested on ground when loaded.

Do not force the platform rotation downwards when it is **already resting** on the ground.

ROTACIÓN DE LA PLATAFORMA

Girando hacia la derecha el selector (C4) y contemporáneamente accionando hacia la derecha o hacia la izquierda la palanca (C5) se obtiene la rotación de la plataforma hacia arriba o hacia abajo como lo indican las flechas presentes en el panel del cuadro mandos.

Este tipo de accionamiento se puede utilizar SOLO Y EXCLUSIVAMENTE para realizar ajustes pequeños de alineación de la plataforma con plataformas de carga sobreelevadas, con otros vehículos o para posicionar la plataforma horizontalmente cuando el vehículo se encuentra sobre un plano inclinado.



PELIGRO

No superar nunca con la plataforma una inclinación superior o inferior a 3° respecto de la horizontal sobretodo cuando sobre la plataforma se encuentra la mercadería.

Cuando la plataforma está cargada está **absolutamente prohibido** realizar maniobras de rotación si la misma no se encuentra apoyada sobre el terreno.

No forzar la rotación la rotación hacia debajo de la plataforma cuando la misma está **ya** completamente **apoyada** sobre el terreno.

ROTATION DE LA PLATEFORME

En tournant le sélecteur (C4) vers la droite et, simultanément, le levier (C5) vers la droite ou vers la gauche, on obtient la rotation de la plate-forme vers le haut ou vers le bas comme indiqué par les flèches présentes sur le panneau du tableau de commande.

Cet ajustement peut être utilisé SEULEMENT pour effectuer des rectifications d'alignement de la plateforme avec des plateformes de chargement surélevées, avec des autres véhicules, ou bien pour positionner horizontalement la plateforme si le véhicule se trouve sur des plateformes inclinées.



DANGER

Ne jamais dépasser des angles d'inclinaison de la plate-forme supérieurs ou inférieurs à 3° par rapport à l'horizontale, surtout quand il y a des marchandises sur la plate-forme.

Quand la plate-forme est chargée, les manœuvres de rotation sont **absolument interdites** si la plate-forme n'est pas appuyée à terre. Ne pas forcer la rotation en bas de la partie inférieure de la plateforme lorsqu'elle est déjà complètement **appuyée** au sol.

PLATFORM ROTATION

By rotating the (C4) selector to the right and simultaneously activating lever (C5) towards right or left, the platform rotates either upwards or downwards as indicated by the arrows on the control board panel.

This operation shall be used ONLY to carry out slight alignment adjustments with banked loading platforms, with other vehicles, or to set the platform in a horizontal position when the vehicle is on inclined platforms.



DANGER

The platform shall never exceed inclinations above or below 3° as to the horizontal line, especially if there are goods on the platform.

It is **strictly forbidden** to carry out operations of rotation if the platform is not rested on ground when loaded.

Do not force the platform rotation downwards when it is **already resting** on the ground.

ROTACIÓN DE LA PLATAFORMA

Girando hacia la derecha el selector (C4) y contemporáneamente accionando hacia la derecha o hacia la izquierda la palanca (C5) se obtiene la rotación de la plataforma hacia arriba o hacia abajo como lo indican las flechas presentes en el panel del cuadro mandos.

Este tipo de accionamiento se puede utilizar SOLO Y EXCLUSIVAMENTE para realizar ajustes pequeños de alineación de la plataforma con plataformas de carga sobreelevadas, con otros vehículos o para posicionar la plataforma horizontalmente cuando el vehículo se encuentra sobre un plano inclinado.



PELIGRO

No superar nunca con la plataforma una inclinación superior o inferior a 3° respecto de la horizontal sobretodo cuando sobre la plataforma se encuentra la mercadería.

Cuando la plataforma está cargada está **absolutamente prohibido** realizar maniobras de rotación si la misma no se encuentra apoyada sobre el terreno.

No forzar la rotación la rotación hacia debajo de la plataforma cuando la misma está **ya** completamente **apoyada** sobre el terreno.

ROTAZIONE DELLA PIATTAFORMA

Ruotando verso destra il selettore (C4) e contemporaneamente azionando verso destra o verso sinistra la leva (C5) si ottiene la rotazione della piattaforma verso l'alto o verso il basso come indicato dalle frecce presenti sul pannello dei comandi.

Questo tipo di azionamento è da utilizzare SOLO ED ESCLUSIVAMENTE per eseguire leggere correzioni di allineamento della piattaforma con piani di carico sopraelevati, con altri veicoli, oppure per posizionare orizzontalmente la piattaforma quando il veicolo si trova su piani inclinati.



PERICOLO

Non superare mai con la piattaforma inclinazioni superiori o inferiori a 3° rispetto all'orizzontale soprattutto quando sulla piattaforma è presente della merce.

Con piattaforma sotto carico sono **assolutamente vietate** le manovre di rotazione se la stessa non è appoggiata al terreno.

Non forzare la rotazione verso il basso della piattaforma quando la stessa è **già** completamente appoggiata al terreno.

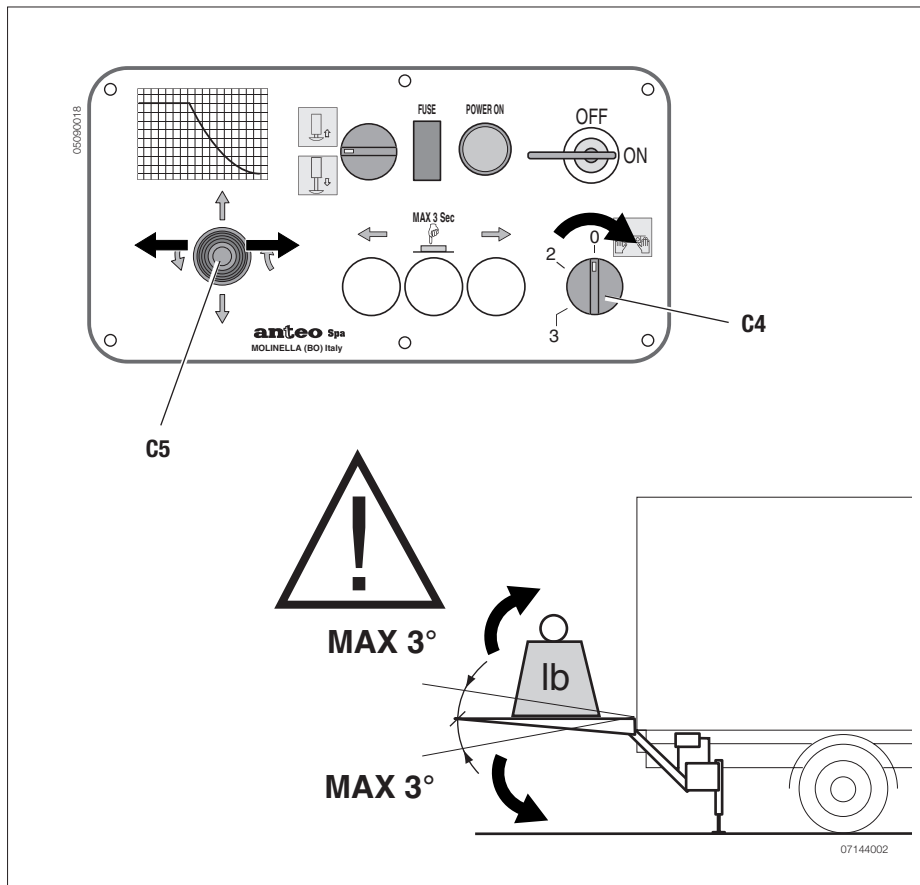

ROTAZIONE DELLA PIATTAFORMA

Ruotando verso destra il selettore (C4) e contemporaneamente azionando verso destra o verso sinistra la leva (C5) si ottiene la rotazione della piattaforma verso l'alto o verso il basso come indicato dalle frecce presenti sul pannello dei comandi."

Questo tipo di azionamento è da utilizzare SOLO ED ESCLUSIVAMENTE per eseguire leggere correzioni di allineamento della piattaforma con piani di carico sopraelevati, con altri veicoli, oppure per posizionare orizzontalmente la piattaforma quando il veicolo si trova su piani inclinati.



PERICOLO

Non superare mai con la piattaforma inclinazioni superiori o inferiori a 3° rispetto all'orizzontale soprattutto quando sulla piattaforma è presente della merce.

Con piattaforma sotto carico sono **assolutamente vietate** le manovre di rotazione se la stessa non è appoggiata al terreno.

Non forzare la rotazione verso il basso della piattaforma quando la stessa è **già** completamente appoggiata al terreno.

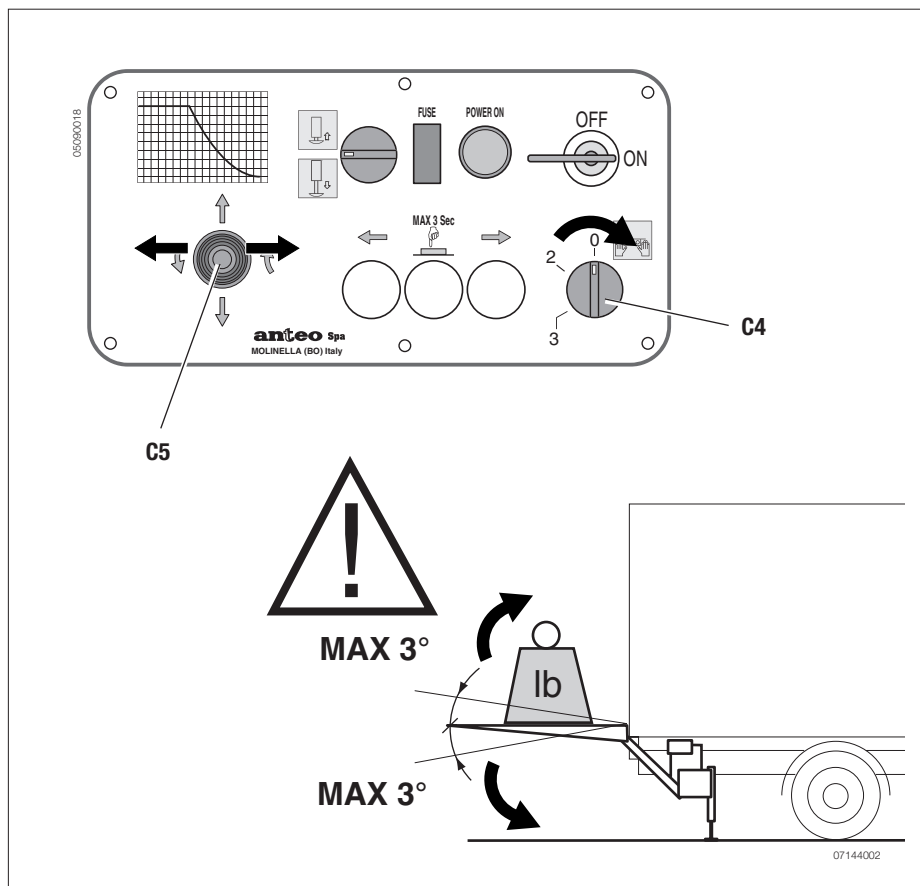

UTILISATION DES COMMANDES AUXILIAIRES

Pour utiliser la **télécommande** (fig. 1) ou la **boote à boutons poussoirs ultra-plate** (fig. 1a) tourner le sélecteur (C4) ou (C4') à la position requise (voir plaque).

Pour utiliser la **commande radio** (fig. 2) , placer le sélecteur (C4) ou (C4') sur la position prévue à cet effet (voir plaque). Activer la commande radio en maintenant enfoncée la touche (C13): le voyant (A) doit s'allumer.

 **NOTE:** Quand la radiocommande est en service la DEL (A) doit être intermittente. Si elle ne s'allume pas, il faut remplacer la batterie.

Pour utiliser les **commandes au pied** (fig. 3) présentes sur la plate-forme, placer le sélecteur (C4) ou (C4') sur la position prévue à cet effet (voir plaque); ensuite, après être monté sur la plate-forme, appuyer du pied sur les boutons (pour l'utilisation des commandes consulter les pages suivantes).

USE OF THE AUXILIARY CONTROLS

In order to use the **remote control** (Fig. 1) or the **ultra-flat control panel** (fig. 1a) rotate the (C4) or (C4') selector to the dedicated position (see plate).

To use the **radio control** (fig.2) turn the selector switch (C4) or (C4') to the dedicated position (see plate). Start the radio control by pressing and holding down the push-button (C13); the LED (A) lights up.

 **NOTE:** when the buttons on the wireless control are pressed, the Led (A) must turn on. If it does not turn on then the battery inside the wireless control must be replaced.

To use the **foot controls** (fig.3) on the platform turn the selector switch (C4) or (C4') to the dedicated position (see plate), then, after mounting the platform, use a foot to press the push-buttons (use of the controls is explained in the following pages).

USO DE LOS MANDOS AUXILIARES

Para utilizar el **telemando** (fig. 1) o la **botonera extraplana** (fig. 1a) girar el selector (C4) o (C4') en la posición dedicada (ver placa).

Para utilizar el **radiomando** (fig. 2) girar el selector (C4) o (C4') a la posición específica (véase chapa). Poner en marcha el radiomando manteniendo apretada la tecla (C13), se enciende el led (A).

 **NOTA:** cuando se accionan los pulsadores del radiomando debe encenderse el led (A). En el caso que no se encienda es necesario sustituir la batería del mismo.

Para utilizar los **mandos de pie** (fig.3) presentes en la plataforma girar el selector (C4) o (C4') a la posición específica (véase chapa), posteriormente, después de haber subido a la plataforma, apretar con un pie en los pulsadores (para la utilización de los mandos véanse las páginas siguientes).

UTILISATION DES COMMANDES AUXILIAIRES

Pour utiliser la **télécommande** (fig. 1) ou la **boote à boutons poussoirs ultra-plate** (fig. 1a) tourner le sélecteur (C4) ou (C4') à la position requise (voir plaque).

Pour utiliser la **commande radio** (fig. 2) , placer le sélecteur (C4) ou (C4') sur la position prévue à cet effet (voir plaque). Activer la commande radio en maintenant enfoncée la touche (C13): le voyant (A) doit s'allumer.

 **NOTE:** Quand la radiocommande est en service la DEL (A) doit être intermittente. Si elle ne s'allume pas, il faut remplacer la batterie.

Pour utiliser les **commandes au pied** (fig. 3) présentes sur la plate-forme, placer le sélecteur (C4) ou (C4') sur la position prévue à cet effet (voir plaque); ensuite, après être monté sur la plate-forme, appuyer du pied sur les boutons (pour l'utilisation des commandes consulter les pages suivantes).

USE OF THE AUXILIARY CONTROLS

In order to use the **remote control** (Fig. 1) or the **ultra-flat control panel** (fig. 1a) rotate the (C4) or (C4') selector to the dedicated position (see plate).

To use the **radio control** (fig.2) turn the selector switch (C4) or (C4') to the dedicated position (see plate). Start the radio control by pressing and holding down the push-button (C13); the LED (A) lights up.

 **NOTE:** when the buttons on the wireless control are pressed, the Led (A) must turn on. If it does not turn on then the battery inside the wireless control must be replaced.

To use the **foot controls** (fig.3) on the platform turn the selector switch (C4) or (C4') to the dedicated position (see plate), then, after mounting the platform, use a foot to press the push-buttons (use of the controls is explained in the following pages).

USO DE LOS MANDOS AUXILIARES

Para utilizar el **telemando** (fig. 1) o la **botonera extraplana** (fig. 1a) girar el selector (C4) o (C4') en la posición dedicada (ver placa).

Para utilizar el **radiomando** (fig. 2) girar el selector (C4) o (C4') a la posición específica (véase chapa). Poner en marcha el radiomando manteniendo apretada la tecla (C13), se enciende el led (A).

 **NOTA:** cuando se accionan los pulsadores del radiomando debe encenderse el led (A). En el caso que no se encienda es necesario sustituir la batería del mismo.

Para utilizar los **mandos de pie** (fig.3) presentes en la plataforma girar el selector (C4) o (C4') a la posición específica (véase chapa), posteriormente, después de haber subido a la plataforma, apretar con un pie en los pulsadores (para la utilización de los mandos véanse las páginas siguientes).

**USO
DEI COMANDI AUSILIARI**

Per utilizzare il **telecomando** (fig. 1) o la **pulsantiera extrapiatta** (fig. 1a) ruotare il selettore (C4) o (C4') alla posizione dedicata (vedere targhetta).

Per utilizzare il **radiocomando** (fig.2) ruotare il selettore (C4) o (C4') nella posizione dedicata (vedere targhetta). Avviare il radiocomando mantenendo premuto il tasto (C13), il led (A) si accende.

NOTA : Quando il radiocomando è operativo il led (A) deve essere illuminato ad intermittenza. In caso di mancata accensione occorre sostituire la batteria dello stesso.

Per utilizzare i **comandi a piede** (fig. 3) presenti sulla piattaforma ruotare il selettore (C4) o (C4') nella posizione dedicata (vedere targhetta), quindi, dopo essere saliti sulla piattaforma, premere con un piede sui pulsanti (per l'utilizzo dei comandi vedere pagine seguenti).

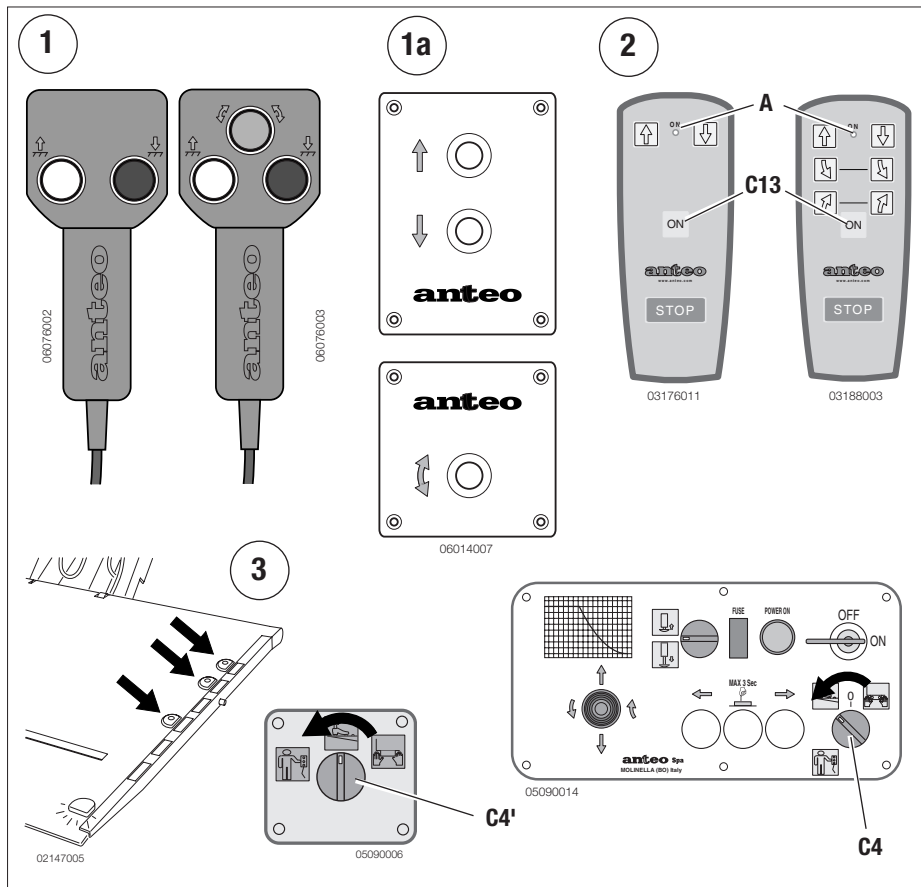

**USO
DEI COMANDI AUSILIARI**

Per utilizzare il **telecomando** (fig. 1) o la **pulsantiera extrapiatta** (fig. 1a) ruotare il selettore (C4) o (C4') alla posizione dedicata (vedere targhetta).

Per utilizzare il **radiocomando** (fig.2) ruotare il selettore (C4) o (C4') nella posizione dedicata (vedere targhetta). Avviare il radiocomando mantenendo premuto il tasto (C13), il led (A) si accende.

NOTA : Quando il radiocomando è operativo il led (A) deve essere illuminato ad intermittenza. In caso di mancata accensione occorre sostituire la batteria dello stesso.

Per utilizzare i **comandi a piede** (fig. 3) presenti sulla piattaforma ruotare il selettore (C4) o (C4') nella posizione dedicata (vedere targhetta), quindi, dopo essere saliti sulla piattaforma, premere con un piede sui pulsanti (per l'utilizzo dei comandi vedere pagine seguenti).

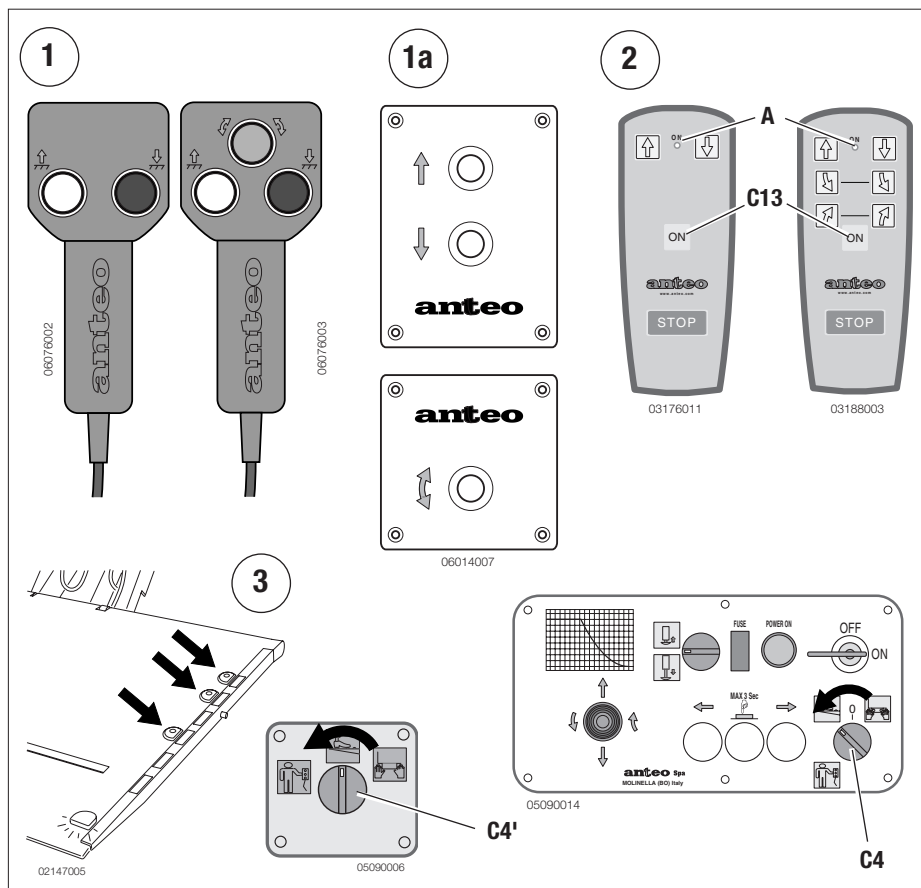

ENTRAÎNEMENT DE LA PLATE-FORME**MOVING THE PLATFORM****MOVIMIENTO DE LA PLATAFORMA**

Pour l'abaisser ou l'élever:

To lower or raise it:

Para bajarla o subirla:

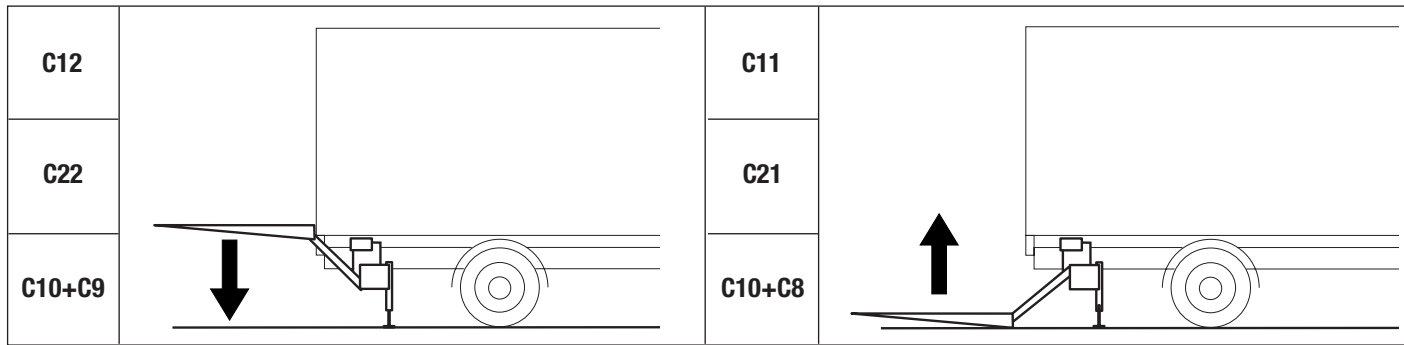

En maintenant actionnées les commandes d'abaissement du hayon après que la plate-forme ait atteint le sol est obtenue sa mise en appui au sol.

Keeping the tail-lift lowering controls pressed down once the platform has reached the ground will result in its complete resting on the ground itself.

Manteniendo los mandos de bajada de la trampilla elevadora accionados incluso después de que la plataforma haya alcanzado el terreno, ésta ofrecerá un completo apoyo al suelo.

Une fois obtenue la mise en appui au sol de la plate-forme, le premier mouvement qu'elle effectue pour l'élévation du hayon est la rotation et le positionnement horizontal; ensuite il remonte normalement.

Once the platform rests completely on the ground its first movement to raise the tail-lift will be to rotate, return to a horizontal position, then rise normally.

Quando la plataforma se encuentra completamente sobre el terreno su primer movimiento para la elevación de la trampilla elevadora será girar y ponerse en posición horizontal para después subir normalmente.

**DANGER**

Tous les mouvements du hayon élévateur doivent être commandés avec la plus grande précaution et en suivant les prescriptions suivantes.

**DANGER**

Carefully carry out any tail-lift maneuver by keeping to the following provisions.

**PELIGRO**

Todos los movimientos del montacargas deben ser seguidos con la mayor cautela y respetando las prescripciones.

ENTRAÎNEMENT DE LA PLATE-FORME**MOVING THE PLATFORM****MOVIMIENTO DE LA PLATAFORMA**

Pour l'abaisser ou l'élever:

To lower or raise it:

Para bajarla o subirla:

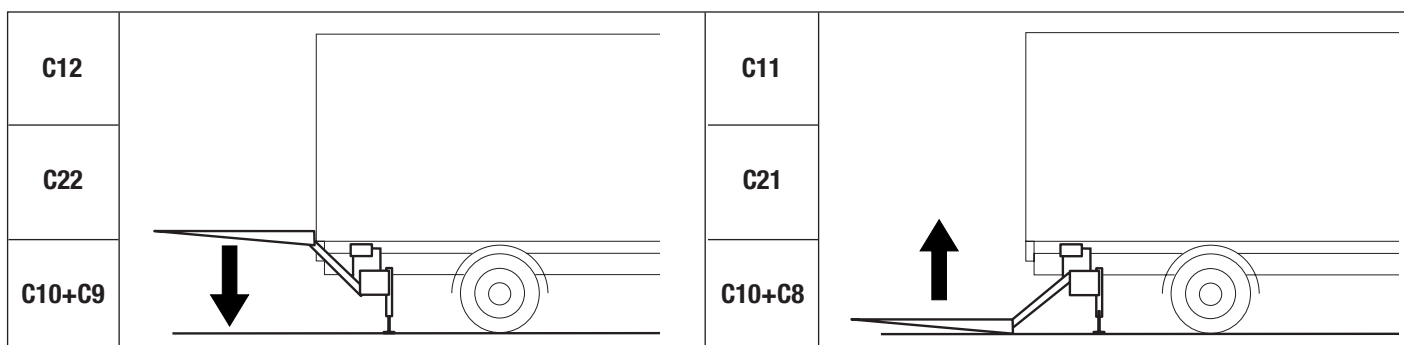

En maintenant actionnées les commandes d'abaissement du hayon après que la plate-forme ait atteint le sol est obtenue sa mise en appui au sol.

Keeping the tail-lift lowering controls pressed down once the platform has reached the ground will result in its complete resting on the ground itself.

Manteniendo los mandos de bajada de la trampilla elevadora accionados incluso después de que la plataforma haya alcanzado el terreno, ésta ofrecerá un completo apoyo al suelo.

Une fois obtenue la mise en appui au sol de la plate-forme, le premier mouvement qu'elle effectue pour l'élévation du hayon est la rotation et le positionnement horizontal; ensuite il remonte normalement.

Once the platform rests completely on the ground its first movement to raise the tail-lift will be to rotate, return to a horizontal position, then rise normally.

Quando la plataforma se encuentra completamente sobre el terreno su primer movimiento para la elevación de la trampilla elevadora será girar y ponerse en posición horizontal para después subir normalmente.

**DANGER**

Tous les mouvements du hayon élévateur doivent être commandés avec la plus grande précaution et en suivant les prescriptions suivantes.

**DANGER**

Carefully carry out any tail-lift maneuver by keeping to the following provisions.

**PELIGRO**

Todos los movimientos del montacargas deben ser seguidos con la mayor cautela y respetando las prescripciones.

MOVIMENTAZIONE PIATTAFORMA

Per abbassarla o alzarla:

Mantenendo i comandi di abbassamento sponda azionati anche dopo che la piattaforma ha raggiunto il terreno, si otterrà il suo raccordo con il terreno stesso.

Quando la piattaforma si trova raccordata al terreno il suo primo movimento per il sollevamento sponda, sarà quello di ruotare e portarsi in posizione orizzontale per poi salire normalmente.



PERICOLO

Tutte le movimentazioni della sponda montacarichi sono da eseguire con la massima cautela e nel rispetto delle prescrizioni:

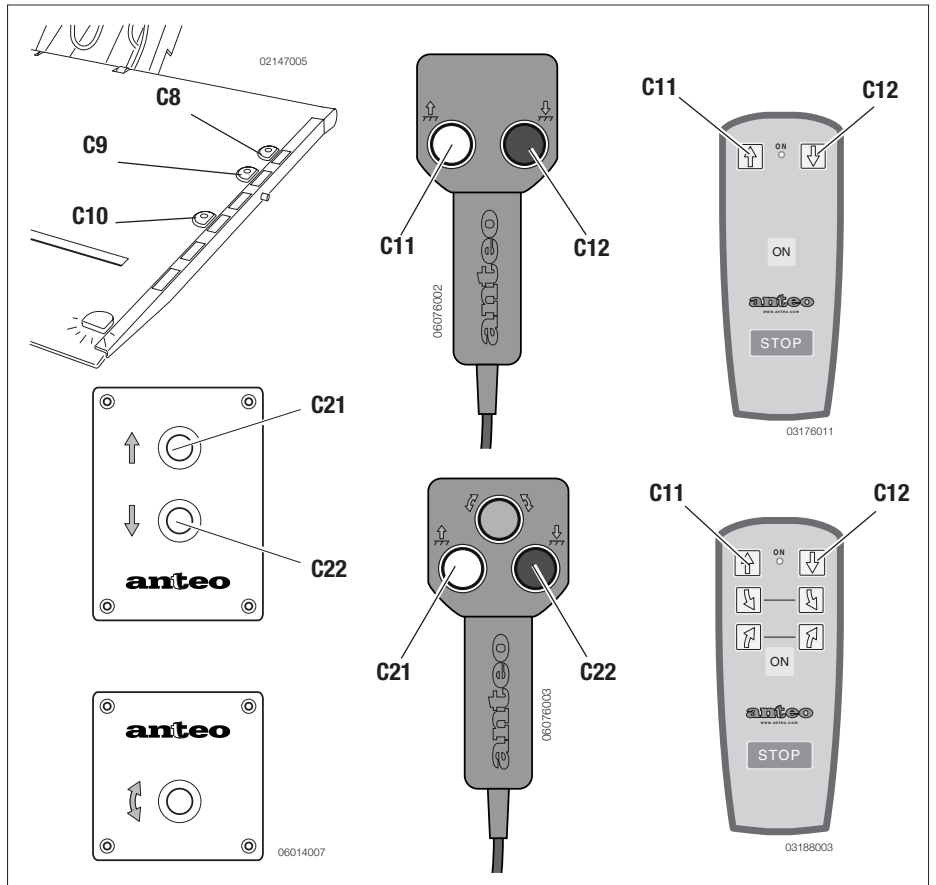

MOVIMENTAZIONE PIATTAFORMA

Per abbassarla o alzarla:

Mantenendo i comandi di abbassamento sponda azionati anche dopo che la piattaforma ha raggiunto il terreno, si otterrà il suo raccordo con il terreno stesso.

Quando la piattaforma si trova raccordata al terreno il suo primo movimento per il sollevamento sponda, sarà quello di ruotare e portarsi in posizione orizzontale per poi salire normalmente.



PERICOLO

Tutte le movimentazioni della sponda montacarichi sono da eseguire con la massima cautela e nel rispetto delle prescrizioni:

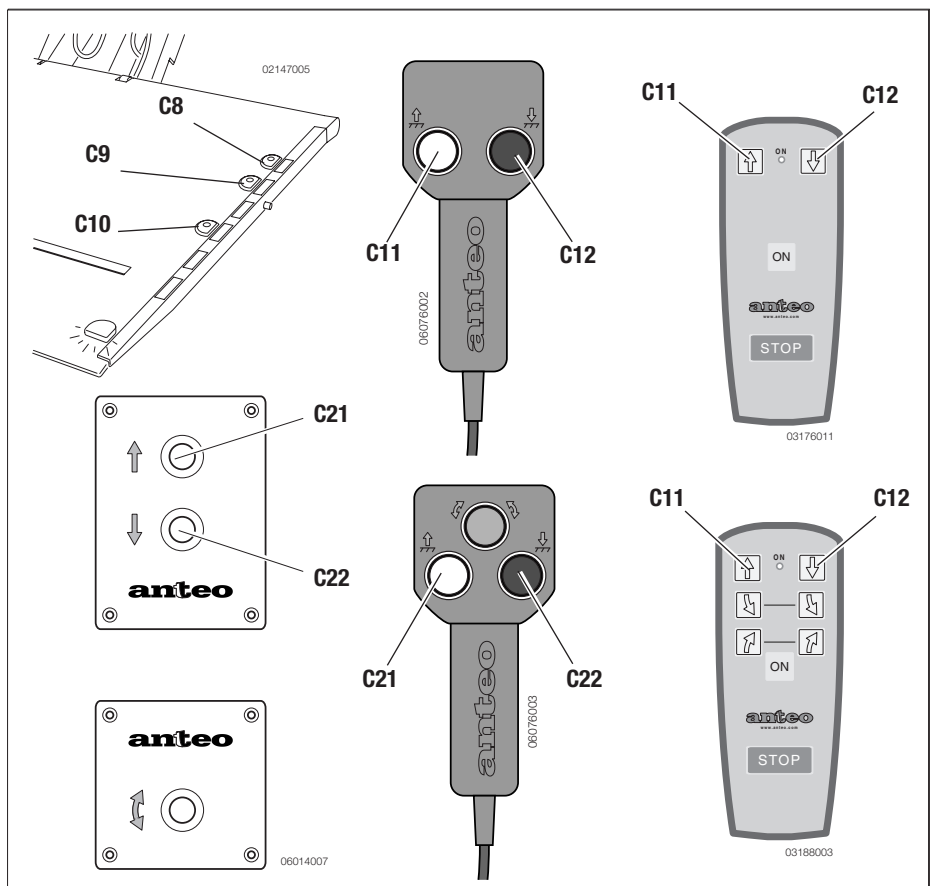

- ne jamais dépasser les valeurs de charge totale maximum permise sur la plate-forme indiquées à la page 50 de ce manuel, sous le couvercle de la console et sur la plate-forme;
- quand on doit faire fonctionner le Hayon Élévateur en restant sur la plate-forme, s'assurer toujours que la charge éventuelle et l'opérateur ne soient pas dans des conditions d'équilibre précaire;
- quand on doit faire fonctionner le Hayon Élévateur en restant sur la plate-forme, mettre **toujours** des chaussures pourvues de semelles antidérapantes;
- lorsqu'on travaille sur la plate-forme, SE TENIR TOUJOURS à distance des bords de celle-ci!

**DANGER D'ÉCRASEMENT**

Ne pas dépasser les bords de la plateforme avec vos pieds ou autre chose quand la plateforme est en mouvement.

**ATTENTION**

Une protection contre les surchauffes a été installée sur le moteur électrique qui en arrête l'alimentation électrique quand sa température atteint des valeurs élevées. En cas d'intervention de la protection, il sera nécessaire d'attendre environ 5 minutes, nécessaires pour que le moteur électrique refroidisse ; il sera donc possible de reprendre les opérations normales de manutention.

**DANGER OF CRASH**

Do not lay your feet or something else out of the platform edges when it is moving.

**ATTENTION**

The electric motor is equipped with a protection against overheating which stops the power supply whenever its temperature reaches high values. Should the protection be activated you will have to wait roughly 5 minutes, which are necessary for the electric motor to cool off, then you can resume with normal handling operations.

**PELIGRO DE APLASTAMIENTO**

No apoyar los pies, ni cualquier otra parte del cuerpo, fuera de los bordes de la plataforma cuando la misma está en movimiento.

**ATENCIÓN**

Sobre el motor eléctrico se ha instalado una protección para evitar el sobrecalentamiento del mismo, el cual bloquea la alimentación eléctrica cuando la temperatura llega a valores elevados. En caso de intervención de la protección se deberán esperar aproximadamente 5 minutos, necesarios para que el motor eléctrico se enfríe, luego se podrán retomar las operaciones normales de movilización.

- ne jamais dépasser les valeurs de charge totale maximum permise sur la plate-forme indiquées à la page 50 de ce manuel, sous le couvercle de la console et sur la plate-forme;
- quand on doit faire fonctionner le Hayon Élévateur en restant sur la plate-forme, s'assurer toujours que la charge éventuelle et l'opérateur ne soient pas dans des conditions d'équilibre précaire;
- quand on doit faire fonctionner le Hayon Élévateur en restant sur la plate-forme, mettre **toujours** des chaussures pourvues de semelles antidérapantes;
- lorsqu'on travaille sur la plate-forme, SE TENIR TOUJOURS à distance des bords de celle-ci!

**DANGER D'ÉCRASEMENT**

Ne pas dépasser les bords de la plateforme avec vos pieds ou autre chose quand la plateforme est en mouvement.

**ATTENTION**

Une protection contre les surchauffes a été installée sur le moteur électrique qui en arrête l'alimentation électrique quand sa température atteint des valeurs élevées. En cas d'intervention de la protection, il sera nécessaire d'attendre environ 5 minutes, nécessaires pour que le moteur électrique refroidisse ; il sera donc possible de reprendre les opérations normales de manutention.

**DANGER OF CRASH**

Do not lay your feet or something else out of the platform edges when it is moving.

**ATTENTION**

The electric motor is equipped with a protection against overheating which stops the power supply whenever its temperature reaches high values. Should the protection be activated you will have to wait roughly 5 minutes, which are necessary for the electric motor to cool off, then you can resume with normal handling operations.

**PELIGRO DE APLASTAMIENTO**

No apoyar los pies, ni cualquier otra parte del cuerpo, fuera de los bordes de la plataforma cuando la misma está en movimiento.

**ATENCIÓN**

Sobre el motor eléctrico se ha instalado una protección para evitar el sobrecalentamiento del mismo, el cual bloquea la alimentación eléctrica cuando la temperatura llega a valores elevados. En caso de intervención de la protección se deberán esperar aproximadamente 5 minutos, necesarios para que el motor eléctrico se enfríe, luego se podrán retomar las operaciones normales de movilización.

- non superare mai i valori di carico totale massimo ammessi sulla piattaforma riportati a pag. 50 di questo manuale e presenti all'interno del coperchio della consolle e sulla piattaforma;
- quando si deve manovrare la Sponda Montacarichi stando sulla piattaforma, assicurarsi sempre di non essere in equilibrio precario e che non lo sia nemmeno l'eventuale carico presente sulla piattaforma;
- quando si deve manovrare la Sponda Montacarichi stando sulla piattaforma, indossare **sempre** scarpe dotate di soles antiscivolo;
- quando si lavora sulla piattaforma **MANTENERSI SEMPRE** a debita distanza dai bordi della stessa!

**PERICOLO DI SCHACCIAMENTO**

Non sporgere i piedi o altro dai bordi della piattaforma quando la stessa è in movimento.

**ATTENZIONE**

Sul motore elettrico è stata installata una protezione contro il surriscaldamento del medesimo che ne blocca l'alimentazione elettrica quando la sua temperatura raggiunge valori elevati. In caso di intervento della protezione, si dovranno attendere 5 minuti, necessari al motore elettrico per raffreddarsi, quindi si potrà riprendere con le normali operazioni di movimentazione.

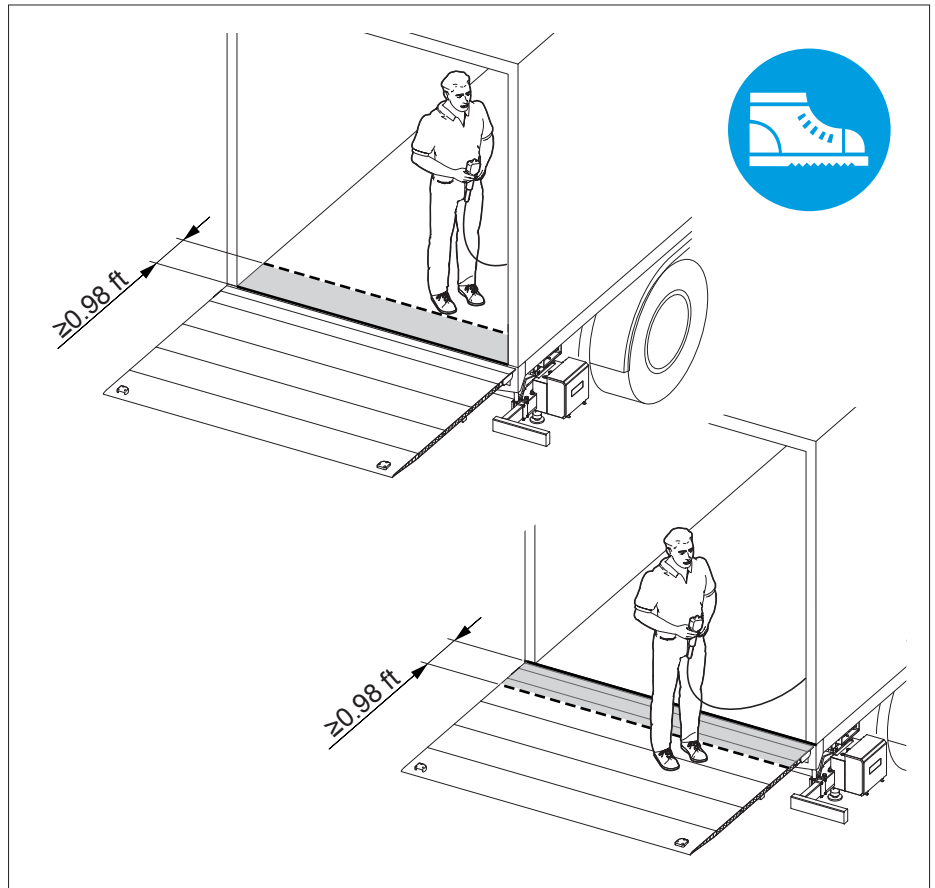

- non superare mai i valori di carico totale massimo ammessi sulla piattaforma riportati a pag. 50 di questo manuale e presenti all'interno del coperchio della consolle e sulla piattaforma;
- assicurarsi sempre che il carico e l'operatore non siano in condizioni di equilibrio precario durante i movimenti della piattaforma;
- quando si deve manovrare la Sponda Montacarichi stando sulla piattaforma, assicurarsi sempre di non essere in equilibrio precario e che non lo sia nemmeno l'eventuale carico presente sulla piattaforma;
- quando si deve manovrare la Sponda Montacarichi stando sulla piattaforma, indossare **sempre** scarpe dotate di soles antiscivolo;
- quando si lavora sulla piattaforma **MANTENERSI SEMPRE** a debita distanza dai bordi della stessa!

**PERICOLO DI SCHACCIAMENTO**

Non sporgere i piedi o altro dai bordi della piattaforma quando la stessa è in movimento.

**ATTENZIONE**

Sul motore elettrico è stata installata una protezione contro il surriscaldamento del medesimo che ne blocca l'alimentazione elettrica quando la sua temperatura raggiunge valori elevati. In caso di intervento della protezione, si dovranno attendere 5 minuti, necessari al motore elettrico per raffreddarsi, quindi si potrà riprendere con le normali operazioni di movimentazione.

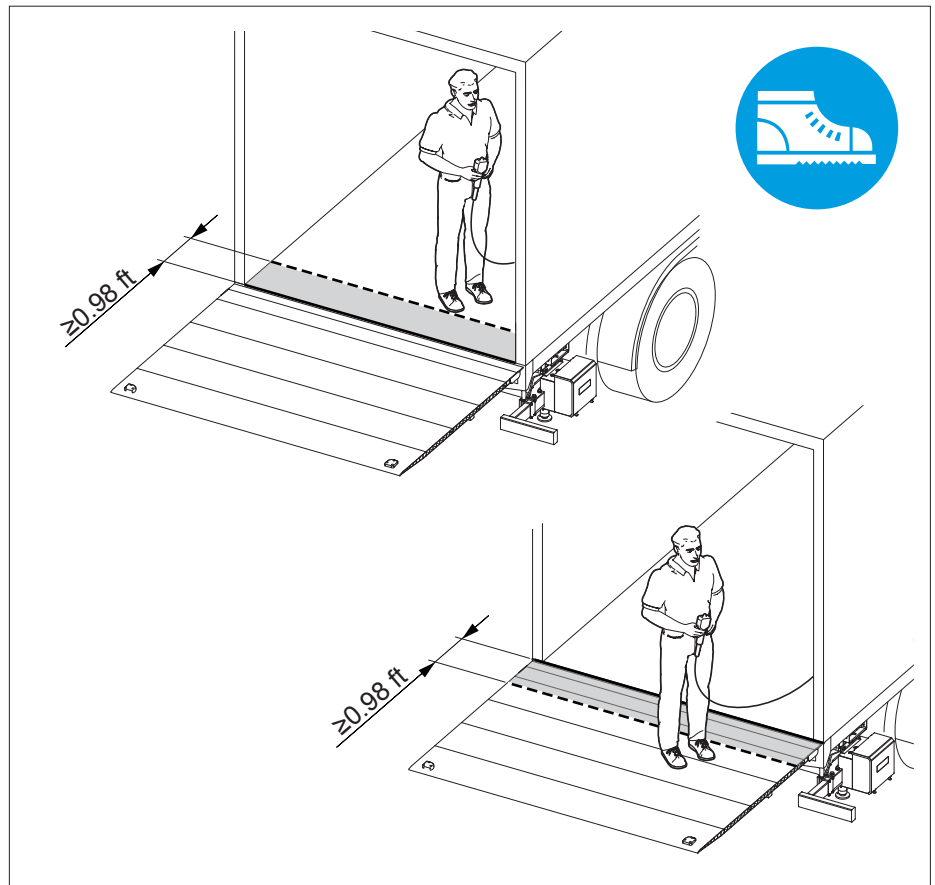

ROTATION DE LA PATEFORME

Pour obtenir la rotation de la plate-forme vers le haut ou vers le bas:

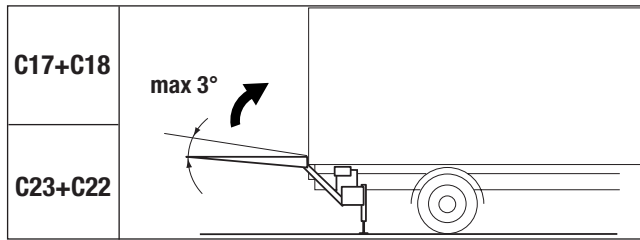

Cet ajustement peut être utilisé SEULEMENT ET EXCLUSIVEMENT pour effectuer des rectifications d'alignement de la plateforme avec des plateformes de chargement surélevées, avec des autres véhicules, ou bien pour positionner horizontalement la plateforme si le véhicule se trouve sur des plateformes inclinées.

Note: L'exécution de la commande de rotation, en haut ou en bas, est limitée à une inclinaison de la plate-forme de +/- 5° par rapport au plan horizontal.

DANGER

Ne jamais dépasser des angles d'inclinaison de la plate-forme supérieurs ou inférieurs à 3° par rapport à l'horizontale, surtout quand il y a des marchandises sur la plate-forme. Quand la plate-forme est chargée, les manoeuvres de rotation sont **absolument interdites** si la plate-forme n'est pas appuyée à terre. Ne pas forcer la rotation en bas de la partie inférieure de la plateforme lorsqu'elle est déjà complètement appuyée au sol.

PLATFORM ROTATION

To rotate the platform upwards or downwards:

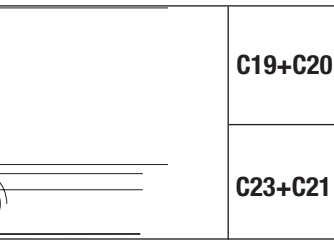

This type of operation is to be carried out ONLY AND EXCLUSIVELY when the platform is not loaded or to slightly align the platform when the loading surface is raised, with other vehicles, or for the horizontal placement of the platform when the vehicle is on a gradient.

Note: The execution of the rotation command both upwards and downwards is limited to a +/- 5° tilt of the platform with respect to the horizon.

DANGER

The platform shall never exceed inclinations above or below 3° as to the horizontal line, especially if there are goods on the platform. It is **strictly forbidden** to carry out operations of rotation if the platform is not rested on ground when loaded. Do not force the platform rotation downwards when it is **already resting** on the ground.

ROTACIÓN DE LA PLATAFORMA

Para obtener la rotación de la plataforma hacia arriba o hacia abajo: Este tipo de accionamiento se debe utilizar SÓLO Y EXCLUSIVAMENTE

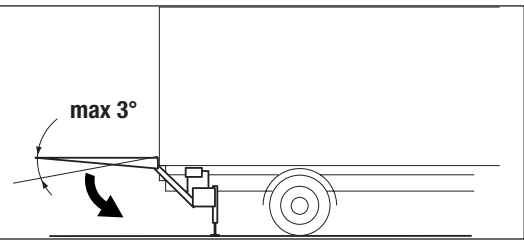

con plataforma sin carga y para realizarlo leer las correcciones de alineación de la plataforma con planos de carga sobreelevados, con otros vehículos, o bien para posicionar horizontalmente la plataforma cuando el vehículo se encuentra sobre superficies inclinadas.

Note: Le ejecución del mando de rotación tanto en alto como en bajo está limitado a una inclinación de la plataforma de +/- 5° respecto al horizontal.

PELIGRO

No superar nunca con la plataforma una inclinación superior o inferior a 3° respecto de la horizontal sobretodo cuando sobre la plataforma se encuentra la mercadería. Cuando la plataforma está cargada está **absolutamente prohibido** realizar maniobras de rotación si la misma no se encuentra apoyada sobre el terreno. No forzar la rotación la rotación hacia debajo de la plataforma cuando la misma está **ya** completamente **apoyada** sobre el terreno.

ROTATION DE LA PATEFORME

Pour obtenir la rotation de la plate-forme vers le haut ou vers le bas:

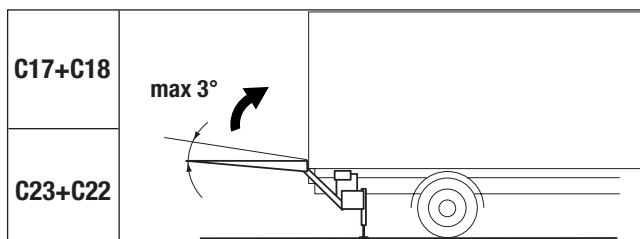

Cet ajustement peut être utilisé SEULEMENT ET EXCLUSIVEMENT pour effectuer des rectifications d'alignement de la plateforme avec des plateformes de chargement surélevées, avec des autres véhicules, ou bien pour positionner horizontalement la plateforme si le véhicule se trouve sur des plateformes inclinées.

Note: L'exécution de la commande de rotation, en haut ou en bas, est limitée à une inclinaison de la plate-forme de +/- 5° par rapport au plan horizontal.

DANGER

Ne jamais dépasser des angles d'inclinaison de la plate-forme supérieurs ou inférieurs à 3° par rapport à l'horizontale, surtout quand il y a des marchandises sur la plate-forme. Quand la plate-forme est chargée, les manoeuvres de rotation sont **absolument interdites** si la plate-forme n'est pas appuyée à terre. Ne pas forcer la rotation en bas de la partie inférieure de la plateforme lorsqu'elle est déjà complètement appuyée au sol.

PLATFORM ROTATION

To rotate the platform upwards or downwards:

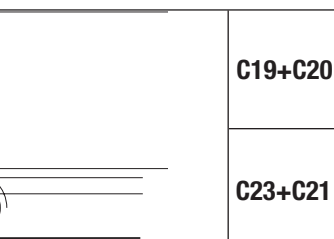

This type of operation is to be carried out ONLY AND EXCLUSIVELY when the platform is not loaded or to slightly align the platform when the loading surface is raised, with other vehicles, or for the horizontal placement of the platform when the vehicle is on a gradient.

Note: The execution of the rotation command both upwards and downwards is limited to a +/- 5° tilt of the platform with respect to the horizon.

DANGER

The platform shall never exceed inclinations above or below 3° as to the horizontal line, especially if there are goods on the platform. It is **strictly forbidden** to carry out operations of rotation if the platform is not rested on ground when loaded. Do not force the platform rotation downwards when it is **already resting** on the ground.

ROTACIÓN DE LA PLATAFORMA

Para obtener la rotación de la plataforma hacia arriba o hacia abajo: Este tipo de accionamiento se debe utilizar SÓLO Y EXCLUSIVAMENTE

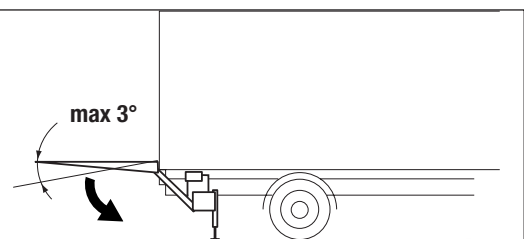

con plataforma sin carga y para realizarlo leer las correcciones de alineación de la plataforma con planos de carga sobreelevados, con otros vehículos, o bien para posicionar horizontalmente la plataforma cuando el vehículo se encuentra sobre superficies inclinadas.

Note: Le ejecución del mando de rotación tanto en alto como en bajo está limitado a una inclinación de la plataforma de +/- 5° respecto al horizontal.

PELIGRO

No superar nunca con la plataforma una inclinación superior o inferior a 3° respecto de la horizontal sobretodo cuando sobre la plataforma se encuentra la mercadería. Cuando la plataforma está cargada está **absolutamente prohibido** realizar maniobras de rotación si la misma no se encuentra apoyada sobre el terreno. No forzar la rotación la rotación hacia debajo de la plataforma cuando la misma está **ya** completamente **apoyada** sobre el terreno.

ROTAZIONE DELLA PIATTAFORMA

Per ottenere la rotazione della piattaforma verso l'alto o verso il basso:

Questo tipo di azionamento è da utilizzare SOLO ED ESCLUSIVAMENTE con piattaforma senza carico e per eseguire leggere correzioni di allineamento della piattaforma con piani di carico sopraelevati, con altri veicoli, oppure per posizionare orizzontalmente la piattaforma quando il veicolo si trova su piani inclinati.

Nota: L'esecuzione del comando di rotazione sia in alto che in basso è limitato ad una inclinazione della piattaforma di +/- 5° rispetto all'orizzontale.



PERICOLO

Non superare mai con la piattaforma inclinazioni superiori o inferiori a 3° rispetto all'orizzontale soprattutto quando sulla piattaforma è presente della merce.

Con piattaforma sotto carico sono **assolutamente vietate** le manovre di rotazione se la stessa non è appoggiata al terreno.

Non forzare la rotazione verso il basso della piattaforma quando la stessa è **già** completamente appoggiata al terreno.

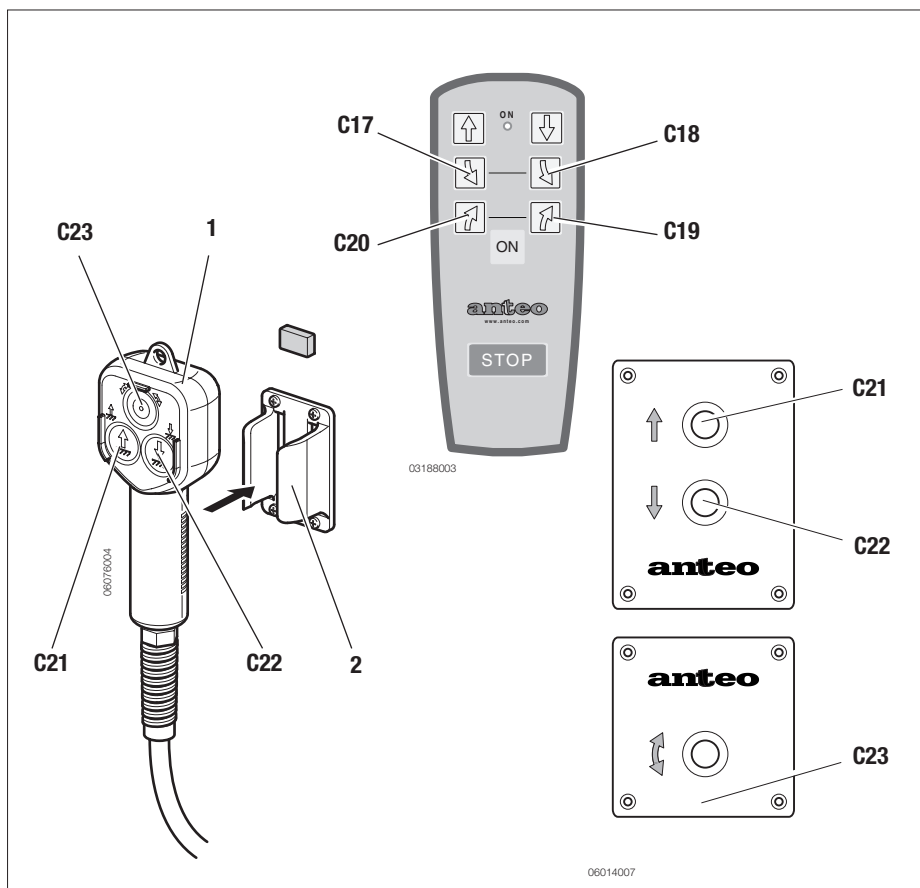

ROTAZIONE DELLA PIATTAFORMA

Per ottenere la rotazione della piattaforma verso l'alto o verso il basso:

Questo tipo di azionamento è da utilizzare SOLO ED ESCLUSIVAMENTE con piattaforma senza carico e per eseguire leggere correzioni di allineamento della piattaforma con piani di carico sopraelevati, con altri veicoli, oppure per posizionare orizzontalmente la piattaforma quando il veicolo si trova su piani inclinati.

Nota: L'esecuzione del comando di rotazione sia in alto che in basso è limitato ad una inclinazione della piattaforma di +/- 5° rispetto all'orizzontale.



PERICOLO

Non superare mai con la piattaforma inclinazioni superiori o inferiori a 3° rispetto all'orizzontale soprattutto quando sulla piattaforma è presente della merce.

Con piattaforma sotto carico sono **assolutamente vietate** le manovre di rotazione se la stessa non è appoggiata al terreno.

Non forzare la rotazione verso il basso della piattaforma quando la stessa è **già** completamente appoggiata al terreno.

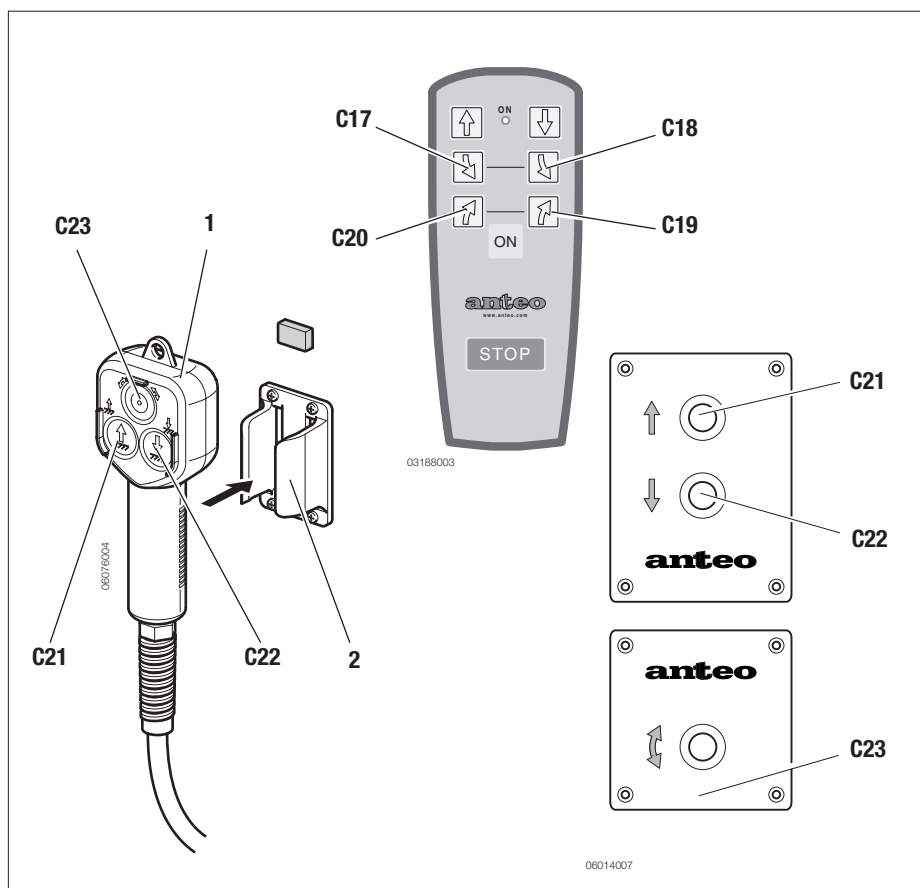

EMPLOI DU DISPOSITIF D'ARRÊT POUR ROULEAUX

Sur la plate-forme sont installées sur demande deux ailettes (2) escamotables à utiliser pour les chariots à rouleaux.

Ce dispositif, dont la sortie est commandée par le levier (1), sert de butée pour les marchandises sur la plate-forme. Selon la position du levier (1), les ailettes (2) peuvent être flottantes (elles descendent quand elles sont pressées et elles sortent dès qu'elles sont dégagées) ou bien accrochables (elles descendent de façon stable quand elles sont pressées).



DANGER

L'arrête-roll est obligatoire si sur la plateforme on déplace de charges sur des roues QU'ON NE PEUT PAS BLOQUER (roll).

USE OF THE ROLL-STOP DEVICE

Two retractable tabs (2) are fitted on request on the platform. They should be used while using roll carriages. This device ensures goods stopping on the platform and is pushed outwards through lever (1).

According to lever (1) position, tabs (2) can be floating (they lower whenever pressed and come out when released) or can be hooked (they lower steadily when pressed).



DANGER

Always use the roll-stopper when handling loads on ROLLS on the platform.

USO DEL DISPOSITIVO DEL TOPE DE ROLL

Sobre la plataforma (sobre pedido) se instalan dos aletas retráctiles (2) para utilizar cuando se utilizan carros roll. Dicho dispositivo asegura la sujeción de la mercadería sobre la plataforma y sale cuando se activa la palanca (1).

En función de la disposición de la palanca (1), las aletas (2) pueden ser flotantes, (bajan cuando se presionan y vuelven a subir apenas se sueltan) o bien pueden engancharse (bajan de modo estable cuando son apretados).



PELIGRO

El uso del dispositivo de tope de roll es obligatorio cuando sobre la plataforma se mueven cargas sobre ruedas que no se NO BLOQUEAN (roll).

EMPLOI DU DISPOSITIF D'ARRÊT POUR ROULEAUX

Sur la plate-forme sont installées sur demande deux ailettes (2) escamotables à utiliser pour les chariots à rouleaux.

Ce dispositif, dont la sortie est commandée par le levier (1), sert de butée pour les marchandises sur la plate-forme. Selon la position du levier (1), les ailettes (2) peuvent être flottantes (elles descendent quand elles sont pressées et elles sortent dès qu'elles sont dégagées) ou bien accrochables (elles descendent de façon stable quand elles sont pressées).



DANGER

L'arrête-roll est obligatoire si sur la plateforme on déplace de charges sur des roues QU'ON NE PEUT PAS BLOQUER (roll).

USE OF THE ROLL-STOP DEVICE

Two retractable tabs (2) are fitted on request on the platform. They should be used while using roll carriages. This device ensures goods stopping on the platform and is pushed outwards through lever (1).

According to lever (1) position, tabs (2) can be floating (they lower whenever pressed and come out when released) or can be hooked (they lower steadily when pressed).



DANGER

Always use the roll-stopper when handling loads on ROLLS on the platform.

USO DEL DISPOSITIVO DEL TOPE DE ROLL

Sobre la plataforma (sobre pedido) se instalan dos aletas retráctiles (2) para utilizar cuando se utilizan carros roll. Dicho dispositivo asegura la sujeción de la mercadería sobre la plataforma y sale cuando se activa la palanca (1).

En función de la disposición de la palanca (1), las aletas (2) pueden ser flotantes, (bajan cuando se presionan y vuelven a subir apenas se sueltan) o bien pueden engancharse (bajan de modo estable cuando son apretados).



PELIGRO

El uso del dispositivo de tope de roll es obligatorio cuando sobre la plataforma se mueven cargas sobre ruedas que no se NO BLOQUEAN (roll).

USO DEL FERMA ROLL

Sulla piattaforma (a richiesta) sono installate due alette (2) a scomparsa da utilizzare quando si utilizzano carrelli roll. Tale dispositivo assicura l'arresto della merce sulla piattaforma e fuoriesce per mezzo della levetta (1). In funzione della posizione della levetta (1), le alette (2) possono risultare flottanti (scendono quando schiacciate per poi uscire appena disimpegnate) oppure agganciabili (scendono in modo stabile quando sono schiacciate).



PERICOLO

L'uso del ferma-roll è obbligatorio quando sulla piattaforma si movimentano carichi su ruote **NON BLOCCABILI (roll)**.

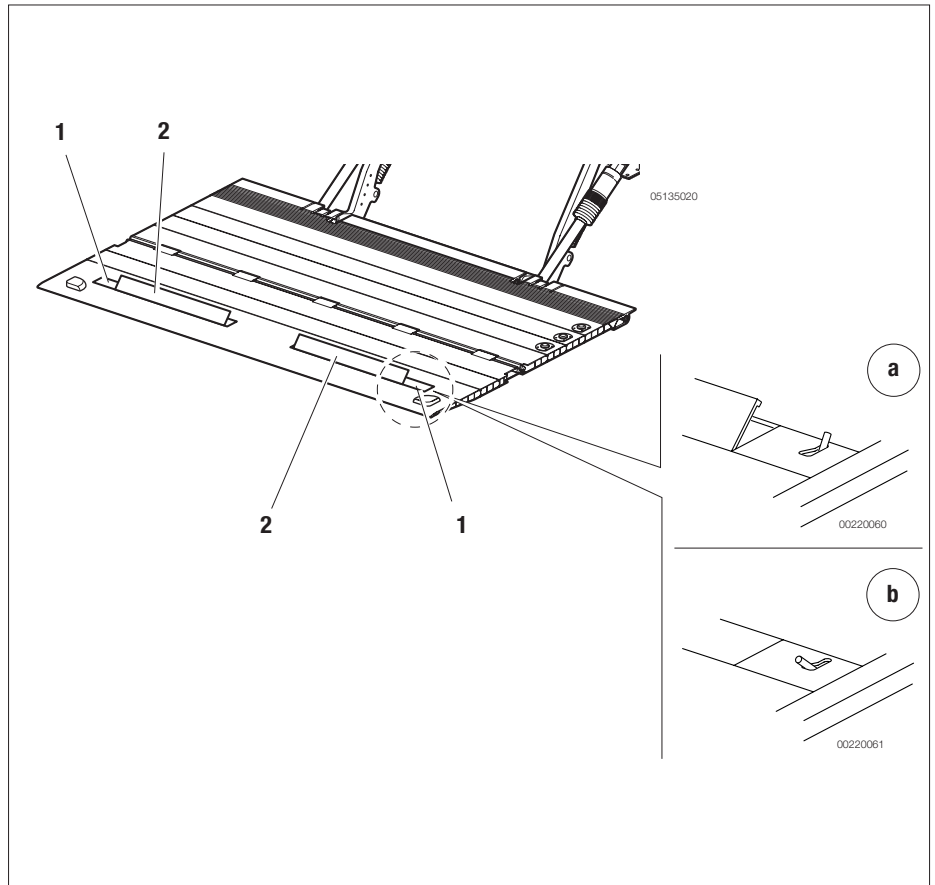

USO DEL FERMA ROLL

Sulla piattaforma (a richiesta) sono installate due alette (2) a scomparsa da utilizzare quando si utilizzano carrelli roll. Tale dispositivo assicura l'arresto della merce sulla piattaforma e fuoriesce per mezzo della levetta (1). In funzione della posizione della levetta (1), le alette (2) possono risultare flottanti (scendono quando schiacciate per poi uscire appena disimpegnate) oppure agganciabili (scendono in modo stabile quando sono schiacciate).



PERICOLO

L'uso del ferma-roll è obbligatorio quando sulla piattaforma si movimentano carichi su ruote **NON BLOCCABILI (roll)**.

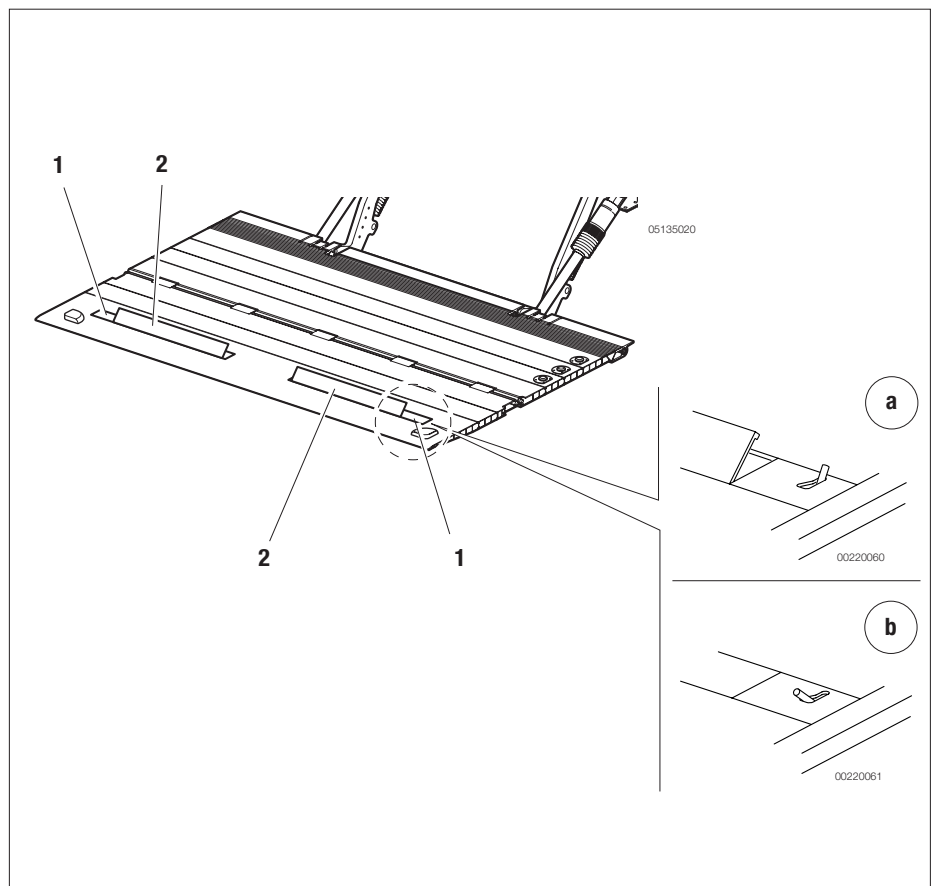

FERMETURE DE LA PLATE-FORME



DANGER

- En cas de plateforme repliable, TOUJOURS replier le bord lorsque la plateforme se trouve en position horizontale et AVANT toute manœuvre de repliement du hayon.

Soulever la plate-forme jusqu'à ce que les bras de levage soient appuyés sur les butées dans le plateau du véhicule au moyen de n'importe laquelle des commandes disponibles (console ou pupitre - voir "entraînement de la plate-forme"). Si elles ont été utilisées, déconnecter et remettre la commande auxiliaire interne du fourgon ou la commande auxiliaire à leur place et s'assurer qu'il n'y a rien sur la plate-forme, puis tourner le sélecteur (C4) vers la droite et actionner, simultanément, le levier (C5).

- vers la droite (Pour les pays avec la conduite à gauche);
- vers la gauche (Pour les pays avec la conduite à droite);

jusqu'à ce que la plate-forme soit complètement posée sur la partie arrière du véhicule.



ATTENTION

En principe, la fermeture de la plateforme doit se faire en respectant exclusivement la procédure susmentionnée.

En cas de hayons équipés de plateformes en acier ou pourvus d'extension fixe, la fermeture de la plateforme doit se faire lorsque les bras sont écartés des appuis de deux centimètres environ.

CLOSING THE PLATFORM



DANGER

- In case of folding platform, ALWAYS fold its edge when the platform is in the horizontal position and BEFORE each locking manoeuvre of the tail-lift.

Lift the platform until the lifting arms are rested on the strikers located on the truck floor by means of any available control (console or push-button panel - see "moving the platform").

If used, disconnect and put the internal van auxiliary control or the auxiliary control back in place and make sure there is nothing on the platform, then turn the (C4) selector to the right and simultaneously pull lever (C5).

- towards right (For countries with left-hand drive);
 - towards left (For countries with right-hand drive);
- up to completely resting the platform to the rear part of the vehicle



ATTENTION

As a rule, the platform **is to be** closed exclusively respecting the above-mentioned procedure.

In case of tail-lifts equipped with steel platform or provided with a fixed extension strip, the platform closing is to be done when the arms are two centimetres away from the supports.

CIERRE DE LA PLATAFORMA



PELIGRO

- En caso de plataforma plegable, seguir SIEMPRE el plegado del borde cuando la misma se encuentra en posición horizontal ANTES de cada maniobra de cierre de la compuerta;

Elevar la plataforma hasta llevar los brazos de elevación de apoyo a los encajes situados en el suelo del vehículo a través de cualquiera de los mandos disponibles (consola o panel de mandos - ver "movimientos de la plataforma").

Si son utilizados, desconecte y reponga el mando auxiliar interno furgoneta o el mando auxiliar en su puesto y asegurarse que no haya nada en la plataforma, luego girar el selector (C4) hacia la derecha y contemporáneamente accionar la palanca (C5).

- Hacia la derecha (Para países con conducción a la izquierda);
 - Hacia la izquierda (Para países con conducción a la derecha);
- Hasta apoyar completamente la plataforma a la parte trasera del vehículo.



ATENCIÓN

La operación de cierre de la plataforma **debe** por norma realizarse respetando exclusivamente el procedimiento antes descrito.

En el caso de montacargas con plataforma de acero o con apéndice, el cierre de la plataforma debe realizarse con los brazos separados alrededor de dos centímetros respecto de los apoyos.

FERMETURE DE LA PLATE-FORME



DANGER

- En cas de plateforme repliable, TOUJOURS replier le bord lorsque la plateforme se trouve en position horizontale et AVANT toute manœuvre de repliement du hayon.

Soulever la plate-forme jusqu'à ce que les bras de levage soient appuyés sur les butées dans le plateau du véhicule au moyen de n'importe laquelle des commandes disponibles (console ou pupitre - voir "entraînement de la plate-forme"). Si elles ont été utilisées, déconnecter et remettre la commande auxiliaire interne du fourgon ou la commande auxiliaire à leur place et s'assurer qu'il n'y a rien sur la plate-forme, puis tourner le sélecteur (C4) vers la droite et actionner, simultanément, le levier (C5).

- vers la droite (Pour les pays avec la conduite à gauche);
- vers la gauche (Pour les pays avec la conduite à droite);

jusqu'à ce que la plate-forme soit complètement posée sur la partie arrière du véhicule.



ATTENTION

En principe, la fermeture de la plateforme doit se faire en respectant exclusivement la procédure susmentionnée.

En cas de hayons équipés de plateformes en acier ou pourvus d'extension fixe, la fermeture de la plateforme doit se faire lorsque les bras sont écartés des appuis de deux centimètres environ.

CLOSING THE PLATFORM



DANGER

- In case of folding platform, ALWAYS fold its edge when the platform is in the horizontal position and BEFORE each locking manoeuvre of the tail-lift.

Lift the platform until the lifting arms are rested on the strikers located on the truck floor by means of any available control (console or push-button panel - see "moving the platform").

If used, disconnect and put the internal van auxiliary control or the auxiliary control back in place and make sure there is nothing on the platform, then turn the (C4) selector to the right and simultaneously pull lever (C5).

- towards right (For countries with left-hand drive);
 - towards left (For countries with right-hand drive);
- up to completely resting the platform to the rear part of the vehicle



ATTENTION

As a rule, the platform **is to be** closed exclusively respecting the above-mentioned procedure.

In case of tail-lifts equipped with steel platform or provided with a fixed extension strip, the platform closing is to be done when the arms are two centimetres away from the supports.

CIERRE DE LA PLATAFORMA



PELIGRO

- En caso de plataforma plegable, seguir SIEMPRE el plegado del borde cuando la misma se encuentra en posición horizontal ANTES de cada maniobra de cierre de la compuerta;

Elevar la plataforma hasta llevar los brazos de elevación de apoyo a los encajes situados en el suelo del vehículo a través de cualquiera de los mandos disponibles (consola o panel de mandos - ver "movimientos de la plataforma").

Si son utilizados, desconecte y reponga el mando auxiliar interno furgoneta o el mando auxiliar en su puesto y asegurarse que no haya nada en la plataforma, luego girar el selector (C4) hacia la derecha y contemporáneamente accionar la palanca (C5).

- Hacia la derecha (Para países con conducción a la izquierda);
 - Hacia la izquierda (Para países con conducción a la derecha);
- Hasta apoyar completamente la plataforma a la parte trasera del vehículo.



ATENCIÓN

La operación de cierre de la plataforma **debe** por norma realizarse respetando exclusivamente el procedimiento antes descrito.

En el caso de montacargas con plataforma de acero o con apéndice, el cierre de la plataforma debe realizarse con los brazos separados alrededor de dos centímetros respecto de los apoyos.

CHIUSURA DELLA PIATTAFORMA



PERICOLO

- In caso di piattaforma ripiegabile, eseguire SEMPRE il ripiegamento del lembo quando la stessa è orizzontale e PRIMA di ogni manovra di chiusura della sponda.

Sollevare la piattaforma fino a portare i bracci di sollevamento in appoggio ai riscontri situati nel pianale del veicolo per mezzo di uno qualsiasi dei comandi disponibili (consolle o pulsantiera - vedi "movimentazione della piattaforma"). Se utilizzati, scollegare e riporre il comando ausiliario interno furgone o il comando ausiliario al loro posto e accertarsi che non vi sia nulla sulla piattaforma, quindi ruotare il selettore (C4) verso destra e contemporaneamente azionare la leva (C5):

- verso destra (per paesi con guida a sinistra);
 - verso sinistra (per paesi con guida a destra);
- fino ad appoggiare completamente la piattaforma alla parte posteriore del veicolo.



ATTENZIONE

L'operazione di chiusura della piattaforma **deve essere** di norma eseguita esclusivamente rispettando la sopraddetta procedura.

Nel caso di sponde allestite con piattaforma in acciaio o dotate di appendice, la chiusura della piattaforma deve essere eseguita con i bracci scostati dagli appoggi di circa due centimetri.

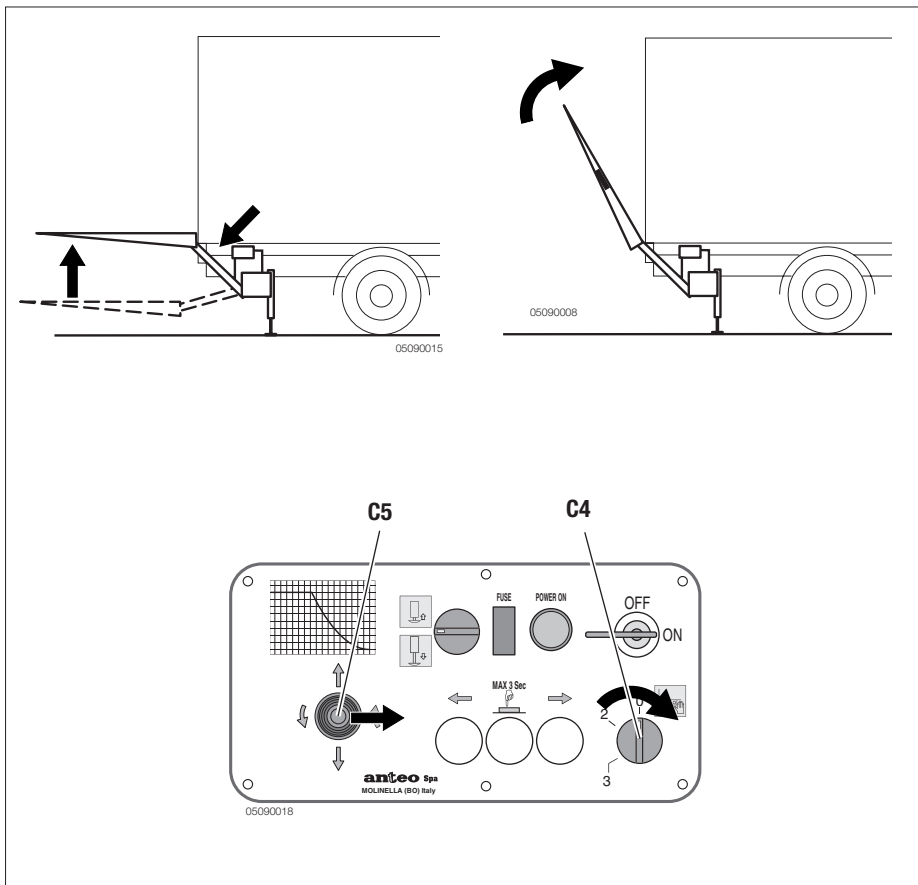

CHIUSURA DELLA PIATTAFORMA



PERICOLO

- In caso di piattaforma ripiegabile, eseguire SEMPRE il ripiegamento del lembo quando la stessa è orizzontale e PRIMA di ogni manovra di chiusura della sponda.

Sollevare la piattaforma fino a portare i bracci di sollevamento in appoggio ai riscontri situati nel pianale del veicolo per mezzo di uno qualsiasi dei comandi disponibili (consolle o pulsantiera - vedi "movimentazione della piattaforma"). Se utilizzati, scollegare e riporre il comando ausiliario interno furgone o il comando ausiliario al loro posto e accertarsi che non vi sia nulla sulla piattaforma, quindi ruotare il selettore (C4) verso destra e contemporaneamente azionare la leva (C5):

- verso destra (per paesi con guida a sinistra);
 - verso sinistra (per paesi con guida a destra);
- fino ad appoggiare completamente la piattaforma alla parte posteriore del veicolo.



ATTENZIONE

L'operazione di chiusura della piattaforma **deve essere** di norma eseguita esclusivamente rispettando la sopraddetta procedura.

Nel caso di sponde allestite con piattaforma in acciaio o dotate di appendice, la chiusura della piattaforma deve essere eseguita con i bracci scostati dagli appoggi di circa due centimetri.

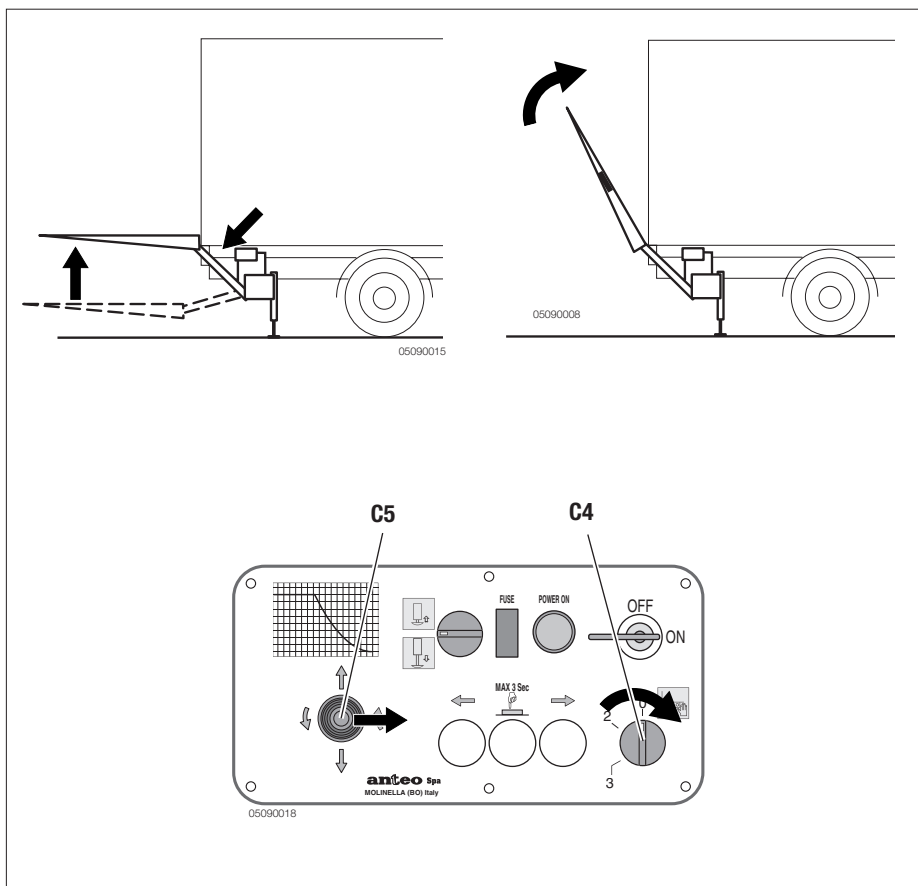

ESCAMOTAGE DES STABILISATEURS

(fig. 1)

Après l'emploi, soulever les stabilisateurs: tourner le sélecteur (C7) vers la droite jusqu'à l'escamotage complet des deux stabilisateurs.

ARRÊT DE LA CENTRALE

(fig. 2)

Tourner la clé (C3) en position OFF et la retirer.

**ATTENTION**

Quand le hayon élévateur n'est pas utilisé, toujours désactiver les commandes en retirant les clés de la console principale et mettre l'interrupteur (en option) situé dans la cabine du véhicule, en position OFF.

Si un blocage par clé (en option) est présent, fermer le couvercle de la console principale et le verrouiller avec un cadenas (non fourni).

RETRACTION OF THE STABILIZERS

(fig. 1)

If the stabilizers are used, lift them as follows: turn selector (C7) to the right until both stabilizers are completely retracted.

STOPPING THE CONTROL UNIT

(fig. 2)

Turn key (C3) to position OFF and remove it.

**ATTENTION**

When the Tail Lifts is not in use always disable commands by removing the keys from the main console and setting the switch (Optional) located inside the cab of the vehicle to the OFF position. In the event that the key block (optional) is activated, close the lid from the main console and secure it with a padlock (not supplied).

RETIRO DE LOS ESTABILIZADORES

(Fig. 1)

En caso de ser utilizados, levantar los estabilizadores: girar el selector (C7) hacia la derecha hasta que ambos estabilizadores hayan entrado.

DESACTIVACIÓN DE LA CENTRALITA

(Fig. 2)

Girar la llave (C3) a la posición OFF y extraerla.

**ATENCIÓN**

Cuando la Trampilla Elevadora no es utilizada inhabilitar siempre los mandos retirando las llaves de la consola principal y llevar el interruptor (Opcional) situado en el interior de la cabina del vehículo en posición OFF.

En el caso en el cual esté presente el bloqueo llave (opcional), cerrar la cubierta de la consola principal y bloquearla con candado (no suministrado).

ESCAMOTAGE DES STABILISATEURS

(fig. 1)

Après l'emploi, soulever les stabilisateurs: tourner le sélecteur (C7) vers la droite jusqu'à l'escamotage complet des deux stabilisateurs.

ARRÊT DE LA CENTRALE

(fig. 2)

Tourner la clé (C3) en position OFF et la retirer.

**ATTENTION**

Quand le hayon élévateur n'est pas utilisé, toujours désactiver les commandes en retirant les clés de la console principale et mettre l'interrupteur (en option) situé dans la cabine du véhicule, en position OFF.

Si un blocage par clé (en option) est présent, fermer le couvercle de la console principale et le verrouiller avec un cadenas (non fourni).

RETRACTION OF THE STABILIZERS

(fig. 1)

If the stabilizers are used, lift them as follows: turn selector (C7) to the right until both stabilizers are completely retracted.

STOPPING THE CONTROL UNIT

(fig. 2)

Turn key (C3) to position OFF and remove it.

**ATTENTION**

When the Tail Lifts is not in use always disable commands by removing the keys from the main console and setting the switch (Optional) located inside the cab of the vehicle to the OFF position. In the event that the key block (optional) is activated, close the lid from the main console and secure it with a padlock (not supplied).

RETIRO DE LOS ESTABILIZADORES

(Fig. 1)

En caso de ser utilizados, levantar los estabilizadores: girar el selector (C7) hacia la derecha hasta que ambos estabilizadores hayan entrado.

DESACTIVACIÓN DE LA CENTRALITA

(Fig. 2)

Girar la llave (C3) a la posición OFF y extraerla.

**ATENCIÓN**

Cuando la Trampilla Elevadora no es utilizada inhabilitar siempre los mandos retirando las llaves de la consola principal y llevar el interruptor (Opcional) situado en el interior de la cabina del vehículo en posición OFF.

En el caso en el cual esté presente el bloqueo llave (opcional), cerrar la cubierta de la consola principal y bloquearla con candado (no suministrado).

RITIRO DEGLI STABILIZZATORI

(fig. 1)

Se utilizzati, sollevare gli stabilizzatori: ruotare il selettore (C7) verso destra fino al completo rientro di entrambi gli stabilizzatori.

ARRESTO DELLA CENTRALINA

(fig. 2)

Ruotare la chiave (C3) in posizione OFF ed estrarla.



ATTENZIONE

Quando la Sponda Montacarichi non viene utilizzata disabilitare sempre i comandi sfilando le chiavi dalla consolle principale e portare l'interruttore (Optional) situato all'interno della cabina del veicolo in posizione OFF. Nel caso in cui sia presente il blocco chiave (optional), chiudere il coperchio dalla consolle principale e bloccarlo con lucchetto (non fornito).

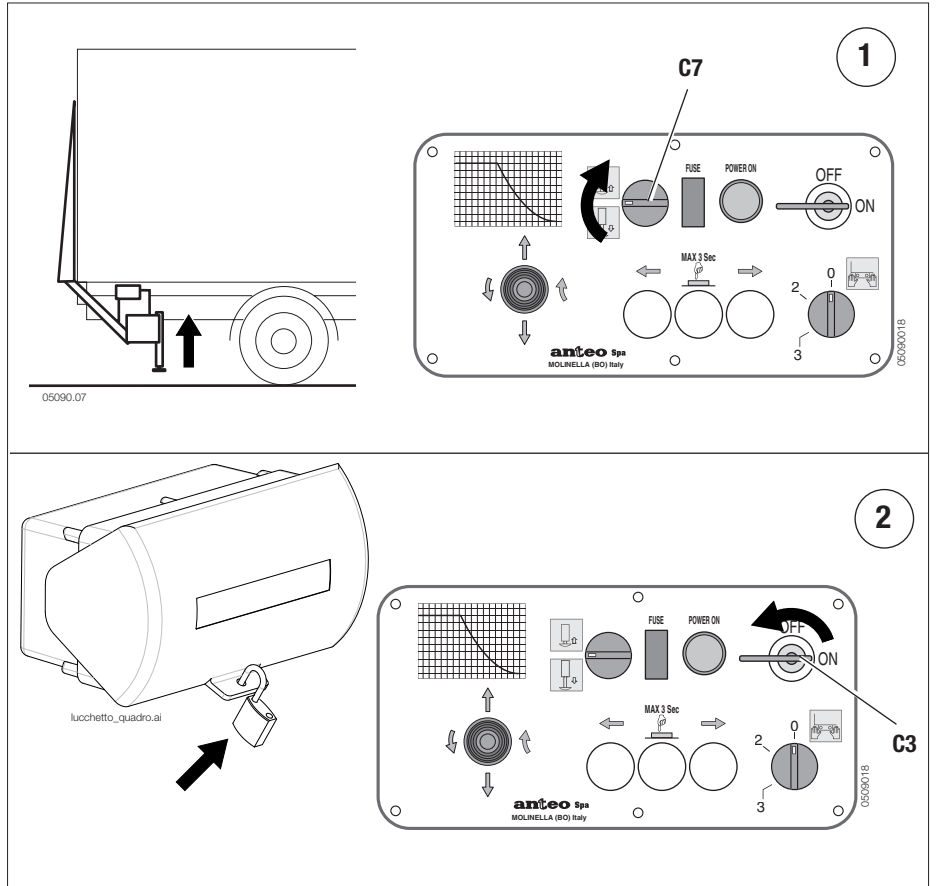

RITIRO DEGLI STABILIZZATORI

(fig. 1)

Se utilizzati, sollevare gli stabilizzatori: ruotare il selettore (C7) verso destra fino al completo rientro di entrambi gli stabilizzatori.

ARRESTO DELLA CENTRALINA

(fig. 2)

Ruotare la chiave (C3) in posizione OFF ed estrarla.



ATTENZIONE

Quando la Sponda Montacarichi non viene utilizzata disabilitare sempre i comandi sfilando le chiavi dalla consolle principale e portare l'interruttore (Optional) situato all'interno della cabina del veicolo in posizione OFF. Nel caso in cui sia presente il blocco chiave (optional), chiudere il coperchio dalla consolle principale e bloccarlo con lucchetto (non fornito).

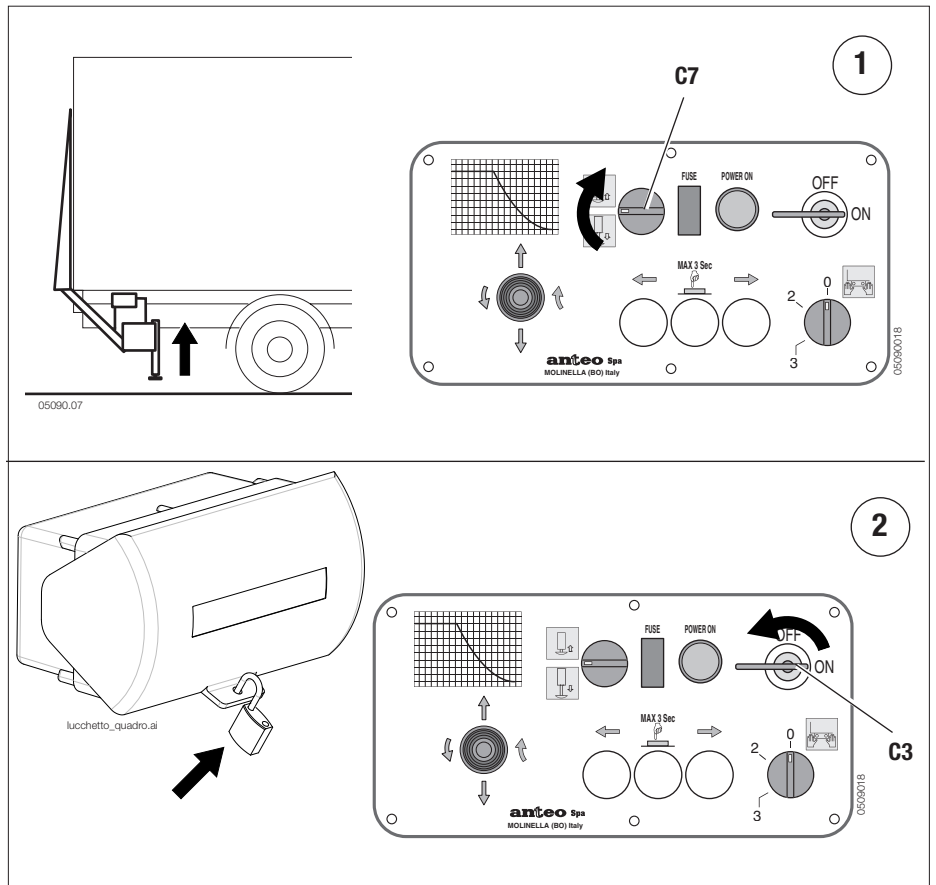

DERNIÈRES OPÉRATIONS

Fermer le coffre de la console principale.
Bloquer la plate-forme au moyen de la fermeture (1) (si montée).
S'assurer que les feux d'encombrement de la plate-forme (en option) sont éteints.
Le témoin lumineux (a) présent dans la cabine doit être éteint.

**DANGER**

L'allumage du témoin (a) du dispositif (2) pendant que le véhicule est en marche doit être suivi de son arrêt immédiat!
Vérifier ensuite la position de la plate-forme et l'entraîner correctement en position de repos, le cas échéant.

LAST OPERATIONS

Close the main console cover (1).
Lock the platform using the clamp (1), if installed.
Make sure that the clearance lights of the platform Make sure that the platform clearance lights (optional) are off.
The (a) tell-tale in the cabin must be turned off.

**DANGER**

When the tell-tale (a) of the (2) device comes on the vehicle must be stopped immediately. Then, check the platform position and if necessary set it in the proper rest position.

ÚLTIMAS OPERACIONES

Cerrar la tapa (1) de la consola principal.
Bloquear la plataforma con el cierre, si está montado (1).
Asegurarse que las luces de gálibo de la plataforma (opcional) estén apagadas.
La testigo (a) presente en cabina debe estar apagada.

**PELIGRO**

¡El encendido del testigo (a) del dispositivo (2) durante la marcha del vehículo debe ser seguido de su inmediata parada!
Verificar por lo tanto la posición de la plataforma y eventualmente realizar el posicionado correcto en reposo.

DERNIÈRES OPÉRATIONS

Fermer le coffre de la console principale.
Bloquer la plate-forme au moyen de la fermeture (1) (si montée).
S'assurer que les feux d'encombrement de la plate-forme (en option) sont éteints.
Le témoin lumineux (a) présent dans la cabine doit être éteint.

**DANGER**

L'allumage du témoin (a) du dispositif (2) pendant que le véhicule est en marche doit être suivi de son arrêt immédiat!
Vérifier ensuite la position de la plate-forme et l'entraîner correctement en position de repos, le cas échéant.

LAST OPERATIONS

Close the main console cover (1).
Lock the platform using the clamp (1), if installed.
Make sure that the clearance lights of the platform Make sure that the platform clearance lights (optional) are off.
The (a) tell-tale in the cabin must be turned off.

**DANGER**

When the tell-tale (a) of the (2) device comes on the vehicle must be stopped immediately. Then, check the platform position and if necessary set it in the proper rest position.

ÚLTIMAS OPERACIONES

Cerrar la tapa (1) de la consola principal.
Bloquear la plataforma con el cierre, si está montado (1).
Asegurarse que las luces de gálibo de la plataforma (opcional) estén apagadas.
La testigo (a) presente en cabina debe estar apagada.

**PELIGRO**

¡El encendido del testigo (a) del dispositivo (2) durante la marcha del vehículo debe ser seguido de su inmediata parada!
Verificar por lo tanto la posición de la plataforma y eventualmente realizar el posicionado correcto en reposo.

ULTIME OPERAZIONI

Chiudere il cofano della consolle principale.
 Se montata, bloccare la piattaforma per mezzo della chiusura (1).
 Accertarsi che le luci di ingombro della piattaforma (optional) siano spente.
 La spia (a) presente in cabina deve essere spenta.

**PERICOLO**

L'accensione della spia (a) del dispositivo (2) durante la marcia del veicolo deve essere seguita dal suo immediato arresto! Verificare quindi la posizione della piattaforma ed eventualmente eseguirne il corretto posizionamento a riposo.

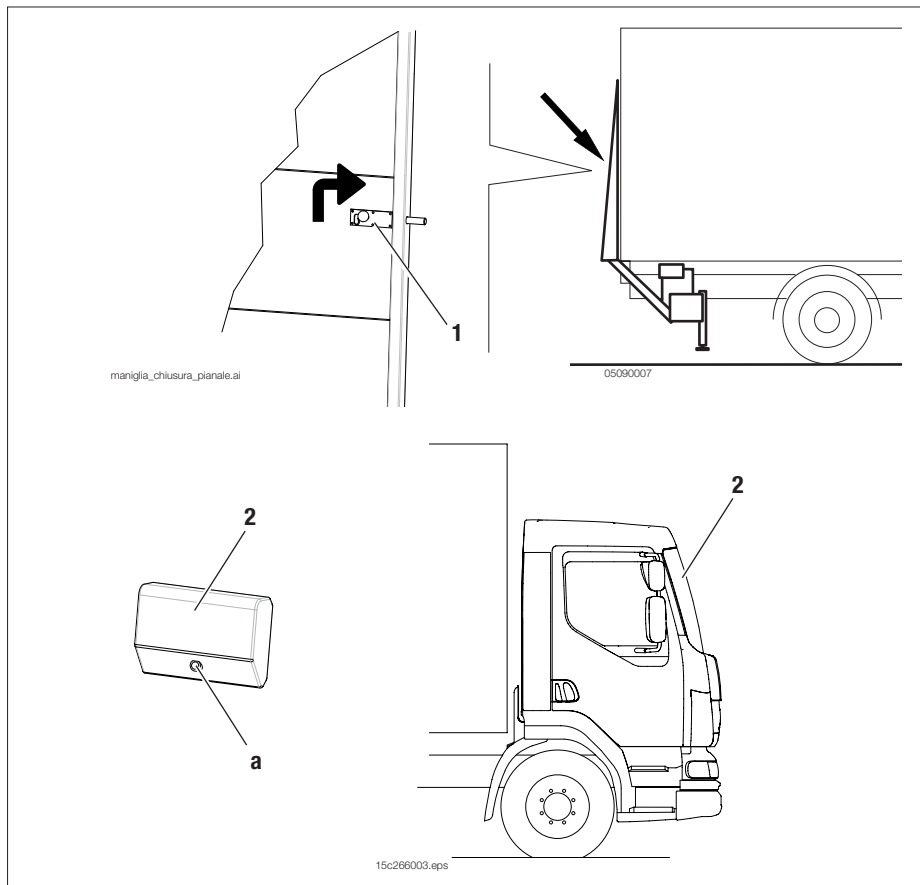
**ULTIME OPERAZIONI**

Chiudere il cofano della consolle principale.
 Se montata, bloccare la piattaforma per mezzo della chiusura (1).
 Accertarsi che le luci di ingombro della piattaforma (optional) siano spente.
 La spia (a) presente in cabina deve essere spenta.

**PERICOLO**

L'accensione della spia (a) del dispositivo (2) durante la marcia del veicolo deve essere seguita dal suo immediato arresto! Verificare quindi la posizione della piattaforma ed eventualmente eseguirne il corretto posizionamento a riposo.

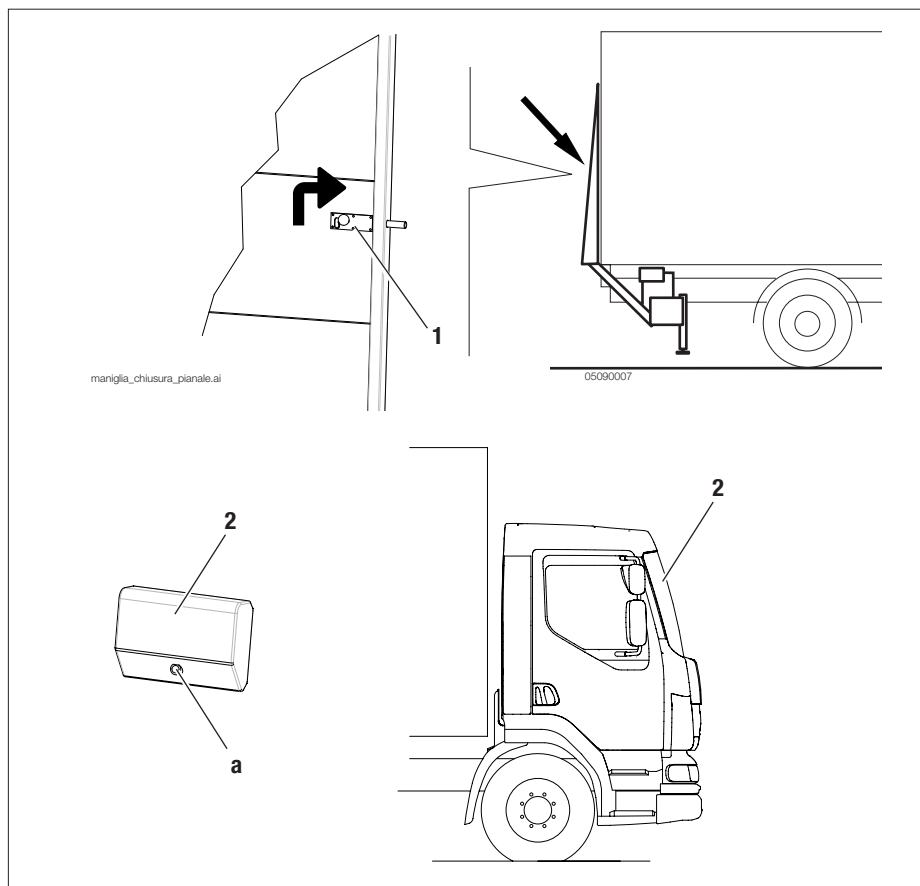

ENTRETIEN COURANT ET EXTRAORDINAIRE

La présente publication contient les informations nécessaires à exécuter un entretien correct des hayons élévateurs ANTEO. Ces contrôles doivent être exécutés afin de garantir la fiabilité du produit ANTEO ainsi pour la protection de sa propre sécurité et de celle d'autrui. Le temps utilisé pour ces simples opérations rendra le hayon plus fiable et en prolongera la durée de vie.



ATTENTION

Le hayon ne doit pas être modifié et l'entretien doit être effectué uniquement selon les procédures indiquées dans les instructions. En l'absence d'une autorisation écrite délivrée par ANTEO S.p.A., d'éventuelles modifications ou d'éventuels écarts par rapport aux instructions d'entretien seront considérés comme non autorisés. Si des modifications devaient être effectuées ou des instructions d'entretien autres que celles conseillées devaient être adoptées sans autorisation écrite préalable, ANTEO S.p.A. ne pourra en aucun cas être retenu responsable.

Le hayon faisant partie du véhicule sur lequel il est monté, il nécessite le même soin que celui réservé à la carrosserie de ce véhicule. Laver et éliminer la saleté et la boue avec des jets d'eau froide ou tiède et avec des détergents. Il est nécessaire, surtout après la période hivernale, d'effectuer un lavage particulièrement attentif afin d'éliminer les éventuelles traces de sel utilisé sur les routes. Après le lavage, il pourra aussi être nécessaire de remettre en état les zones où la peinture a été enlevée par les agents extérieurs.



ATTENTION

Éviter d'utiliser des systèmes de lavage haute pression et haute température qui pourraient compromettre, de manière irréversible, l'intégrité de certaines pièces et le bon fonctionnement du hayon élévateur. Le liquide de lavage doit ne doit pas être agressif (pH 5 – 8) et les dispositions antipollution doivent être respectées. Ne pas vaporiser d'huile, de pétrole ou d'agents chimiques qui peuvent détériorer les pièces en aluminium, en caoutchouc ou en plastique. L'aspersion et la vapeur ne doivent pas pénétrer dans le coffre de la centrale hydraulique ou des commandes.

ROUTINE AND SPECIAL MAINTENANCE

This manual contains the information needed to carry out the proper maintenance of ANTEO tail lifts. These checks are to be carried out in order to ensure the reliability of product ANTEO as well as to safeguard oneself and others. The time taken to follow these simple steps will make the lift more reliable and will prolong its life.



ATTENTION

The tail lift should not be modified and maintenance must be carried out in the manner specified in the instructions. Without written authorization from ANTEO S.p.A., any modifications or deviations from the maintenance instructions will be considered as unauthorized. Should there be any modifications or maintenance instructions applied other than those recommended without prior written authorization, ANTEO S.p.A. will not be held liable in any way.

The lift, which is part of the vehicle on which it is installed, requires the same care given to the body of the vehicle. Wash away the dirt and mud by spraying cold or lukewarm water using shampoo. It is necessary, especially after the winter period, to carry out a particularly thorough washing to remove any traces of salt used on the roads. After washing it may also be necessary to restore the areas where the paint has been removed from external agents.



ATTENTION

Avoid using high pressure and high temperature cleaning systems that would compromise irreparably the integrity of some parts and the correct functioning of the lift. The washing liquid must not be aggressive (pH 5 – 8) and should comply with anti-pollution regulations. Do not spray oil, petrol or chemicals that can cause the deterioration of aluminum, rubber or plastic. The washing spray and steam must not penetrate the hood of the hydraulic unit or the commands. Do not wash the cylinders at high temperature against because the heat causes subsequent condensation inside the cylinder, causing rust. Do not spray at high pressure inside the cylinder protection end-winding cover, because it is where

ENTRETIEN COURANT ET EXTRAORDINAIRE

La présente publication contient les informations nécessaires à exécuter un entretien correct des hayons élévateurs ANTEO. Ces contrôles doivent être exécutés afin de garantir la fiabilité du produit ANTEO ainsi pour la protection de sa propre sécurité et de celle d'autrui. Le temps utilisé pour ces simples opérations rendra le hayon plus fiable et en prolongera la durée de vie.



ATTENTION

Le hayon ne doit pas être modifié et l'entretien doit être effectué uniquement selon les procédures indiquées dans les instructions. En l'absence d'une autorisation écrite délivrée par ANTEO S.p.A., d'éventuelles modifications ou d'éventuels écarts par rapport aux instructions d'entretien seront considérés comme non autorisés. Si des modifications devaient être effectuées ou des instructions d'entretien autres que celles conseillées devaient être adoptées sans autorisation écrite préalable, ANTEO S.p.A. ne pourra en aucun cas être retenu responsable.

Le hayon faisant partie du véhicule sur lequel il est monté, il nécessite le même soin que celui réservé à la carrosserie de ce véhicule. Laver et éliminer la saleté et la boue avec des jets d'eau froide ou tiède et avec des détergents. Il est nécessaire, surtout après la période hivernale, d'effectuer un lavage particulièrement attentif afin d'éliminer les éventuelles traces de sel utilisé sur les routes. Après le lavage, il pourra aussi être nécessaire de remettre en état les zones où la peinture a été enlevée par les agents extérieurs.



ATTENTION

Éviter d'utiliser des systèmes de lavage haute pression et haute température qui pourraient compromettre, de manière irréversible, l'intégrité de certaines pièces et le bon fonctionnement du hayon élévateur. Le liquide de lavage doit ne doit pas être agressif (pH 5 – 8) et les dispositions antipollution doivent être respectées. Ne pas vaporiser d'huile, de pétrole ou d'agents chimiques qui peuvent détériorer les pièces en aluminium, en caoutchouc ou en plastique. L'aspersion et la vapeur ne doivent pas pénétrer dans le coffre de la centrale hydraulique ou des commandes.

ROUTINE AND SPECIAL MAINTENANCE

This manual contains the information needed to carry out the proper maintenance of ANTEO tail lifts. These checks are to be carried out in order to ensure the reliability of product ANTEO as well as to safeguard oneself and others. The time taken to follow these simple steps will make the lift more reliable and will prolong its life.



ATTENTION

The tail lift should not be modified and maintenance must be carried out in the manner specified in the instructions. Without written authorization from ANTEO S.p.A., any modifications or deviations from the maintenance instructions will be considered as unauthorized. Should there be any modifications or maintenance instructions applied other than those recommended without prior written authorization, ANTEO S.p.A. will not be held liable in any way.

The lift, which is part of the vehicle on which it is installed, requires the same care given to the body of the vehicle. Wash away the dirt and mud by spraying cold or lukewarm water using shampoo. It is necessary, especially after the winter period, to carry out a particularly thorough washing to remove any traces of salt used on the roads. After washing it may also be necessary to restore the areas where the paint has been removed from external agents.



ATTENTION

Avoid using high pressure and high temperature cleaning systems that would compromise irreparably the integrity of some parts and the correct functioning of the lift. The washing liquid must not be aggressive (pH 5 – 8) and should comply with anti-pollution regulations. Do not spray oil, petrol or chemicals that can cause the deterioration of aluminum, rubber or plastic. The washing spray and steam must not penetrate the hood of the hydraulic unit or the commands. Do not wash the cylinders at high temperature against because the heat causes subsequent condensation inside the cylinder, causing rust. Do not spray at high pressure inside the cylinder protection end-winding cover, because it is where

MANTENIMIENTO ORDINARIO Y EXTRAORDINARIO

La presente publicación contiene las informaciones necesarias para realizar el correcto mantenimiento de las trampillas elevadoras ANTEO. Estos controles son de realizarse con el fin de garantizar la confiabilidad del producto ANTEO además para la protección propia y de los demás. El tiempo utilizado para estas simples operaciones hará la trampilla más confiable y alargará su duración.

**ATENCIÓN**

La trampilla no debe ser modificada y el mantenimiento debe ser realizado exclusivamente en el modo indicado en las instrucciones. Ante la falta de una autorización escrita emitida por ANTEO S.p.A., eventuales modificaciones o alteraciones de las instrucciones de mantenimiento serán consideradas como no autorizadas. En el caso en el cual fueran realizadas modificaciones o adoptadas instrucciones diferentes a las recomendadas sin previa autorización escrita, ANTEO S.p.A. no se considerará en ningún modo responsable.

Una vez que es parte del vehículo sobre el cual ha sido instalada, la trampilla elevadora necesita del mismo cuidado reservado a la carrocería del vehículo mismo. Lavar el sucio y el fango con chorros de agua fría o tibia utilizando además champú. Sobre todo después del período invernal es necesario proveer un lavado particularmente cuidadoso para eliminar los eventuales restos de sal utilizado en las carreteras.

Después del lavado podrá además hacerse necesario restaurar las zonas donde la pintura ha sido removida por los agentes externos.

**ATENCIÓN**

Evitar la utilización de sistemas de lavado de alta presión y de alta temperatura que comprometerían irremediablemente la integridad de algunas piezas y el funcionamiento correcto de la trampilla. El líquido de lavado no debe ser agresivo (pH 5 – 8) y deben seguir siempre las disposiciones anti-contaminantes. No rociar aceite, petróleo o agentes químicos que pueden deteriorar las partes en aluminio, en goma o en plástico. La salpicadura de lavado y el vapor no deben penetrar el

**MANUTENZIONE ORDINARIA E STRAORDINARIA**

La presente pubblicazione contiene le informazioni necessarie per eseguire la corretta manutenzione delle sponde caricatori ANTEO. Questi controlli sono da eseguire al fine di garantire l'affidabilità del prodotto ANTEO nonché per la salvaguardia della propria e altrui sicurezza. Il tempo utilizzato per queste semplici operazioni renderà la sponda più affidabile e ne prolungherà la durata.

**ATTENZIONE**

La sponda non deve essere modificata e la manutenzione deve essere eseguita esclusivamente nei modi indicati nelle istruzioni. In assenza di un'autorizzazione scritta rilasciata da ANTEO S.p.A., eventuali modifiche o deviazioni dalle istruzioni di manutenzione saranno considerate come non autorizzate. Nel caso in cui venissero eseguite modifiche o adottate istruzioni di manutenzione diverse da quelle consigliate senza previa autorizzazione scritta, ANTEO non sarà da ritenersi in alcun modo responsabile.

Essendo diventata parte del veicolo sul quale è stata installata, la sponda necessita della medesima cura riservata alla carrozzeria del veicolo stesso. Lavare via lo sporco ed il fango con getti d'acqua fredda o tiepida avvalendosi anche di shampoo. Soprattutto dopo il periodo invernale è necessario provvedere ad un lavaggio particolarmente accurato per eliminare le eventuali tracce di sale utilizzato sulle strade. Dopo il lavaggio potrà anche rendersi necessario ripristinare quelle zone dove la verniciatura è stata asportata dagli agenti esterni.

**ATTENZIONE**

Evitare l'utilizzo di sistemi di lavaggio ad alta pressione e ad alta temperatura che comprometterebbero irrimediabilmente l'integrità di alcuni particolari ed il corretto funzionamento della sponda.

Il liquido di lavaggio deve essere non aggressivo (pH 5 – 8) e devono essere seguite le disposizioni anti-inquinamento. Non spruzzare olio, petrolio o agenti chimici che possono deteriorare le parti in alluminio, in gomma o in plastica. Lo

MANTENIMIENTO ORDINARIO Y EXTRAORDINARIO

La presente publicación contiene las informaciones necesarias para realizar el correcto mantenimiento de las trampillas elevadoras ANTEO. Estos controles son de realizarse con el fin de garantizar la confiabilidad del producto ANTEO además para la protección propia y de los demás. El tiempo utilizado para estas simples operaciones hará la trampilla más confiable y alargará su duración.

**ATENCIÓN**

La trampilla no debe ser modificada y el mantenimiento debe ser realizado exclusivamente en el modo indicado en las instrucciones. Ante la falta de una autorización escrita emitida por ANTEO S.p.A., eventuales modificaciones o alteraciones de las instrucciones de mantenimiento serán consideradas como no autorizadas. En el caso en el cual fueran realizadas modificaciones o adoptadas instrucciones diferentes a las recomendadas sin previa autorización escrita, ANTEO S.p.A. no se considerará en ningún modo responsable.

Una vez que es parte del vehículo sobre el cual ha sido instalada, la trampilla elevadora necesita del mismo cuidado reservado a la carrocería del vehículo mismo. Lavar el sucio y el fango con chorros de agua fría o tibia utilizando además champú. Sobre todo después del período invernal es necesario proveer un lavado particularmente cuidadoso para eliminar los eventuales restos de sal utilizado en las carreteras.

Después del lavado podrá además hacerse necesario restaurar las zonas donde la pintura ha sido removida por los agentes externos.

**ATENCIÓN**

Evitar la utilización de sistemas de lavado de alta presión y de alta temperatura que comprometerían irremediablemente la integridad de algunas piezas y el funcionamiento correcto de la trampilla. El líquido de lavado no debe ser agresivo (pH 5 – 8) y deben seguir siempre las disposiciones anti-contaminantes. No rociar aceite, petróleo o agentes químicos que pueden deteriorar las partes en aluminio, en goma o en plástico. La salpicadura de lavado y el vapor no deben penetrar el

**MANUTENZIONE ORDINARIA E STRAORDINARIA**

La presente pubblicazione contiene le informazioni necessarie per eseguire la corretta manutenzione delle sponde caricatori ANTEO. Questi controlli sono da eseguire al fine di garantire l'affidabilità del prodotto ANTEO nonché per la salvaguardia della propria e altrui sicurezza. Il tempo utilizzato per queste semplici operazioni renderà la sponda più affidabile e ne prolungherà la durata.

**ATTENZIONE**

La sponda non deve essere modificata e la manutenzione deve essere eseguita esclusivamente nei modi indicati nelle istruzioni. In assenza di un'autorizzazione scritta rilasciata da ANTEO S.p.A., eventuali modifiche o deviazioni dalle istruzioni di manutenzione saranno considerate come non autorizzate. Nel caso in cui venissero eseguite modifiche o adottate istruzioni di manutenzione diverse da quelle consigliate senza previa autorizzazione scritta, ANTEO non sarà da ritenersi in alcun modo responsabile.

Essendo diventata parte del veicolo sul quale è stata installata, la sponda necessita della medesima cura riservata alla carrozzeria del veicolo stesso. Lavare via lo sporco ed il fango con getti d'acqua fredda o tiepida avvalendosi anche di shampoo. Soprattutto dopo il periodo invernale è necessario provvedere ad un lavaggio particolarmente accurato per eliminare le eventuali tracce di sale utilizzato sulle strade. Dopo il lavaggio potrà anche rendersi necessario ripristinare quelle zone dove la verniciatura è stata asportata dagli agenti esterni.

**ATTENZIONE**

Evitare l'utilizzo di sistemi di lavaggio ad alta pressione e ad alta temperatura che comprometterebbero irrimediabilmente l'integrità di alcuni particolari ed il corretto funzionamento della sponda.

Il liquido di lavaggio deve essere non aggressivo (pH 5 – 8) e devono essere seguite le disposizioni anti-inquinamento. Non spruzzare olio, petrolio o agenti chimici che possono deteriorare le parti in alluminio, in gomma o in plastica. Lo

Ne pas insister avec le lavage à haute température contre les cylindres parce que la chaleur provoque ensuite de la condensation à l'intérieur des cylindres, générant ainsi de la rouille.

Ne pas vaporiser à haute pression l'intérieur des couvre-enroulements de protection des cylindres étant donné que ceux-ci sont dotés d'un évent avec labyrinthe.

Après chaque lavage (et tous les mois), remplir les graisseurs (voir pages suivantes).

Les graisseurs doivent être nettoyés avant le graissage.

Éliminer les éventuelles traces de saleté ou de peinture et remplir les graisseurs jusqu'à ce que la graisse sorte sur les côtés de l'axe piston.

Avant l'utilisation, l'opérateur est tenu d'inspecter le hayon élévateur pour s'assurer du bon fonctionnement de tous les systèmes de sécurité et de la bonne exécution de toutes les fonctions; contrôler la présence des plaques de sécurité et d'information et que celles-ci soient parfaitement lisibles; le hayon doit fonctionner régulièrement et en silence, avec un rythme relativement constant. Pendant le levage de la plate-forme, on ne doit entendre que le groupe hydraulique; examiner attentivement tout autre bruit (clics, crissements ou grincements etc.).

Si on constate des conditions d'insécurité ou si on avertit des bruits ou des mouvements anormaux, NE PAS UTILISER le hayon et contacter immédiatement un technicien d'assistance agréé ANTEO S.p.A. pour éliminer toute défaillance et anomalie.

Précautions et mise en état d'entretien

OUVRIERS PRÉPOSÉS À L'ENTRETIEN COURANT : opérateurs (techniciens) formés et autorisés à l'entretien courant, chacun selon ses compétences (mécaniques ou électriques).

- OUVRIERS PRÉPOSÉS À L'ENTRETIEN MÉCANIQUE : opérateurs formés et autorisés à l'entretien des pièces mécaniques, des installations pneumatiques et oléodynamiques.

- OUVRIERS PRÉPOSÉS À L'ENTRETIEN ÉLECTRIQUE : opérateurs formés et autorisés à l'entretien des pièces et des installations électriques et/ou électroniques. Ils sont autorisés à utiliser, effectuer l'entretien courant et à nettoyer.

the cylinder air vent is located, with maze.

After each wash (and monthly) replenish the grease nipples (see subsequent pages).

The grease nipples need to be cleaned prior to greasing.

Remove any dirt or varnish and fill the grease nipples until grease comes out from both sides of the pin.

Before use, it is up to the operator to inspect the tail lift to ensure the proper operation of all the safety systems and the proper execution of all functions. Check the presence and the correct readability of the safety and information plates. The lift should run smoothly and quietly and at a rather steady pace. When lifting the platform only the of the hydraulic unit sound should be heard; carefully examine any other noise (creaking, squeaking or squealing, etc.). If in doubt or noise is heard or abnormal movements are perceived, DO NOT USE the lift and immediately contact an authorized ANTEO S.p.A. service technician to repair any deficiencies and anomalies.

Warnings and placed in maintenance

ROUTINE MAINTENANCE TECHNICIANS: operators (engineers) trained and authorized to carry out routine maintenance, each with their own expertise (mechanical or electrical).

- MECHANICAL MAINTENANCE TECHNICIANS: operators trained and authorized for the maintenance of the mechanical, pneumatic and hydraulic systems.

- ELECTRICAL MAINTENANCE TECHNICIANS: operators trained and authorized for maintenance of parts and electrical and/or electronic systems.

They're authorized to carry out routine maintenance and clearing.

The tasks during use:

- reactivate normal conditions of use after stoppage due to breakdown or emergency;

- Check operation;

- Carry out the driver's typical functions;

Expected tasks during maintenance.

- check the parts that are subject to wear, listed in the routine maintenance, and replace them.

Ne pas insister avec le lavage à haute température contre les cylindres parce que la chaleur provoque ensuite de la condensation à l'intérieur des cylindres, générant ainsi de la rouille.

Ne pas vaporiser à haute pression l'intérieur des couvre-enroulements de protection des cylindres étant donné que ceux-ci sont dotés d'un évent avec labyrinthe.

Après chaque lavage (et tous les mois), remplir les graisseurs (voir pages suivantes).

Les graisseurs doivent être nettoyés avant le graissage.

Éliminer les éventuelles traces de saleté ou de peinture et remplir les graisseurs jusqu'à ce que la graisse sorte sur les côtés de l'axe piston.

Avant l'utilisation, l'opérateur est tenu d'inspecter le hayon élévateur pour s'assurer du bon fonctionnement de tous les systèmes de sécurité et de la bonne exécution de toutes les fonctions; contrôler la présence des plaques de sécurité et d'information et que celles-ci soient parfaitement lisibles; le hayon doit fonctionner régulièrement et en silence, avec un rythme relativement constant. Pendant le levage de la plate-forme, on ne doit entendre que le groupe hydraulique; examiner attentivement tout autre bruit (clics, crissements ou grincements etc.).

Si on constate des conditions d'insécurité ou si on avertit des bruits ou des mouvements anormaux, NE PAS UTILISER le hayon et contacter immédiatement un technicien d'assistance agréé ANTEO S.p.A. pour éliminer toute défaillance et anomalie.

Précautions et mise en état d'entretien

OUVRIERS PRÉPOSÉS À L'ENTRETIEN COURANT : opérateurs (techniciens) formés et autorisés à l'entretien courant, chacun selon ses compétences (mécaniques ou électriques).

- OUVRIERS PRÉPOSÉS À L'ENTRETIEN MÉCANIQUE : opérateurs formés et autorisés à l'entretien des pièces mécaniques, des installations pneumatiques et oléodynamiques.

- OUVRIERS PRÉPOSÉS À L'ENTRETIEN ÉLECTRIQUE : opérateurs formés et autorisés à l'entretien des pièces et des installations électriques et/ou électroniques. Ils sont autorisés à utiliser, effectuer l'entretien courant et à nettoyer.

the cylinder air vent is located, with maze.

After each wash (and monthly) replenish the grease nipples (see subsequent pages).

The grease nipples need to be cleaned prior to greasing.

Remove any dirt or varnish and fill the grease nipples until grease comes out from both sides of the pin.

Before use, it is up to the operator to inspect the tail lift to ensure the proper operation of all the safety systems and the proper execution of all functions. Check the presence and the correct readability of the safety and information plates. The lift should run smoothly and quietly and at a rather steady pace. When lifting the platform only the of the hydraulic unit sound should be heard; carefully examine any other noise (creaking, squeaking or squealing, etc.). If in doubt or noise is heard or abnormal movements are perceived, DO NOT USE the lift and immediately contact an authorized ANTEO S.p.A. service technician to repair any deficiencies and anomalies.

Warnings and placed in maintenance

ROUTINE MAINTENANCE TECHNICIANS: operators (engineers) trained and authorized to carry out routine maintenance, each with their own expertise (mechanical or electrical).

- MECHANICAL MAINTENANCE TECHNICIANS: operators trained and authorized for the maintenance of the mechanical, pneumatic and hydraulic systems.

- ELECTRICAL MAINTENANCE TECHNICIANS: operators trained and authorized for maintenance of parts and electrical and/or electronic systems.

They're authorized to carry out routine maintenance and clearing.

The tasks during use:

- reactivate normal conditions of use after stoppage due to breakdown or emergency;

- Check operation;

- Carry out the driver's typical functions;

Expected tasks during maintenance.

- check the parts that are subject to wear, listed in the routine maintenance, and replace them.

capó de la centralita oleodámica o de los mandos.

No se debe insistir con lavado con alta temperatura contra los cilindros porque el calor provoca sucesiva condensación en el interior de los cilindros, cebando la herrumbre.

No rociar con alta presión en el interior de los cubredevanados de protección cilindros, ya que está el respiradero de aire del cilindro, con laberinto.

Después de cada lavado (y mensualmente) proveer al reabastecimiento de los engrasadores (ver pág. sucesivas). Los engrasadores deben estar limpios antes del engrasado. Eliminar eventuales marcas de sucio o de pintura y llenar los engrasadores hasta que no salga grasa de ambos lados de la cruceta.

Antes del uso, es tarea del operario inspeccionar la trampilla elevadora para asegurarse del funcionamiento correcto de todos los sistemas seguridad y de la correcta ejecución de todas las funciones. Controle la presencia y la correcta legibilidad de las placas de seguridad y de información. La trampilla debe funcionar de modo regular y silencioso y con un ritmo más bien constante.

Durante la elevación de la plataforma debe solo escucharse el ruido del grupo hidráulico. Examinar atentamente cualquier otro ruido (crujidos, chirrido, chillido, etc.).

Si se evidencian condiciones de inseguridad o se advierten ruidos o movimientos anómalos, NO UTILIZAR la trampilla y contactar inmediatamente un técnico de asistencia autorizado ANTEO S.p.A. para arreglar cualquier deficiencia o anomalía.

Precauciones y puesta en estado de mantenimiento

ENCARGADOS DE MANTENIMIENTOS ORDINARIOS: operarios (técnicos) instruidos y autorizados para el mantenimiento ordinario, cada uno por sus competencias (mecánicas o eléctricas).

- **ENCARGADOS DE MANTENIMIENTOS MECÁNICOS:** operarios instruidos y autorizados para el mantenimiento de las partes mecánicas, sistemas neumáticos y oleodinámicos.

- **ENCARGADOS DE MANTENIMIENTOS ELÉCTRICOS:** operarios instruidos y autorizados para el mantenimiento de las partes y sistemas eléctricos y/o electrónicos. Están autorizados para la utilización, mantenimiento ordinario y limpieza.

Las tareas en fase de uso:



spruzzo di lavaggio ed il vapore non devono penetrare nel cofano della centralina idraulica o dei comandi. Non si deve insistere con lavaggio ad alta temperatura contro i cilindri perché il calore provoca successiva condensa all'interno dei cilindri, innescando la ruggine.

Non spruzzare ad alta pressione all'interno delle cuffie di protezione cilindri, dato che vi è lo sfiato aria del cilindro, con labirinto.

Dopo ogni lavaggio (e mensilmente) provvedere al rifornimento degli ingrassatori (vedi pagg. successive).

Gli ingrassatori devono essere puliti prima dell'ingrassaggio. Eliminare eventuali tracce di sporco o di vernice e riempire gli ingrassatori finché non esce il grasso da ambedue i lati dello spinotto.

Prima dell'uso, è compito dell'operatore ispezionare la sponda caricatrice per assicurarsi del corretto funzionamento di tutti i sistemi di sicurezza e della corretta esecuzione di tutte le funzioni; controllare la presenza e la corretta leggibilità delle targhe di sicurezza e di informazione; la sponda deve funzionare in modo regolare e silenzioso e con un ritmo piuttosto costante.

Durante il sollevamento della piattaforma deve essere udibile unicamente il rumore del gruppo idraulico; esaminare attentamente qualunque altro rumore (scricchiolii, cigolii o stridii, ecc.). Se si evidenziano condizioni di insicurezza o si avvertono rumori o movimenti anormali, NON UTILIZZARE la sponda e contattare immediatamente un tecnico di assistenza autorizzato ANTEO per fare sistemare ogni deficienza ed anomalia.

Precauzioni e messa in stato di manutenzione

MANUTENTORI ORDINARI: operatori (tecnici) istruiti ed autorizzati alla manutenzione ordinaria, ciascuno per le sue competenze (meccaniche o elettriche):

- **MANUTENTORI MECCANICI:** operatori istruiti ed autorizzati per la manutenzione delle parti meccaniche, impianti pneumatici ed oleodinamici;

- **MANUTENTORI ELETTRICI:** operatori istruiti ed autorizzati per la manutenzione delle parti ed impianti elettrici e/o elettronici.

capó de la centralita oleodámica o de los mandos.

No se debe insistir con lavado con alta temperatura contra los cilindros porque el calor provoca sucesiva condensación en el interior de los cilindros, cebando la herrumbre.

No rociar con alta presión en el interior de los cubredevanados de protección cilindros, ya que está el respiradero de aire del cilindro, con laberinto.

Después de cada lavado (y mensualmente) proveer al reabastecimiento de los engrasadores (ver pág. sucesivas). Los engrasadores deben estar limpios antes del engrasado. Eliminar eventuales marcas de sucio o de pintura y llenar los engrasadores hasta que no salga grasa de ambos lados de la cruceta.

Antes del uso, es tarea del operario inspeccionar la trampilla elevadora para asegurarse del funcionamiento correcto de todos los sistemas seguridad y de la correcta ejecución de todas las funciones. Controle la presencia y la correcta legibilidad de las placas de seguridad y de información. La trampilla debe funcionar de modo regular y silencioso y con un ritmo más bien constante.

Durante la elevación de la plataforma debe solo escucharse el ruido del grupo hidráulico. Examinar atentamente cualquier otro ruido (crujidos, chirrido, chillido, etc.).

Si se evidencian condiciones de inseguridad o se advierten ruidos o movimientos anómalos, NO UTILIZAR la trampilla y contactar inmediatamente un técnico de asistencia autorizado ANTEO S.p.A. para arreglar cualquier deficiencia o anomalía.

Precauciones y puesta en estado de mantenimiento

ENCARGADOS DE MANTENIMIENTOS ORDINARIOS: operarios (técnicos) instruidos y autorizados para el mantenimiento ordinario, cada uno por sus competencias (mecánicas o eléctricas).

- **ENCARGADOS DE MANTENIMIENTOS MECÁNICOS:** operarios instruidos y autorizados para el mantenimiento de las partes mecánicas, sistemas neumáticos y oleodinámicos.

- **ENCARGADOS DE MANTENIMIENTOS ELÉCTRICOS:** operarios instruidos y autorizados para el mantenimiento de las partes y sistemas eléctricos y/o electrónicos. Están autorizados para la utilización, mantenimiento ordinario y limpieza.

Las tareas en fase de uso:



spruzzo di lavaggio ed il vapore non devono penetrare nel cofano della centralina idraulica o dei comandi. Non si deve insistere con lavaggio ad alta temperatura contro i cilindri perché il calore provoca successiva condensa all'interno dei cilindri, innescando la ruggine.

Non spruzzare ad alta pressione all'interno delle cuffie di protezione cilindri, dato che vi è lo sfiato aria del cilindro, con labirinto.

Dopo ogni lavaggio (e mensilmente) provvedere al rifornimento degli ingrassatori (vedi pagg. successive).

Gli ingrassatori devono essere puliti prima dell'ingrassaggio. Eliminare eventuali tracce di sporco o di vernice e riempire gli ingrassatori finché non esce il grasso da ambedue i lati dello spinotto.

Prima dell'uso, è compito dell'operatore ispezionare la sponda caricatrice per assicurarsi del corretto funzionamento di tutti i sistemi di sicurezza e della corretta esecuzione di tutte le funzioni; controllare la presenza e la corretta leggibilità delle targhe di sicurezza e di informazione; la sponda deve funzionare in modo regolare e silenzioso e con un ritmo piuttosto costante.

Durante il sollevamento della piattaforma deve essere udibile unicamente il rumore del gruppo idraulico; esaminare attentamente qualunque altro rumore (scricchiolii, cigolii o stridii, ecc.). Se si evidenziano condizioni di insicurezza o si avvertono rumori o movimenti anormali, NON UTILIZZARE la sponda e contattare immediatamente un tecnico di assistenza autorizzato ANTEO per fare sistemare ogni deficienza ed anomalia.

Precauzioni e messa in stato di manutenzione

MANUTENTORI ORDINARI: operatori (tecnici) istruiti ed autorizzati alla manutenzione ordinaria, ciascuno per le sue competenze (meccaniche o elettriche):

- **MANUTENTORI MECCANICI:** operatori istruiti ed autorizzati per la manutenzione delle parti meccaniche, impianti pneumatici ed oleodinamici;

- **MANUTENTORI ELETTRICI:** operatori istruiti ed autorizzati per la manutenzione delle parti ed impianti elettrici e/o elettronici.

Les tâches pendant la phase d'utilisation:

- rétablir les conditions normales d'utilisation après un arrêt pour panne ou une urgence;
- Contrôler le fonctionnement;
- exécuter les opérations ordinaires du conducteur.

Les tâches prévues pendant la phase d'entretien.

- Contrôler les composants soumis à usure indiqués dans l'entretien courant et programmer leur remplacement

OUVRIERS PRÉPOSÉS À L'ENTRETIEN EXTRAORDINAIRE: techniciens qualifiés et spécialisés (employés du constructeur ANTEO S.p.A. ou du centre d'assistance agréé) formés et autorisés à l'entretien extraordinaire et aux opérations complexes et/ou dangereuses.

Pendant l'utilisation, l'entretien et/ou le démontage:

- interventions de réparation de pannes électriques et/ou mécaniques;
- remplacer les pièces cassées;
- éventuelles interventions sur la partie oléodynamique;
- toutes les interventions des conducteurs et des ouvriers préposés à l'entretien courant;

La sécurité du hayon élévateur et des opérateurs dépend aussi de l'entretien effectué régulièrement, en conformité avec les indications du constructeur.



DANGER

D'une manière générale, il est interdit d'effectuer des interventions d'entretien, de lubrification et de réparation quand le hayon élévateur est en marche.



DANGER

Pour garantir la sécurité du personnel technique, de l'opérateur et d'éventuels passants, l'exécution de travaux d'entretien et de réparation est limitée exclusivement à des techniciens du service d'assistance qualifiés et autorisés dument formés qui connaissent et comprennent l'ensemble du contenu du présent manuel et en maîtrisent les aspects de sécurité impliqués dans leur travail

SPECIAL MAINTENANCE TECHNICIANS: qualified and specialized technicians (ANTEO S.p.A. A manufacturer employees or authorized service center personnel) trained and authorized to carry out special maintenance and work of a complex and/or dangerous nature.

- electrical and/or mechanical faults repairs;
- Replacement of broken parts;
- Eventual work on the hydraulic part ;
- all the typical interventions by the drivers and routine maintenance technicians.

The safety of the tail lift and operators also depends on the maintenance carried out regularly according to the manufacturer's instructions.



DANGER

As a general rule it is forbidden to carry out any maintenance work, lubrication or repairs when the tail lift is in motion.



DANGER

In order to ensure the safety of the technical personnel, the operators and bystanders, the maintenance and repair work is limited exclusively to trained and authorized service technicians, who have been properly trained and know and understand the entire contents of this manual and are proficient with the security aspects of their work.

Les tâches pendant la phase d'utilisation:

- rétablir les conditions normales d'utilisation après un arrêt pour panne ou une urgence;
- Contrôler le fonctionnement;
- exécuter les opérations ordinaires du conducteur.

Les tâches prévues pendant la phase d'entretien.

- Contrôler les composants soumis à usure indiqués dans l'entretien courant et programmer leur remplacement

OUVRIERS PRÉPOSÉS À L'ENTRETIEN EXTRAORDINAIRE: techniciens qualifiés et spécialisés (employés du constructeur ANTEO S.p.A. ou du centre d'assistance agréé) formés et autorisés à l'entretien extraordinaire et aux opérations complexes et/ou dangereuses.

Pendant l'utilisation, l'entretien et/ou le démontage:

- interventions de réparation de pannes électriques et/ou mécaniques;
- remplacer les pièces cassées;
- éventuelles interventions sur la partie oléodynamique;
- toutes les interventions des conducteurs et des ouvriers préposés à l'entretien courant;

La sécurité du hayon élévateur et des opérateurs dépend aussi de l'entretien effectué régulièrement, en conformité avec les indications du constructeur.



DANGER

D'une manière générale, il est interdit d'effectuer des interventions d'entretien, de lubrification et de réparation quand le hayon élévateur est en marche.



DANGER

Pour garantir la sécurité du personnel technique, de l'opérateur et d'éventuels passants, l'exécution de travaux d'entretien et de réparation est limitée exclusivement à des techniciens du service d'assistance qualifiés et autorisés dument formés qui connaissent et comprennent l'ensemble du contenu du présent manuel et en maîtrisent les aspects de sécurité impliqués dans leur travail

SPECIAL MAINTENANCE TECHNICIANS: qualified and specialized technicians (ANTEO S.p.A. A manufacturer employees or authorized service center personnel) trained and authorized to carry out special maintenance and work of a complex and/or dangerous nature.

- electrical and/or mechanical faults repairs;
- Replacement of broken parts;
- Eventual work on the hydraulic part ;
- all the typical interventions by the drivers and routine maintenance technicians.

The safety of the tail lift and operators also depends on the maintenance carried out regularly according to the manufacturer's instructions.



DANGER

As a general rule it is forbidden to carry out any maintenance work, lubrication or repairs when the tail lift is in motion.



DANGER

In order to ensure the safety of the technical personnel, the operators and bystanders, the maintenance and repair work is limited exclusively to trained and authorized service technicians, who have been properly trained and know and understand the entire contents of this manual and are proficient with the security aspects of their work.

- Restaurar las condiciones normales de uso después de una parada por avería o emergencia;
 - Comprobar funcionamiento;
 - Realizar las operaciones típicas del conductor.
- Las tareas previstas en fase de mantenimiento.
- Controle las piezas sujetas a desgaste, enumeradas en el mantenimiento ordinario, y proveer su sustitución.

ENCARGADOS DE MANTENIMIENTOS EXTRAORDINARIOS: técnicos cualificados y especializados (dependientes del Fabricante ANTEO S.p.A. o del centro de asistencia autorizado) instruidos y autorizados para el mantenimiento extraordinario y para las operaciones de naturaleza compleja y/o peligrosa.

En fase de uso, mantenimiento y/o desmontaje:

- Intervenciones de reparación averías eléctricas y/o mecánicas;
- Sustitución de partes rotas;
- Eventuales intervenciones en la parte oleodinámica;
- Todas las intervenciones típicas de los conductentes y de los encargados de mantenimientos ordinarios;

La seguridad de la trampilla elevadora y de los operarios depende también del mantenimiento realizado regularmente según las indicaciones del fabricante.



PELIGRO

Como regla general está prohibido hacer intervenciones de mantenimiento, lubricación, reparación cuando la trampilla elevadora está en movimiento.



PELIGRO

Para garantizar la seguridad del personal técnico, del operario y de eventuales pasantes, la ejecución de trabajos de mantenimiento y de reparación está limitada exclusivamente a técnicos del servicio asistencia cualificados y autorizados, debidamente formados, que conocen y comprenden el completo contenido del presente manual y dominan los aspectos de seguridad en su trabajo.

Sono autorizzati all'utilizzo, manutenzione ordinaria e pulizia.

Le mansioni in fase d'uso:

- ripristinare le normali condizioni d'uso dopo un arresto per avaria od emergenza;
 - controllare il funzionamento;
 - eseguire le operazioni tipiche del conduttore;
- Le mansioni previste in fase di manutenzione.
- controllare i particolari soggetti a usura, elencati nella manutenzione ordinaria, e prevedere alla loro sostituzione.

MANUTENTORI STRAORDINARI: tecnici qualificati e specializzati (dipendenti dal Costruttore ANTEO S.p.A. o dal centro di assistenza autorizzato) istruiti ed autorizzati alla manutenzione straordinaria ed alle operazioni di natura complessa e/o pericolosa.

In fase d'uso, manutenzione e/o smontaggio:

- interventi di riparazione guasti elettrici e/o meccanici;
- sostituzione di parti rotte;
- eventuali interventi sulla parte oleodinamica;
- tutti gli interventi tipici dei conduttori e dei manutentori ordinari.

La sicurezza della sponda montacarichi e degli operatori dipende anche dalla manutenzione eseguita regolarmente secondo le indicazioni del costruttore.



PERICOLO

Come regola generale è vietato fare interventi di manutenzione, lubrificazione, riparazione quando la sponda montacarichi è in moto.



PERICOLO

Per garantire la sicurezza del personale tecnico, dell'operatore e di eventuali passanti, l'esecuzione di lavori di manutenzione e di riparazione è limitato esclusivamente a tecnici del servizio assistenza qualificati e autorizzati, debitamente formati, che conoscono e comprendono l'intero contenuto del presente manuale e padroneggiano gli aspetti di sicurezza implicati nel loro lavoro.

- Restaurar las condiciones normales de uso después de una parada por avería o emergencia;
 - Comprobar funcionamiento;
 - Realizar las operaciones típicas del conductor.
- Las tareas previstas en fase de mantenimiento.
- Controle las piezas sujetas a desgaste, enumeradas en el mantenimiento ordinario, y proveer su sustitución.

ENCARGADOS DE MANTENIMIENTOS EXTRAORDINARIOS: técnicos cualificados y especializados (dependientes del Fabricante ANTEO S.p.A. o del centro de asistencia autorizado) instruidos y autorizados para el mantenimiento extraordinario y para las operaciones de naturaleza compleja y/o peligrosa.

En fase de uso, mantenimiento y/o desmontaje:

- Intervenciones de reparación averías eléctricas y/o mecánicas;
- Sustitución de partes rotas;
- Eventuales intervenciones en la parte oleodinámica;
- Todas las intervenciones típicas de los conductentes y de los encargados de mantenimientos ordinarios;

La seguridad de la trampilla elevadora y de los operarios depende también del mantenimiento realizado regularmente según las indicaciones del fabricante.



PELIGRO

Como regla general está prohibido hacer intervenciones de mantenimiento, lubricación, reparación cuando la trampilla elevadora está en movimiento.



PELIGRO

Para garantizar la seguridad del personal técnico, del operario y de eventuales pasantes, la ejecución de trabajos de mantenimiento y de reparación está limitada exclusivamente a técnicos del servicio asistencia cualificados y autorizados, debidamente formados, que conocen y comprenden el completo contenido del presente manual y dominan los aspectos de seguridad en su trabajo.

Sono autorizzati all'utilizzo, manutenzione ordinaria e pulizia.

Le mansioni in fase d'uso:

- ripristinare le normali condizioni d'uso dopo un arresto per avaria od emergenza;
 - controllare il funzionamento;
 - eseguire le operazioni tipiche del conduttore;
- Le mansioni previste in fase di manutenzione.
- controllare i particolari soggetti a usura, elencati nella manutenzione ordinaria, e prevedere alla loro sostituzione.

MANUTENTORI STRAORDINARI: tecnici qualificati e specializzati (dipendenti dal Costruttore ANTEO S.p.A. o dal centro di assistenza autorizzato) istruiti ed autorizzati alla manutenzione straordinaria ed alle operazioni di natura complessa e/o pericolosa.

In fase d'uso, manutenzione e/o smontaggio:

- interventi di riparazione guasti elettrici e/o meccanici;
- sostituzione di parti rotte;
- eventuali interventi sulla parte oleodinamica;
- tutti gli interventi tipici dei conduttori e dei manutentori ordinari.

La sicurezza della sponda montacarichi e degli operatori dipende anche dalla manutenzione eseguita regolarmente secondo le indicazioni del costruttore.



PERICOLO

Come regola generale è vietato fare interventi di manutenzione, lubrificazione, riparazione quando la sponda montacarichi è in moto.



PERICOLO

Per garantire la sicurezza del personale tecnico, dell'operatore e di eventuali passanti, l'esecuzione di lavori di manutenzione e di riparazione è limitato esclusivamente a tecnici del servizio assistenza qualificati e autorizzati, debitamente formati, che conoscono e comprendono l'intero contenuto del presente manuale e padroneggiano gli aspetti di sicurezza implicati nel loro lavoro.

Entretien avant le démarrage

Les dispositifs de sécurité du hayon élévateur sont en conformité avec les normes en vigueur dans leur version actuelle.

- Avant de partir, s'assurer que tous les dispositifs de sécurité et de signalisation sont présents et en bon état de marche.
- Remplacer ou réparer tous les dispositifs de sécurité et de signalisation qui ne fonctionnent pas.

Procédure de mise en état d'entretien**DANGER**

La mise en état d'entretien et les interventions d'entretien relèvent uniquement de la compétence des techniciens d'entretien, chacun selon ses compétences, telles qu'elles ont été définies précédemment.

- ouvriers préposés à l'entretien mécanique : opérateurs formés et autorisés à l'entretien des pièces mécaniques, des installations pneumatiques et oléodynamiques.
 - ouvriers préposés à l'entretien électrique : opérateurs formés et autorisés à l'entretien des pièces et des installations électriques et/ou électroniques.
- il est interdit aux conducteurs d'effectuer des interventions d'entretien.

La procédure prévoit l'isolement du hayon élévateur des sources d'alimentation d'énergie électrique, oléodynamique et/ou pneumatique.

Avant de commencer les opérations d'entretien, les opérations suivantes devront être exécutées

Apposer les panneaux suivants:**Entretien avant le démarrage**

Les dispositifs de sécurité du hayon élévateur sont en conformité avec les normes en vigueur dans leur version actuelle.

- Avant de partir, s'assurer que tous les dispositifs de sécurité et de signalisation sont présents et en bon état de marche.
- Remplacer ou réparer tous les dispositifs de sécurité et de signalisation qui ne fonctionnent pas.

Procédure de mise en état d'entretien**DANGER**

La mise en état d'entretien et les interventions d'entretien relèvent uniquement de la compétence des techniciens d'entretien, chacun selon ses compétences, telles qu'elles ont été définies précédemment.

- ouvriers préposés à l'entretien mécanique : opérateurs formés et autorisés à l'entretien des pièces mécaniques, des installations pneumatiques et oléodynamiques.
 - ouvriers préposés à l'entretien électrique : opérateurs formés et autorisés à l'entretien des pièces et des installations électriques et/ou électroniques.
- il est interdit aux conducteurs d'effectuer des interventions d'entretien.

La procédure prévoit l'isolement du hayon élévateur des sources d'alimentation d'énergie électrique, oléodynamique et/ou pneumatique.

Avant de commencer les opérations d'entretien, les opérations suivantes devront être exécutées

Apposer les panneaux suivants:**Maintenance before turning machine on**

The lift's safety devices comply with current regulations .

- Before driving ensure that all the safety devices and indicators are present and functioning.
- Replace or repair all the safety and signaling devices not working.

Maintenance procedure**DANGER**

Maintenance and maintenance work are the exclusive responsibility of the maintenance personnel, each with specific competencies as defined previously.

- Mechanical maintenance technicians: operators trained and authorized for the maintenance of the mechanical, pneumatic and hydraulic systems.
 - Electrical maintenance technicians: operators trained and authorized for maintenance of parts and electrical and/or electronic systems.
- Drivers are forbidden to carry out maintenance work.

The procedure involves isolating the lift's power sources: electrical, hydraulic and/or pneumatic. Before starting maintenance work the following procedures must be carried out .

Place the following signs:

Mantenimiento antes del arranque

Los dispositivos de seguridad de la trampilla elevadora están en conformidad con normas vigentes en su versión actual.

- Antes de retirarse asegurarse que todos los dispositivos de seguridad y de señalización estén presentes y funcionen.
- Sustituir o reparar todos los dispositivos de seguridad y de señalización no funcionantes.

Procedimiento de puesta en estado de mantenimiento**PELIGRO**

La puesta en estado de mantenimiento y las intervenciones de mantenimiento son competencia exclusiva de los encargados de mantenimiento, cada uno por sus competencias, como se ha definido previamente.

- Encargados de mantenimientos mecánicos: operarios instruidos y autorizados para el mantenimiento de las partes mecánicas, sistemas neumáticos y oleodinámicos.
 - Encargados de mantenimientos eléctricos: operarios instruidos y autorizados para el mantenimiento de las partes y sistemas eléctricos y/o electrónicos.
- A los conductores está prohibido hacer intervenciones de mantenimiento.

El procedimiento prevé el aislamiento de la trampilla de fuentes de alimentación de energía eléctrica, oleodinámica y/o neumática. Antes de iniciar las operaciones de mantenimiento deberán ser realizadas las siguientes operaciones.

Colocar los siguientes carteles:**Mantenimiento antes del arranque**

Los dispositivos de seguridad de la trampilla elevadora están en conformidad con normas vigentes en su versión actual.

- Antes de retirarse asegurarse que todos los dispositivos de seguridad y de señalización estén presentes y funcionen.
- Sustituir o reparar todos los dispositivos de seguridad y de señalización no funcionantes.

Procedimiento de puesta en estado de mantenimiento**PELIGRO**

La puesta en estado de mantenimiento y las intervenciones de mantenimiento son competencia exclusiva de los encargados de mantenimiento, cada uno por sus competencias, como se ha definido previamente.

- Encargados de mantenimientos mecánicos: operarios instruidos y autorizados para el mantenimiento de las partes mecánicas, sistemas neumáticos y oleodinámicos.
 - Encargados de mantenimientos eléctricos: operarios instruidos y autorizados para el mantenimiento de las partes y sistemas eléctricos y/o electrónicos.
- A los conductores está prohibido hacer intervenciones de mantenimiento.

El procedimiento prevé el aislamiento de la trampilla de fuentes de alimentación de energía eléctrica, oleodinámica y/o neumática. Antes de iniciar las operaciones de mantenimiento deberán ser realizadas las siguientes operaciones.

Colocar los siguientes carteles:**Manutenzione prima dell'avviamento**

I dispositivi di sicurezza della sponda montacarichi sono in conformità alle norme vigenti nella loro versione attuale.

- Prima di partire accertarsi che tutti i dispositivi di sicurezza e di segnalazione siano presenti e funzionanti.
- Sostituire o riparare tutti dispositivi di sicurezza e di segnalazione non funzionanti.

Procedura di messa in stato di manutenzione**PERICOLO**

La messa in stato di manutenzione e gli interventi di manutenzione sono di competenza esclusiva dei manutentori, ciascuno per le sue competenze, come definite in precedenza.

- manutentori meccanici: operatori istruiti ed autorizzati per la manutenzione delle parti meccaniche, impianti pneumatici e/o oleodinamici;
 - manutentori elettricisti: operatori istruiti ed autorizzati per la manutenzione di parti ed impianti elettrici e/o elettronici.
- Ai conduttori è vietato fare interventi di manutenzione.

La procedura prevede l'isolamento della sponda da fonti di alimentazione di energia elettrica, oleodinamica e/o pneumatica.

Prima di iniziare le operazioni di manutenzione dovranno essere eseguite le seguenti operazioni:

Apporre i seguenti cartelli**PERICOLO**

La messa in stato di manutenzione e gli interventi di manutenzione sono di competenza esclusiva dei manutentori, ciascuno per le sue competenze, come definite in precedenza.

- manutentori meccanici: operatori istruiti ed autorizzati per la manutenzione delle parti meccaniche, impianti pneumatici e/o oleodinamici;
 - manutentori elettricisti: operatori istruiti ed autorizzati per la manutenzione di parti ed impianti elettrici e/o elettronici.
- Ai conduttori è vietato fare interventi di manutenzione.

La procedura prevede l'isolamento della sponda da fonti di alimentazione di energia elettrica, oleodinamica e/o pneumatica.

Prima di iniziare le operazioni di manutenzione dovranno essere eseguite le seguenti operazioni:

Apporre i seguenti cartelli

Instructions générales de sécurité

- 1°. Porter des vêtements de travail adaptés. Ne jamais porter de vêtements amples qui pourraient se coincer dans les pièces mobiles du hayon élévateur. Toujours porter des lunettes de sécurité dotées de protections latérales, des chaussures de sécurité avec une pointe de protection en acier, des combinaisons ininflammables, des gants de protection et des bouchons pour les oreilles. Porter un casque de sécurité quand on travaille sous le hayon ou le châssis du véhicule. Éviter de porter des bagues, des bracelets, des colliers et des montres.
- 2°. Contrôler que le système hydraulique accumule de la pression (ou qu'il va en surpression) et d'assurer qu'aucune perte d'huile n'est visible.
- 3°. Il convient de noter que la présence d'une perte d'huile (visible ou non), au niveau d'un ou de plusieurs composants hydrauliques peut provoquer une perte de pression causant, à son tour, l'ouverture immédiate de la plate-forme dès qu'on relâche le blocage mécanique (le cas échéant).
- 4°. Il convient de se rappeler qu'en cas d'urgence, la plate-forme peut avoir été fermée à l'aide d'un dispositif extérieur (chariot élévateur à fourches, monte-charge, grue etc.) et cela entraîne le vidage de l'huile des cylindres hydrauliques et l'ouverture immédiate de la plate-forme dès que le blocage mécanique est libéré (le cas échéant).
- 5°. Pendant l'ouverture de la plate-forme, toujours se placer sur le côté du véhicule et jamais derrière la plate-forme. Toujours rester à distance de la zone située directement derrière la plate-forme et accessible par celle-ci quand elle est en mouvement. Si la nature des travaux devant être exécutés nécessite de se positionner, quoiqu'il en soit, dans cette zone de danger, faire en sorte que la plate-forme ne puisse pas chuter accidentellement à l'aide de monte-charge, de chariots élévateurs à fourches, de ponts roulants etc. Si possible, poser la plate-forme au sol avant de commencer les travaux.
- 6°. Ne jamais se positionner debout ou assis entre la plate-forme ouverte et la partie arrière du véhicule.
- 7°. Si la nature des travaux devant être exécutés exige de se positionner à l'intérieur d'une zone de danger ou entre les parties mobiles du hayon élévateur, s'assurer de couper l'alimentation électrique arrivant au hayon. Arrêter le coupe-batterie dans la cabine du véhicule, extraire la clé de l'interrupteur de la batterie du tableau de commande extérieur ou débrancher le fusible principal de la batterie pour éviter toute utilisation dangereuse, imprudente ou non autorisée du hayon (également de la part d'utilisateurs étrangers du trafic).

General safety instructions

- 1°. Wear suitable work clothes. Never wear loose/baggy clothing that could get caught in the tail lift's moving parts. Always wear safety glasses with side shields, safety shoes with protective steel toes, non-flammable overalls, protective gloves and ear plugs. Wear a safety helmet when working under the lift or the vehicle frame. Avoid wearing rings, bracelets, necklaces, watches.
- 2°. Check that the hydraulic system accumulates pressure (i.e. that it goes into overpressure) and make sure there are no visible oil leaks.
- 3°. Note that an oil leak (whether visible or not) in one or more hydraulic components may result in a loss of pressure causing, in turn, the immediate opening of the platform as soon as you release the mechanical lock (if present).
- 4°. Remember that, in an emergency situation, the platform may have been closed with the aid of an external device (fork lift, tail lifts, cranes, etc.) and that this leads to the emptying of the oil from the hydraulic cylinders and the immediate opening of the platform when you release the mechanical lock (if present).
- 5°. During the opening of the platform, always position oneself on the side of the vehicle and never behind the platform. Always stay away from the area directly behind the platform, which is also accessible when in movement. If the nature of the work requires positioning oneself inside a danger area make sure the platform will not have any accidental drops caused by hoists, forklifts, cranes, etc. If possible, place the platform on the ground before starting work.
- 6°. Never position yourself either standing or seated between the open platform and the rear part of the vehicle.
- 7°. If the nature of the work requires positioning oneself inside a danger area or between the moving parts of the tail lift, be sure to disconnect the lift power supply. Turn off the battery cut-off switch in the cab of the vehicle, remove the key from the battery in the external control panel or disconnect the battery's main fuse to avoid an unsafe, reckless or unauthorized use of the lift (even by strangers!).

Instructions générales de sécurité

- 1°. Porter des vêtements de travail adaptés. Ne jamais porter de vêtements amples qui pourraient se coincer dans les pièces mobiles du hayon élévateur. Toujours porter des lunettes de sécurité dotées de protections latérales, des chaussures de sécurité avec une pointe de protection en acier, des combinaisons ininflammables, des gants de protection et des bouchons pour les oreilles. Porter un casque de sécurité quand on travaille sous le hayon ou le châssis du véhicule. Éviter de porter des bagues, des bracelets, des colliers et des montres.
- 2°. Contrôler que le système hydraulique accumule de la pression (ou qu'il va en surpression) et d'assurer qu'aucune perte d'huile n'est visible.
- 3°. Il convient de noter que la présence d'une perte d'huile (visible ou non), au niveau d'un ou de plusieurs composants hydrauliques peut provoquer une perte de pression causant, à son tour, l'ouverture immédiate de la plate-forme dès qu'on relâche le blocage mécanique (le cas échéant).
- 4°. Il convient de se rappeler qu'en cas d'urgence, la plate-forme peut avoir été fermée à l'aide d'un dispositif extérieur (chariot élévateur à fourches, monte-charge, grue etc.) et cela entraîne le vidage de l'huile des cylindres hydrauliques et l'ouverture immédiate de la plate-forme dès que le blocage mécanique est libéré (le cas échéant).
- 5°. Pendant l'ouverture de la plate-forme, toujours se placer sur le côté du véhicule et jamais derrière la plate-forme. Toujours rester à distance de la zone située directement derrière la plate-forme et accessible par celle-ci quand elle est en mouvement. Si la nature des travaux devant être exécutés nécessite de se positionner, quoiqu'il en soit, dans cette zone de danger, faire en sorte que la plate-forme ne puisse pas chuter accidentellement à l'aide de monte-charge, de chariots élévateurs à fourches, de ponts roulants etc. Si possible, poser la plate-forme au sol avant de commencer les travaux.
- 6°. Ne jamais se positionner debout ou assis entre la plate-forme ouverte et la partie arrière du véhicule.
- 7°. Si la nature des travaux devant être exécutés exige de se positionner à l'intérieur d'une zone de danger ou entre les parties mobiles du hayon élévateur, s'assurer de couper l'alimentation électrique arrivant au hayon. Arrêter le coupe-batterie dans la cabine du véhicule, extraire la clé de l'interrupteur de la batterie du tableau de commande extérieur ou débrancher le fusible principal de la batterie pour éviter toute utilisation dangereuse, imprudente ou non autorisée du hayon (également de la part d'utilisateurs étrangers du trafic).

**Place the following signs:
General safety instructions**

- 1°. Wear suitable work clothes. Never wear loose/baggy clothing that could get caught in the tail lift's moving parts. Always wear safety glasses with side shields, safety shoes with protective steel toes, non-flammable overalls, protective gloves and ear plugs. Wear a safety helmet when working under the lift or the vehicle frame. Avoid wearing rings, bracelets, necklaces, watches.
- 2°. Check that the hydraulic system accumulates pressure (i.e. that it goes into overpressure) and make sure there are no visible oil leaks.
- 3°. Note that an oil leak (whether visible or not) in one or more hydraulic components may result in a loss of pressure causing, in turn, the immediate opening of the platform as soon as you release the mechanical lock (if present).
- 4°. Remember that, in an emergency situation, the platform may have been closed with the aid of an external device (fork lift, tail lifts, cranes, etc.) and that this leads to the emptying of the oil from the hydraulic cylinders and the immediate opening of the platform when you release the mechanical lock (if present).
- 5°. During the opening of the platform, always position oneself on the side of the vehicle and never behind the platform. Always stay away from the area directly behind the platform, which is also accessible when in movement. If the nature of the work requires positioning oneself inside a danger area make sure the platform will not have any accidental drops caused by hoists, forklifts, cranes, etc. If possible, place the platform on the ground before starting work.
- 6°. Never position yourself either standing or seated between the open platform and the rear part of the vehicle.
- 7°. If the nature of the work requires positioning oneself inside a danger area or between the moving parts of the tail lift, be sure to disconnect the lift power supply. Turn off the battery cut-off switch in the cab of the vehicle, remove the key from the battery in the external control panel or disconnect the battery's main fuse to avoid an unsafe, reckless or unauthorized use of the lift (even by strangers!).

Instrucciones generales de seguridad

- 1°. Utilizar indumentaria de trabajo adecuada. No utilizar nunca indumentaria amplia que podrían engancharse en las partes móviles de la trampilla elevadora. Utilizar siempre gafas de seguridad con protecciones laterales, calzado de seguridad provisto de puntas protectoras en acero, chándal no inflamable, guantes protectores y tapones para las orejas. Utilizar un casco de seguridad cuando se trabaja debajo de la trampilla o el bastidor del vehículo. Evitar utilizar anillos, brazaletes, collares, relojes.
- 2°. Controle que el sistema hidráulico acumule presión (o que vaya en sobrepresión) y asegurarse que no haya pérdidas de aceite visibles .
- 3°. Se se nota que la presencia de una pérdida de aceite (visible o no) en uno o más componentes hidráulicos puede provocar una pérdida de presión causando, a su vez, la apertura inmediata de la plataforma apenas se suelta el bloqueo mecánico (si existe).
- 4°. Recordar que, en una situación de emergencia, la plataforma puede haber sido cerrada con la ayuda de un dispositivo externo (elevador a horcas, montacargas, grúa, etc.) y que esto conlleva al vaciado del aceite de los cilindros hidráulicos y la apertura inmediata de la plataforma apenas es soltado el bloqueo mecánico (si existe).
- 5°. Durante la apertura de la plataforma, colocarse siempre lateralmente respecto al vehículo y nunca detrás de la plataforma. Mantenerse siempre alejados del área directamente posterior a la plataforma y alcanzable por la misma cuando está en movimiento. Si la naturaleza de los trabajos a realizar requiere colocarse de todos modos en esta zona de peligro, hacerlo de manera de asegurar la plataforma de eventuales caídas accidentales a través de montacargas, elevadores con horquillas, puente-grúa, etc. Si es posible, apoyar la plataforma en tierra antes de comenzar los trabajos.
- 6°. No colocarse nunca ni de pies ni sentados entre la plataforma abierta y la parte trasera del vehículo.
- 7°. Si la naturaleza de los trabajos a realizar requiere la colocación en el interior de una de las zonas de peligro o entre las partes móviles de la trampilla elevadora, asegurarse de desconectar la alimentación eléctrica producida por la trampilla. Apagar el remueve batería en la cabina del vehículo, extraer la llave del interruptor de la batería en el cuadro mandos externo o desconectar el fusible principal de la batería para evitar

**Istruzioni generali di sicurezza**

- 1°. Indossare indumenti di lavoro adatti. Non indossare mai indumenti ampi che potrebbero impigliarsi nelle parti mobili della sponda montacarichi. Indossare sempre occhiali di sicurezza con protezioni laterali, calzature di sicurezza con punte protettive in acciaio, tute non infiammabili, guanti protettivi e tappi per le orecchie. Indossare un casco di sicurezza quando si lavora sotto la sponda o il telaio del veicolo. Evitare di indossare anelli, bracciali, collane, orologi, ecc.
- 2°. Controllare che il sistema idraulico accumuli pressione (ovvero che vada in sovrappresione) ed assicurarsi che non vi siano perdite d'olio visibili.
- 3°. Si noti che la presenza di una perdita d'olio (visibile o meno) in uno o più componenti idraulici può provocare una perdita di pressione causando, a sua volta, l'apertura immediata della piattaforma non appena si rilascia il blocco meccanico (se presente).
- 4°. Ricordare che, in una situazione di emergenza, la piattaforma può essere stata chiusa con l'ausilio di un dispositivo esterno (sollevatore a forche, montacarichi, gru, ecc.) e che ciò comporta lo svuotamento dell'olio dai cilindri idraulici e l'apertura immediata della piattaforma non appena viene rilasciato il blocco meccanico (se presente).
- 5°. Durante l'apertura della piattaforma, posizionarsi sempre lateralmente rispetto al veicolo e mai dietro la piattaforma. Tenersi sempre lontani dall'area direttamente retrostante alla piattaforma e raggiungibile dalla stessa quando in movimento. Se la natura dei lavori da eseguire richiede di posizionarsi comunque in questa zona di pericolo, fare in modo di assicurare la piattaforma da eventuali cadute accidentali per mezzo di montacarichi, sollevatori a forche, gru a ponte, ecc. Se possibile, appoggiare la piattaforma a terra prima di iniziare i lavori.
- 6°. Non posizionarsi mai né in piedi né seduti tra la piattaforma aperta e la parte posteriore del veicolo.
- 7°. Se la natura dei lavori da eseguire richiede di posizionarsi all'interno di una delle zone di pericolo o tra le parti mobili della sponda montacarichi, assicurarsi di disinserire l'alimentazione elettrica erogata alla sponda. Spegnerne lo staccabatteria nella cabina del veicolo, estrarre la chiave dall'interruttore della batteria nel quadro comandi esterno o scollegare il fusibile principale della batteria per evitare un uso non sicuro, imprudente o non autorizzato della sponda (anche da parte di utenti del traffico estranei!)

Instrucciones generales de seguridad

- 1°. Utilizar indumentaria de trabajo adecuada. No utilizar nunca indumentaria amplia que podrían engancharse en las partes móviles de la trampilla elevadora. Utilizar siempre gafas de seguridad con protecciones laterales, calzado de seguridad provisto de puntas protectoras en acero, chándal no inflamable, guantes protectores y tapones para las orejas. Utilizar un casco de seguridad cuando se trabaja debajo de la trampilla o el bastidor del vehículo. Evitar utilizar anillos, brazaletes, collares, relojes.
- 2°. Controle que el sistema hidráulico acumule presión (o que vaya en sobrepresión) y asegurarse que no haya pérdidas de aceite visibles .
- 3°. Se se nota que la presencia de una pérdida de aceite (visible o no) en uno o más componentes hidráulicos puede provocar una pérdida de presión causando, a su vez, la apertura inmediata de la plataforma apenas se suelta el bloqueo mecánico (si existe).
- 4°. Recordar que, en una situación de emergencia, la plataforma puede haber sido cerrada con la ayuda de un dispositivo externo (elevador a horcas, montacargas, grúa, etc.) y que esto conlleva al vaciado del aceite de los cilindros hidráulicos y la apertura inmediata de la plataforma apenas es soltado el bloqueo mecánico (si existe).
- 5°. Durante la apertura de la plataforma, colocarse siempre lateralmente respecto al vehículo y nunca detrás de la plataforma. Mantenerse siempre alejados del área directamente posterior a la plataforma y alcanzable por la misma cuando está en movimiento. Si la naturaleza de los trabajos a realizar requiere colocarse de todos modos en esta zona de peligro, hacerlo de manera de asegurar la plataforma de eventuales caídas accidentales a través de montacargas, elevadores con horquillas, puente-grúa, etc. Si es posible, apoyar la plataforma en tierra antes de comenzar los trabajos.
- 6°. No colocarse nunca ni de pies ni sentados entre la plataforma abierta y la parte trasera del vehículo.
- 7°. Si la naturaleza de los trabajos a realizar requiere la colocación en el interior de una de las zonas de peligro o entre las partes móviles de la trampilla elevadora, asegurarse de desconectar la alimentación eléctrica producida por la trampilla. Apagar el remueve batería en la cabina del vehículo, extraer la llave del interruptor de la batería en el cuadro mandos externo o desconectar el fusible principal de la batería para evitar un uso no seguro, imprudente o no autorizado de la trampilla elevadora (¡incluso por

**Istruzioni generali di sicurezza**

- 1°. Indossare indumenti di lavoro adatti. Non indossare mai indumenti ampi che potrebbero impigliarsi nelle parti mobili della sponda montacarichi. Indossare sempre occhiali di sicurezza con protezioni laterali, calzature di sicurezza con punte protettive in acciaio, tute non infiammabili, guanti protettivi e tappi per le orecchie. Indossare un casco di sicurezza quando si lavora sotto la sponda o il telaio del veicolo. Evitare di indossare anelli, bracciali, collane, orologi, ecc.
- 2°. Controllare che il sistema idraulico accumuli pressione (ovvero che vada in sovrappresione) ed assicurarsi che non vi siano perdite d'olio visibili.
- 3°. Si noti che la presenza di una perdita d'olio (visibile o meno) in uno o più componenti idraulici può provocare una perdita di pressione causando, a sua volta, l'apertura immediata della piattaforma non appena si rilascia il blocco meccanico (se presente).
- 4°. Ricordare che, in una situazione di emergenza, la piattaforma può essere stata chiusa con l'ausilio di un dispositivo esterno (sollevatore a forche, montacarichi, gru, ecc.) e che ciò comporta lo svuotamento dell'olio dai cilindri idraulici e l'apertura immediata della piattaforma non appena viene rilasciato il blocco meccanico (se presente).
- 5°. Durante l'apertura della piattaforma, posizionarsi sempre lateralmente rispetto al veicolo e mai dietro la piattaforma. Tenersi sempre lontani dall'area direttamente retrostante alla piattaforma e raggiungibile dalla stessa quando in movimento. Se la natura dei lavori da eseguire richiede di posizionarsi comunque in questa zona di pericolo, fare in modo di assicurare la piattaforma da eventuali cadute accidentali per mezzo di montacarichi, sollevatori a forche, gru a ponte, ecc. Se possibile, appoggiare la piattaforma a terra prima di iniziare i lavori.
- 6°. Non posizionarsi mai né in piedi né seduti tra la piattaforma aperta e la parte posteriore del veicolo.
- 7°. Se la natura dei lavori da eseguire richiede di posizionarsi all'interno di una delle zone di pericolo o tra le parti mobili della sponda montacarichi, assicurarsi di disinserire l'alimentazione elettrica erogata alla sponda. Spegnerne lo staccabatteria nella cabina del veicolo, estrarre la chiave dall'interruttore della batteria nel quadro comandi esterno o scollegare il fusibile principale della batteria per evitare un uso non sicuro, imprudente o non autorizzato della sponda (anche da parte di utenti del traffico estranei!)

- 8°. Pendant le démontage et le remontage des axes de pivot, s'assurer que les axes ont été remis en place conformément au montage d'origine et qu'ils sont dument fixés avec des tourillons, des boulons et des écrous de blocage.
- 9°. Il est interdit de modifier (redresser, chauffer, souder, allonger, raccourcir etc.) la structure des composants mécaniques (axes de pivot, bras de levage, châssis ou plate-formes, cylindres etc.). En cas de dommages ou de pannes, toujours remplacer ces composants structuraux avec des pièces de rechange originales



En cas de doute concernant un point quelconque du présent document, consulter ANTEO S.p.A. avant de procéder.

**DANGER**

Pendant l'exécution de travaux d'entretien et de réparation, utiliser uniquement des pièces de rechange originales ANTEO S.p.A.

**DANGER**

ANTEO S.p.A. décline toute responsabilité en cas d'éventuelles blessures physiques et de dommages matériels dérivant de l'utilisation d'un produit modifié par rapport au modèle original, sans avoir été soumis à des interventions d'entretien/réparation en conformité avec les instructions indiquées dans le présent manuel ou en cas d'utilisation de composants ou de pièces détachées non originaux.

**NOTE**

Un entretien attentif et régulier est d'une importance primordiale non seulement pour maximiser la durée de vie utile du hayon élévateur, mais aussi pour garantir la fiabilité fonctionnelle et la sécurité de l'opérateur (et d'éventuels passants).

- 8°. During disassembly and reassembly of the articulation axles, make sure that the axles have been repositioned as they were originally and make sure by means of pins, bolts and locking nuts.
- 9°. It is forbidden to modify (straighten, heat, weld, lengthen or shorten, etc.) the structure of the mechanical components (axis of articulation axles, lift arms, frames or platforms, cylinders, etc.).



In case of damage or breakdown, always replace these structural components with original spare parts.

**DANGER**

While carrying out maintenance and repair use only original ANTEO S.p.A. spare parts.

**DANGER**

ANTEO S.p.A. declines all responsibility for any injury or property damage arising from the use of a modified product with respect to the original model, that hasn't been serviced/repared in accordance with the instructions given in this manual or should components or spare parts be used that are not original.

**NOTE**

Careful and regular maintenance is of vital importance, not only to maximize the tail lift's life, but also to ensure the operational reliability and safety of the operator (and any bystanders).

- 8°. Pendant le démontage et le remontage des axes de pivot, s'assurer que les axes ont été remis en place conformément au montage d'origine et qu'ils sont dument fixés avec des tourillons, des boulons et des écrous de blocage.
- 9°. Il est interdit de modifier (redresser, chauffer, souder, allonger, raccourcir etc.) la structure des composants mécaniques (axes de pivot, bras de levage, châssis ou plate-formes, cylindres etc.). En cas de dommages ou de pannes, toujours remplacer ces composants structuraux avec des pièces de rechange originales



En cas de doute concernant un point quelconque du présent document, consulter ANTEO S.p.A. avant de procéder.

**DANGER**

Pendant l'exécution de travaux d'entretien et de réparation, utiliser uniquement des pièces de rechange originales ANTEO S.p.A.

**DANGER**

ANTEO S.p.A. décline toute responsabilité en cas d'éventuelles blessures physiques et de dommages matériels dérivant de l'utilisation d'un produit modifié par rapport au modèle original, sans avoir été soumis à des interventions d'entretien/réparation en conformité avec les instructions indiquées dans le présent manuel ou en cas d'utilisation de composants ou de pièces détachées non originaux.

**NOTE**

Un entretien attentif et régulier est d'une importance primordiale non seulement pour maximiser la durée de vie utile du hayon élévateur, mais aussi pour garantir la fiabilité fonctionnelle et la sécurité de l'opérateur (et d'éventuels passants).

- 8°. During disassembly and reassembly of the articulation axles, make sure that the axles have been repositioned as they were originally and make sure by means of pins, bolts and locking nuts.
- 9°. It is forbidden to modify (straighten, heat, weld, lengthen or shorten, etc.) the structure of the mechanical components (axis of articulation axles, lift arms, frames or platforms, cylinders, etc.).



In case of damage or breakdown, always replace these structural components with original spare parts.

**DANGER**

While carrying out maintenance and repair use only original ANTEO S.p.A. spare parts.

**DANGER**

ANTEO S.p.A. declines all responsibility for any injury or property damage arising from the use of a modified product with respect to the original model, that hasn't been serviced/repared in accordance with the instructions given in this manual or should components or spare parts be used that are not original.

**NOTE**

Careful and regular maintenance is of vital importance, not only to maximize the tail lift's life, but also to ensure the operational reliability and safety of the operator (and any bystanders).

un uso no seguro, imprudente o no autorizado de la trampilla elevadora (¡incluso por parte de usuarios del tráfico extraños!).

- 8 °. Durante el desmontaje y el remontaje de los ejes de articulación, asegurarse que los ejes hayan sido colocados en el modo original y debidamente asegurados a través de pernos, bulones y tuercas de bloqueo.
- 9 °. Está prohibido modificar (enderezar, calentar, soldar, alargar o acortar, etc.) la estructura de los componentes mecánicos (ejes de articulación, brazos de elevación, bastidores o plataformas, cilindros, etc.). En caso de daños o averías, sustituir siempre estos componentes estructurales con piezas de recambio originales.



En caso de duda de acuerdo a cualquier punto con la presente, consultar ANTEO S.p.A. antes de proceder.

**PELIGRO**

Durante la ejecución de trabajos de mantenimiento y de reparación utilizar únicamente piezas de recambio originales ANTEO S.p.A.

**PELIGRO**

ANTEO S.p.A. declina cualquier responsabilidad por eventuales lesiones físicas o daños materiales derivados de la utilización de un producto modificado respecto al modelo original, no sometido a mantenimiento/repuesto en base a las instrucciones señaladas en el presente manual o en caso de utilización de componentes o piezas de recambio no originales.

**NOTA**

Un mantenimiento cuidadoso y regular es de vital importancia no solo para maximizar la expectativa de vida útil de la trampilla elevadora, sino también para garantizar la confiabilidad operativa y la seguridad del operario (y de eventuales pasantes).

8°. Durante lo smontaggio e il rimontaggio degli assi di articolazione, assicurarsi che gli assi siano stati riposizionati nel modo originale e debitamente assicurati per mezzo di perni, bulloni e dadi di bloccaggio.

9°. È vietato modificare (raddrizzare, riscaldare, saldare, allungare o accorciare, ecc.) la struttura dei componenti meccanici (assi di articolazione, bracci di sollevamento, telai o piattaforme, cilindri, ecc.). In caso di danni o guasti, sostituire sempre questi componenti strutturali con pezzi di ricambio originali.



In caso di dubbio in merito a qualsiasi punto di cui alla presente, consultare ANTEO S.p.A. prima di procedere.

**PERICOLO**

Durante l'esecuzione di lavori di manutenzione e di riparazione utilizzare unicamente pezzi di ricambio originali ANTEO.

**PERICOLO**

ANTEO S.p.A. declina qualsiasi responsabilità per eventuali lesioni fisiche o danni materiali derivanti dall'utilizzo di un prodotto modificato rispetto al modello originale, non sottoposto a manutenzione/riparato in base alle istruzioni riportate nel presente manuale o in caso di utilizzo di componenti o pezzi di ricambio non originali.

**NOTA**

Una manutenzione accurata e regolare è di vitale importanza non solo per massimizzare l'aspettativa di vita utile della sponda montacarichi, ma anche per garantire l'affidabilità operativa e la sicurezza dell'operatore (e di eventuali passanti).

parte de usuarios del tráfico extraños!).

- 8 °. Durante el desmontaje y el remontaje de los ejes de articulación, asegurarse que los ejes hayan sido colocados en el modo original y debidamente asegurados a través de pernos, bulones y tuercas de bloqueo.
- 9 °. Está prohibido modificar (enderezar, calentar, soldar, alargar o acortar, etc.) la estructura de los componentes mecánicos (ejes de articulación, brazos de elevación, bastidores o plataformas, cilindros, etc.). En caso de daños o averías, sustituir siempre estos componentes estructurales con piezas de recambio originales.



En caso de duda de acuerdo a cualquier punto con la presente, consultar ANTEO S.p.A. antes de proceder.

**PELIGRO**

Durante la ejecución de trabajos de mantenimiento y de reparación utilizar únicamente piezas de recambio originales ANTEO S.p.A.

**PELIGRO**

ANTEO S.p.A. declina cualquier responsabilidad por eventuales lesiones físicas o daños materiales derivados de la utilización de un producto modificado respecto al modelo original, no sometido a mantenimiento/repuesto en base a las instrucciones señaladas en el presente manual o en caso de utilización de componentes o piezas de recambio no originales.

**NOTA**

Un mantenimiento cuidadoso y regular es de vital importancia no solo para maximizar la expectativa de vida útil de la trampilla elevadora, sino también para garantizar la confiabilidad operativa y la seguridad del operario (y de eventuales pasantes).

8°. Durante lo smontaggio e il rimontaggio degli assi di articolazione, assicurarsi che gli assi siano stati riposizionati nel modo originale e debitamente assicurati per mezzo di perni, bulloni e dadi di bloccaggio.

9°. È vietato modificare (raddrizzare, riscaldare, saldare, allungare o accorciare, ecc.) la struttura dei componenti meccanici (assi di articolazione, bracci di sollevamento, telai o piattaforme, cilindri, ecc.). In caso di danni o guasti, sostituire sempre questi componenti strutturali con pezzi di ricambio originali.



In caso di dubbio in merito a qualsiasi punto di cui alla presente, consultare ANTEO S.p.A. prima di procedere.

**PERICOLO**

Durante l'esecuzione di lavori di manutenzione e di riparazione utilizzare unicamente pezzi di ricambio originali ANTEO.

**PERICOLO**

ANTEO S.p.A. declina qualsiasi responsabilità per eventuali lesioni fisiche o danni materiali derivanti dall'utilizzo di un prodotto modificato rispetto al modello originale, non sottoposto a manutenzione/riparato in base alle istruzioni riportate nel presente manuale o in caso di utilizzo di componenti o pezzi di ricambio non originali.

**NOTA**

Una manutenzione accurata e regolare è di vitale importanza non solo per massimizzare l'aspettativa di vita utile della sponda montacarichi, ma anche per garantire l'affidabilità operativa e la sicurezza dell'operatore (e di eventuali passanti).

**ATTENTION**

Le hayon élévateur doit fonctionner régulièrement et en silence, avec un rythme relativement constant.

Pendant le levage et l'abaissement de celle-ci, on ne doit entendre que le groupe hydraulique. Examiner attentivement tout autre bruit (clics, crissements ou grincements etc.) afin d'éviter des dommages.

**ATTENTION**

Ce hayon élévateur est équipé de dispositifs de sécurité qui exigent un contrôle spécifique pour en évaluer l'efficacité. Il est recommandé d'effectuer un contrôle semestriel du hayon élévateur auprès d'un Centre d'Assistance Agréé ANTEO pour en vérifier le bon fonctionnement total.

Le contrôle comprend la vérification fonctionnelle de chaque électrovanne de sécurité présente sur les cylindres de levage et de rotation et du capteur d'inclinaison présent sur le bras de levage.

Une fois la vérification effectuée par l'atelier agréé ANTEO qui s'est chargé l'inspection, celle-ci devra être annotée sur les coupons de contrôle présents dans le livret du Certificat de garantie.

**ATTENTION**

The tail lift should run smoothly and quietly and at a rather steady pace .

When lifting and lowering the platform only the of the hydraulic unit sound should be heard. Carefully examine any other noise (creaking, squeaking or squealing, etc.) to avoid any damage.

**ATTENTION**

This loading platform is equipped with several safety devices that require a specific check to assess its correct efficiency.

A biannual check of the tail lift should be carried out by an Authorized ANTEO Service Center to check its complete functionality.

The check consists of a functional testing of each of the safety solenoid valves found on the hoist and rotation cylinders and the tilt sensor on the lift arm.

The check carried out by an ANTEO Authorized service center that did the inspection, must be shown on the Inspection Coupons found in the Warranty Certificate booklet.

**ATTENTION**

Le hayon élévateur doit fonctionner régulièrement et en silence, avec un rythme relativement constant.

Pendant le levage et l'abaissement de celle-ci, on ne doit entendre que le groupe hydraulique. Examiner attentivement tout autre bruit (clics, crissements ou grincements etc.) afin d'éviter des dommages.

**ATTENTION**

Ce hayon élévateur est équipé de dispositifs de sécurité qui exigent un contrôle spécifique pour en évaluer l'efficacité. Il est recommandé d'effectuer un contrôle semestriel du hayon élévateur auprès d'un Centre d'Assistance Agréé ANTEO pour en vérifier le bon fonctionnement total.

Le contrôle comprend la vérification fonctionnelle de chaque électrovanne de sécurité présente sur les cylindres de levage et de rotation et du capteur d'inclinaison présent sur le bras de levage.

Une fois la vérification effectuée par l'atelier agréé ANTEO qui s'est chargé l'inspection, celle-ci devra être annotée sur les coupons de contrôle présents dans le livret du Certificat de garantie.

**ATTENTION**

The tail lift should run smoothly and quietly and at a rather steady pace .

When lifting and lowering the platform only the of the hydraulic unit sound should be heard. Carefully examine any other noise (creaking, squeaking or squealing, etc.) to avoid any damage.

**ATTENTION**

This loading platform is equipped with several safety devices that require a specific check to assess its correct efficiency.

A biannual check of the tail lift should be carried out by an Authorized ANTEO Service Center to check its complete functionality.

The check consists of a functional testing of each of the safety solenoid valves found on the hoist and rotation cylinders and the tilt sensor on the lift arm.

The check carried out by an ANTEO Authorized service center that did the inspection, must be shown on the Inspection Coupons found in the Warranty Certificate booklet.

**ATENCIÓN**

La trampilla elevadora debe funcionar de modo regular y silencioso con un ritmo más bien constante. Durante la elevación y el descenso de la misma debe solo escucharse el ruido del grupo hidráulico. Examinar atentamente cualquier otro ruido (crujidos, chirrido, chillido, etc.) para evitar daños.

**ATENCIÓN**

Esta trampilla elevadora está equipada con algunos dispositivos de seguridad que requieren un control específico para evaluar la eficiencia correcta. Se prescribe un control semestral de la trampilla elevadora en un Centro de Asistencia Autorizado ANTEO para controlar la total funcionalidad. El control consiste en la verificación funcional de cada una de las electroválvulas de seguridad presentes en los cilindros de elevación y rotación y del sensor de inclinación presente en el brazo de elevación.

La verificación efectuada por parte de la Oficina Autorizada ANTEO que ha realizado la inspección, deberá ser reportada en los Talones de Control presentes en el folleto del Certificado de Garantía.

**ATTENZIONE**

La sponda montacarichi deve funzionare in modo regolare e silenzioso e con un ritmo piuttosto costante. Durante il sollevamento e l'abbassamento della stessa deve essere udibile unicamente il rumore del gruppo idraulico. Esaminare attentamente qualunque altro rumore (scricchiolii, cigolii o stridii, ecc.) onde evitare danni.

**ATTENZIONE**

Questa sponda caricatrice è equipaggiata con alcuni dispositivi di sicurezza che richiedono un controllo specifico per valutarne la corretta efficienza. Si prescrive un controllo semestrale della sponda caricatrice presso un Centro di Assistenza Autorizzato Anteo per controllarne la completa funzionalità.

Il controllo consiste nella verifica funzionale di ognuna delle elettrovalvole di sicurezza presenti sui cilindri di sollevamento e rotazione e del sensore di inclinazione presente sul braccio di sollevamento.

L'avvenuta verifica, da parte dell'Officina Autorizzata ANTEO che ha eseguito l'ispezione, dovrà essere riportata sui Tagliandi di Controllo presenti nel libretto del Certificato di Garanzia.

**ATENCIÓN**

La trampilla elevadora debe funcionar de modo regular y silencioso con un ritmo más bien constante. Durante la elevación y el descenso de la misma debe solo escucharse el ruido del grupo hidráulico. Examinar atentamente cualquier otro ruido (crujidos, chirrido, chillido, etc.) para evitar daños.

**ATENCIÓN**

Esta trampilla elevadora está equipada con algunos dispositivos de seguridad que requieren un control específico para evaluar la eficiencia correcta. Se prescribe un control semestral de la trampilla elevadora en un Centro de Asistencia Autorizado ANTEO para controlar la total funcionalidad. El control consiste en la verificación funcional de cada una de las electroválvulas de seguridad presentes en los cilindros de elevación y rotación y del sensor de inclinación presente en el brazo de elevación.

La verificación efectuada por parte de la Oficina Autorizada ANTEO que ha realizado la inspección, deberá ser reportada en los Talones de Control presentes en el folleto del Certificado de Garantía.

**ATTENZIONE**

La sponda montacarichi deve funzionare in modo regolare e silenzioso e con un ritmo piuttosto costante. Durante il sollevamento e l'abbassamento della stessa deve essere udibile unicamente il rumore del gruppo idraulico. Esaminare attentamente qualunque altro rumore (scricchiolii, cigolii o stridii, ecc.) onde evitare danni.

**ATTENZIONE**

Questa sponda caricatrice è equipaggiata con alcuni dispositivi di sicurezza che richiedono un controllo specifico per valutarne la corretta efficienza. Si prescrive un controllo semestrale della sponda caricatrice presso un Centro di Assistenza Autorizzato Anteo per controllarne la completa funzionalità.

Il controllo consiste nella verifica funzionale di ognuna delle elettrovalvole di sicurezza presenti sui cilindri di sollevamento e rotazione e del sensore di inclinazione presente sul braccio di sollevamento.

L'avvenuta verifica, da parte dell'Officina Autorizzata ANTEO che ha eseguito l'ispezione, dovrà essere riportata sui Tagliandi di Controllo presenti nel libretto del Certificato di Garanzia.

ENTRETIEN**Contrôles à effectuer**

Les hayons ANTEO ne nécessitent pas d'opérations d'entretien particulièrement complexes. Les contrôles prévus doivent être effectués afin de garantir la fiabilité du produit ANTEO ainsi que pour garantir sa propre sécurité et celle d'autrui. Le temps consacré à ces opérations simples permettra de garantir fiabilité et durée de vie maximum du hayon.

Dans le cas où l'un des éléments présenterait une quelconque anomalie, se rendre SANS ATTENDRE auprès d'un Centre d'assistance agréé Anteo.



Composant	méthode de contrôle	fréquence minimum
Ancrages sur châssis, Ancrages sur traverse et Ancrages des guides de coulissement (si présents).	contrôle de l'état et du serrage des vis de fixation (*).	Tous les mois
Éléments structurels et plate-forme	visuel - pour établir la présence éventuelle de ruptures, déformations ou criques, en particulier au niveau des soudures, des articulations et des joints de la plate-forme.	À chaque emploi
Axes et douilles	fonctionnel - exercer manuellement une force sur toutes les articulations pour contrôler l'usure des joints. visuel - pour contrôler l'état des blocages.	Tous les mois
Vérins hydrauliques	Contrôle de l'état et du serrage des éléments de rallonge des barres. visuel - pour établir la présence éventuelle de fuites d'huile.	Tous les mois
Tuyaux hydrauliques rigides	visuel - pour établir la présence éventuelle d'abrasions ou de fuites d'huile.	Tous les mois
Tuyaux hydrauliques flexibles	visuel - pour établir la présence éventuelle d'éraflures, d'abrasions ou de fuites d'huile.  NOTE: dans tous les cas les tuyaux flexibles doivent être changés tous les trois ans (*).	Tous les mois
Soupape de sécurité (sur les vérins)	fonctionnel – commander une quelconque opération de descente ou de rotation vers le bas et s'assurer que le mouvement s'arrête aussitôt après relâchement de la commande.	À chaque emploi
Parties chromées	visuel - pour établir la présence éventuelle de traces de corrosion sur les chromages.	Tous les trois mois

ENTRETIEN**Contrôles à effectuer**



Les hayons ANTEO ne nécessitent pas d'opérations d'entretien particulièrement complexes. Les contrôles prévus doivent être effectués afin de garantir la fiabilité du produit ANTEO ainsi que pour garantir sa propre sécurité et celle d'autrui. Le temps consacré à ces opérations simples permettra de garantir fiabilité et durée de vie maximum du hayon.

Dans le cas où l'un des éléments présenterait une quelconque anomalie, se rendre SANS ATTENDRE auprès d'un Centre d'assistance agréé Anteo.

Composant	méthode de contrôle	fréquence minimum
Ancrages sur châssis, Ancrages sur traverse et Ancrages des guides de coulissement (si présents).	contrôle de l'état et du serrage des vis de fixation (*).	Tous les mois
Éléments structurels et plate-forme	visuel - pour établir la présence éventuelle de ruptures, déformations ou criques, en particulier au niveau des soudures, des articulations et des joints de la plate-forme.	À chaque emploi
Axes et douilles	fonctionnel - exercer manuellement une force sur toutes les articulations pour contrôler l'usure des joints. visuel - pour contrôler l'état des blocages.	Tous les mois
Vérins hydrauliques	Contrôle de l'état et du serrage des éléments de rallonge des barres. visuel - pour établir la présence éventuelle de fuites d'huile.	Tous les mois
Tuyaux hydrauliques rigides	visuel - pour établir la présence éventuelle d'abrasions ou de fuites d'huile.	Tous les mois
Tuyaux hydrauliques flexibles	visuel - pour établir la présence éventuelle d'éraflures, d'abrasions ou de fuites d'huile.  NOTE: dans tous les cas les tuyaux flexibles doivent être changés tous les trois ans (*).	Tous les mois
Soupape de sécurité (sur les vérins)	fonctionnel – commander une quelconque opération de descente ou de rotation vers le bas et s'assurer que le mouvement s'arrête aussitôt après relâchement de la commande.	À chaque emploi
Parties chromées	visuel - pour établir la présence éventuelle de traces de corrosion sur les chromages.	Tous les trois mois

Composant	méthode de contrôle	fréquence minimum
Parties non peintes	visuel - pour établir la présence éventuelle de points d'oxydation.  NOTE: la corrosion ne doit JAMAIS dépasser une profondeur de 0,5 mm.	Tous les trois mois
Plaques indiquant charges, portées et autres avertissements	visuel - (les plaques doivent être TOUJOURS parfaitement LISIBLES et VISIBLES depuis chaque poste de commande).	À chaque emploi
Niveau d'huile	Contrôler le niveau d'huile dans le réservoir alors que la plate-forme est en appui au sol. Au besoin, ravitailler (voir Chap. "Remplissage réservoir huile hydraulique")	Tous les mois
Feux de gabarit plate-forme	visuel - si montés, actionner l'interrupteur principal d'allumage et s'assurer du clignotement des feux.	À chaque emploi
Ensemble machine	visuel - actionner toutes les commandes pour établir la présence d'éventuelles anomalies.	À chaque emploi
Commandes	fonctionnel - pour établir la présence éventuelle de grippages, résistances ou faux contacts.	À chaque emploi
Commandes à double actionnement	fonctionnel - EN AUCUN CAS, il ne doit être possible d'obtenir un mouvement en actionnement un seul sélecteur.	À chaque emploi
Moteur électrique	visuel - contrôler le degré d'usure des balais du moteur et nettoyer à l'aide d'air comprimé (*).  NOTE: changer les balais si leur épaisseur est inférieure à 7 mm.	Tous les trois mois
Témoin vert "Power on"	Actionner l'interrupteur principal d'allumage et s'assurer que le témoin s'allume.	À chaque emploi

(*) à confier à un Centre d'assistance agréé ANTEO

Composant	méthode de contrôle	fréquence minimum
Parties non peintes	visuel - pour établir la présence éventuelle de points d'oxydation.  NOTE: la corrosion ne doit JAMAIS dépasser une profondeur de 0,5 mm.	Tous les trois mois
Plaques indiquant charges, portées et autres avertissements	visuel - (les plaques doivent être TOUJOURS parfaitement LISIBLES et VISIBLES depuis chaque poste de commande).	À chaque emploi
Niveau d'huile	Contrôler le niveau d'huile dans le réservoir alors que la plate-forme est en appui au sol. Au besoin, ravitailler (voir Chap. "Remplissage réservoir huile hydraulique")	Tous les mois
Feux de gabarit plate-forme	visuel - si montés, actionner l'interrupteur principal d'allumage et s'assurer du clignotement des feux.	À chaque emploi
Ensemble machine	visuel - actionner toutes les commandes pour établir la présence d'éventuelles anomalies.	À chaque emploi
Commandes	fonctionnel - pour établir la présence éventuelle de grippages, résistances ou faux contacts.	À chaque emploi
Commandes à double actionnement	fonctionnel - EN AUCUN CAS, il ne doit être possible d'obtenir un mouvement en actionnement un seul sélecteur.	À chaque emploi
Moteur électrique	visuel - contrôler le degré d'usure des balais du moteur et nettoyer à l'aide d'air comprimé (*).  NOTE: changer les balais si leur épaisseur est inférieure à 7 mm.	Tous les trois mois
Témoin vert "Power on"	Actionner l'interrupteur principal d'allumage et s'assurer que le témoin s'allume.	À chaque emploi

(*) à confier à un Centre d'assistance agréé ANTEO

MAINTENANCE**Checks to be done**

ANTEO tail lifts do not require special or complicated maintenance standards. These checks should be carried out in order to ensure reliability of the ANTEO product as for the safety of operators and third parties. Time spent on these simple operations will make the tail lift more reliable thus prolonging its operational life.

If any of the components should present a defect or irregularity contact an Authorised Anteo Centre **IMMEDIATELY**.



Component	check method	minimum frequency
Anchoring to the frame, anchoring to the crosspiece and anchoring of the guide bars (if present).	check the correct tightening of the fastening screws and that the whole is intact (*).	Monthly
Structural elements and platform	visual check – to detect any failures, deformations, or cracks especially in the welds, joints and connections of the platform.	During use
Pins and bushings	functional – apply force manually to all the joints to check for wear. visual – to check for the presence and efficiency of the locking devices.	Monthly
Hydraulic cylinders	check that the extension parts of the rods are correctly tightened and intact. visual – to check for oil leaks.	Monthly
Rigid hydraulic pipes	visual – to check for abrasions or oil leaks.	Monthly
Flexible hydraulic hoses	visual - to check for cracks, abrasions or oil leaks.  NOTE: in any case the flexible pipes must be completely replaced every three years (*).	Monthly
Safety valves (on the cylinders)	functional– carry out any movement of lowering or downward rotation and check that movement stops immediately on releasing the controls.	During use
Chrome plated parts	visual – to check for chromium-plating corrosion.	Every three months

MAINTENANCE**Checks to be done**



ANTEO tail lifts do not require special or complicated maintenance standards. These checks should be carried out in order to ensure reliability of the ANTEO product as for the safety of operators and third parties. Time spent on these simple operations will make the tail lift more reliable thus prolonging its operational life.

If any of the components should present a defect or irregularity contact an Authorised Anteo Centre **IMMEDIATELY**.

Component	check method	minimum frequency
Anchoring to the frame, anchoring to the crosspiece and anchoring of the guide bars (if present).	check the correct tightening of the fastening screws and that the whole is intact (*).	Monthly
Structural elements and platform	visual check – to detect any failures, deformations, or cracks especially in the welds, joints and connections of the platform.	During use
Pins and bushings	functional – apply force manually to all the joints to check for wear. visual – to check for the presence and efficiency of the locking devices.	Monthly
Hydraulic cylinders	check that the extension parts of the rods are correctly tightened and intact. visual – to check for oil leaks.	Monthly
Rigid hydraulic pipes	visual – to check for abrasions or oil leaks.	Monthly
Flexible hydraulic hoses	visual - to check for cracks, abrasions or oil leaks.  NOTE: in any case the flexible pipes must be completely replaced every three years (*).	Monthly
Safety valves (on the cylinders)	functional– carry out any movement of lowering or downward rotation and check that movement stops immediately on releasing the controls.	During use
Chrome plated parts	visual – to check for chromium-plating corrosion.	Every three months

Component	check method	minimum frequency
Parts not painted	visual – to locate possible oxidation points.  NOTE: corrosion must NEVER exceed a depth of 0.5 mm.	Every three months
Plates indicating loads, capacities and warnings	visual - (these must ALWAYS be perfectly LEGIBLE and VISIBLE from all control positions).	During use
Oil level	check the oil level in the tank with the platform resting on the ground. Refill if necessary (see Par. "Hydraulic fluid refilling")	Monthly
Platform clearance lights	visual – if mounted, turn on the main ignition switch and check that they flash.	During use
The entire machine	visual – perform any possible movement to locate anomalies.	During use
Controls	functional– to discover any jams, hardening or false contacts.	During use
Two-switch controls	functional– movement must NEVER be obtained using only a single switch.	During use
Moteur électrique	visual - inspect the motor brushes and clean using compressed air (*).  NOTE: replace the brushes if they have a thickness less than 7 mm.	Every three months
"Power on" green pilot light	switch on the main ignition and check that the pilot light comes on.	During use

(*) to be done at an Authorised ANTEO Centre.

Component	check method	minimum frequency
Parts not painted	visual – to locate possible oxidation points.  NOTE: corrosion must NEVER exceed a depth of 0.5 mm.	Every three months
Plates indicating loads, capacities and warnings	visual - (these must ALWAYS be perfectly LEGIBLE and VISIBLE from all control positions).	During use
Oil level	check the oil level in the tank with the platform resting on the ground. Refill if necessary (see Par. "Hydraulic fluid refilling")	Monthly
Platform clearance lights	visual – if mounted, turn on the main ignition switch and check that they flash.	During use
The entire machine	visual – perform any possible movement to locate anomalies.	During use
Controls	functional– to discover any jams, hardening or false contacts.	During use
Two-switch controls	functional– movement must NEVER be obtained using only a single switch.	During use
Moteur électrique	visual - inspect the motor brushes and clean using compressed air (*).  NOTE: replace the brushes if they have a thickness less than 7 mm.	Every three months
"Power on" green pilot light	switch on the main ignition and check that the pilot light comes on.	During use

(*) to be done at an Authorised ANTEO Centre.

MANTENIMIENTO**Controles a realizar**

Las trampillas ANTEO no requieren de normas de mantenimiento especiales y complicadas. Estos controles deben realizarse para garantizar la fiabilidad del producto ANTEO, así como para salvaguardar la seguridad personal y de quienes se hallen en las inmediaciones. El tiempo empleado en estas sencillas operaciones aumentará la fiabilidad de la trampilla y prolongará su vida útil.

Si alguno de los componentes presentase anomalías, dirigirse **INMEDIATAMENTE** a un Centro Autorizado Anteo.



Componente	método de control	frecuencia mínima
Anclajes al chasis, anclajes al travesaño y anclajes a las guías de deslizamiento (en su caso).	control del buen estado y correcto apriete de los tornillos de fijación (*).	Mensual
Elementos estructurales y plataforma	visual – para detectar puntos débiles, deformaciones o grietas, especialmente en las soldaduras, articulaciones y enganches de la plataforma.	Durante el uso
Pernos y casquillos	funcional – hacer fuerza manualmente en todas las articulaciones para comprobar el desgaste de las rótulas. visual – para localizar los bloqueos y asegurarse de que estén en buen estado.	Mensual
Cilindros hidráulicos	Control del buen estado y correcto apriete de los elementos de prolongación de las barras. visual - para localizar pérdidas de aceite.	Mensual
Tubos hidráulicos rígidos	visual - para localizar abrasiones o pérdidas de aceite.	Mensual
Tubos hidráulicos flexibles	visual - para localizar fisuras, abrasiones o pérdidas de aceite.  NOTA: en todo caso, los tubos flexibles deben sustituirse en su totalidad cada tres años (*).	Mensual
Válvulas de seguridad (en los cilindros)	funcional – ejecutar cualquier operación de bajada o rotación hacia abajo y comprobar que el movimiento se interrumpe tan pronto como se sueltan los mandos.	Durante el uso
Partes cromadas	visual - para localizar corrosiones del cromado.	Trimestral

MANTENIMIENTO**Controles a realizar**



Las trampillas ANTEO no requieren de normas de mantenimiento especiales y complicadas. Estos controles deben realizarse para garantizar la fiabilidad del producto ANTEO, así como para salvaguardar la seguridad personal y de quienes se hallen en las inmediaciones. El tiempo empleado en estas sencillas operaciones aumentará la fiabilidad de la trampilla y prolongará su vida útil.

Si alguno de los componentes presentase anomalías, dirigirse **INMEDIATAMENTE** a un Centro Autorizado Anteo.

Componente	método de control	frecuencia mínima
Anclajes al chasis, anclajes al travesaño y anclajes a las guías de deslizamiento (en su caso).	control del buen estado y correcto apriete de los tornillos de fijación (*).	Mensual
Elementos estructurales y plataforma	visual – para detectar puntos débiles, deformaciones o grietas, especialmente en las soldaduras, articulaciones y enganches de la plataforma.	Durante el uso
Pernos y casquillos	funcional – hacer fuerza manualmente en todas las articulaciones para comprobar el desgaste de las rótulas. visual – para localizar los bloqueos y asegurarse de que estén en buen estado.	Mensual
Cilindros hidráulicos	Control del buen estado y correcto apriete de los elementos de prolongación de las barras. visual - para localizar pérdidas de aceite.	Mensual
Tubos hidráulicos rígidos	visual - para localizar abrasiones o pérdidas de aceite.	Mensual
Tubos hidráulicos flexibles	visual - para localizar fisuras, abrasiones o pérdidas de aceite.  NOTA: en todo caso, los tubos flexibles deben sustituirse en su totalidad cada tres años (*).	Mensual
Válvulas de seguridad (en los cilindros)	funcional – ejecutar cualquier operación de bajada o rotación hacia abajo y comprobar que el movimiento se interrumpe tan pronto como se sueltan los mandos.	Durante el uso
Partes cromadas	visual - para localizar corrosiones del cromado.	Trimestral

Componente	método de control	frecuencia mínima
Partes no pintadas	visual - para localizar los puntos de oxidación.  NOTA: la corrosión NUNCA debe superar los 0,5 mm de profundidad.	Trimestral
Placas indicadoras de carga, capacidad, advertencias.	visual – deben ser SIEMPRE perfectamente LEGIBLES y VISIBLES desde todos los puntos de mando.	Durante el uso
Nivel del aceite	controlar el nivel del aceite en el depósito con la plataforma posada en el suelo. Rellenar si es necesario (ver Apdo. "Suministro de aceite hidráulico").	Mensual
Lámparas de despejo en la plataforma	visual - con ejecución de todas la maniobras posibles para localizar problemas de funcionamiento.	Durante el uso
En toda de la máquina	visual – perform any possible movement to locate anomalies.	Durante el uso
Mandos	funcional - para localizar agarrotamientos, endurecimientos o falsos contactos.	Durante el uso
Mandos de accionamiento doble	funcional - EN NINGÚN CASO debe ocurrir que una maniobra pueda efectuarse accionando un solo selector.	Durante el uso
Motor eléctrico	visual – examinar el estado de desgaste de las escobillas del motor y limpiar con aire comprimido (*).  NOTA: sustituir las escobillas si su grosor es inferior a 7 mm.	Every three months
Testigo verde "Power on"	accionar el interruptor principal de encendido y comprobar que se encienda regularmente.	Durante el uso

(*) a realizar en un Centro Autorizado ANTEO

Componente	método de control	frecuencia mínima
Partes no pintadas	visual - para localizar los puntos de oxidación.  NOTA: la corrosión NUNCA debe superar los 0,5 mm de profundidad.	Trimestral
Placas indicadoras de carga, capacidad, advertencias.	visual – deben ser SIEMPRE perfectamente LEGIBLES y VISIBLES desde todos los puntos de mando.	Durante el uso
Nivel del aceite	controlar el nivel del aceite en el depósito con la plataforma posada en el suelo. Rellenar si es necesario (ver Apdo. "Suministro de aceite hidráulico").	Mensual
Lámparas de despejo en la plataforma	visual - con ejecución de todas la maniobras posibles para localizar problemas de funcionamiento.	Durante el uso
En toda de la máquina	visual – perform any possible movement to locate anomalies.	Durante el uso
Mandos	funcional - para localizar agarrotamientos, endurecimientos o falsos contactos.	Durante el uso
Mandos de accionamiento doble	funcional - EN NINGÚN CASO debe ocurrir que una maniobra pueda efectuarse accionando un solo selector.	Durante el uso
Motor eléctrico	visual – examinar el estado de desgaste de las escobillas del motor y limpiar con aire comprimido (*).  NOTA: sustituir las escobillas si su grosor es inferior a 7 mm.	Every three months
Testigo verde "Power on"	accionar el interruptor principal de encendido y comprobar que se encienda regularmente.	Durante el uso

(*) a realizar en un Centro Autorizado ANTEO

MANUTENZIONE**Controlli da eseguire**

Le sponde ANTEO non richiedono particolari e complicate norme di manutenzione. Questi controlli sono da eseguire al fine di garantire l'affidabilità del prodotto ANTEO nonché per la salvaguardia della propria e altrui sicurezza. Il tempo utilizzato per queste semplici operazioni renderà la sponda più affidabile e ne prolungherà la durata.

Qualora uno dei componenti dovesse presentare una qualsiasi anomalia, recarsi **IMMEDIATAMENTE** presso un Centro Autorizzato Anteo.



Componente	metodo di controllo	frequenza minima
Ancoraggi al telaio, Ancoraggi alla traversa e Ancoraggi delle guide di scorrimento (se presenti).	controllo dell'integrità e del corretto serraggio delle viti di fissaggio (*).	Mensile
Elementi strutturali e piattaforma	visivo - per l'individuazione di cedimenti, deformazioni o cricche specialmente nelle saldature, negli snodi e negli attacchi della piattaforma.	All'uso
Perni e boccole	funzionale - fare forza manualmente su tutte le articolazioni per verificare l'usura degli snodi. visivo - per individuare presenza e integrità dei bloccaggi.	Mensile
Cilindri idraulici	Controllo dell'integrità e del corretto serraggio degli elementi di prolunga delle aste. visivo - per individuare trafilamenti d'olio.	Mensile
Tubi idraulici rigidi	visivo - per individuare abrasioni o trafilamenti d'olio.	Mensile
Tubi idraulici flessibili	visivo - per individuare screpolature, abrasioni o trafilamenti d'olio.  NOTA: in ogni caso i tubi flessibili vanno sostituiti completamente ogni tre anni (*).	Mensile
Valvole di sicurezza (sui cilindri)	funzionale – eseguire una qualsiasi operazione di discesa o rotazione in basso e verificare che al rilascio dei comandi corrisponda un immediato arresto del movimento.	All'uso
Parti cromate	visivo - per individuare corrosioni della cromatura.	Trimestrale

MANUTENZIONE**Controlli da eseguire**



Le sponde ANTEO non richiedono particolari e complicate norme di manutenzione. Questi controlli sono da eseguire al fine di garantire l'affidabilità del prodotto ANTEO nonché per la salvaguardia della propria e altrui sicurezza. Il tempo utilizzato per queste semplici operazioni renderà la sponda più affidabile e ne prolungherà la durata.

Qualora uno dei componenti dovesse presentare una qualsiasi anomalia, recarsi **IMMEDIATAMENTE** presso un Centro Autorizzato Anteo.

Componente	metodo di controllo	frequenza minima
Ancoraggi al telaio, Ancoraggi alla traversa e Ancoraggi delle guide di scorrimento (se presenti).	controllo dell'integrità e del corretto serraggio delle viti di fissaggio (*).	Mensile
Elementi strutturali e piattaforma	visivo - per l'individuazione di cedimenti, deformazioni o cricche specialmente nelle saldature, negli snodi e negli attacchi della piattaforma.	All'uso
Perni e boccole	funzionale - fare forza manualmente su tutte le articolazioni per verificare l'usura degli snodi. visivo - per individuare presenza e integrità dei bloccaggi.	Mensile
Cilindri idraulici	Controllo dell'integrità e del corretto serraggio degli elementi di prolunga delle aste. visivo - per individuare trafilamenti d'olio.	Mensile
Tubi idraulici rigidi	visivo - per individuare abrasioni o trafilamenti d'olio.	Mensile
Tubi idraulici flessibili	visivo - per individuare screpolature, abrasioni o trafilamenti d'olio.  NOTA: in ogni caso i tubi flessibili vanno sostituiti completamente ogni tre anni (*).	Mensile
Valvole di sicurezza (sui cilindri)	funzionale – eseguire una qualsiasi operazione di discesa o rotazione in basso e verificare che al rilascio dei comandi corrisponda un immediato arresto del movimento.	All'uso
Parti cromate	visivo - per individuare corrosioni della cromatura.	Trimestrale

Componente	metodo di controllo	frequenza minima
Parti non verniciate	visivo - per l'individuazione di punti di ossidazione.  NOTA: la corrosione NON deve MAI superare la profondità di 0,5 mm.	Trimestrale
Targhette indicanti i carichi, le portate, le avvertenze	visivo - (devono essere SEMPRE perfettamente LEGGIBILI e VISIBILI da ogni posto di comando).	All'uso
Livello dell'olio	controllare il livello dell'olio nel serbatoio con la piattaforma appoggiata al terreno. Rifornire se necessario (ved. Par. "Rifornimento olio idraulico")	Mensile
Luci ingombro pedana	visivo - se montate, azionare l'interruttore principale di accensione e verificare che lampeggino.	All'uso
Totalità della macchina	visivo - con esecuzione di tutte le movimentazioni possibili per l'individuazione di eventuali malfunzionamenti.	All'uso
Comandi	funzionale - per individuare inceppamenti, indurimenti o falsi contatti.	All'uso
Comandi a doppio azionamento	funzionale - NON deve MAI verificarsi la condizione di ottenere una movimentazione azionando un solo selettore.	All'uso
Motore elettrico	visivo - esaminare lo stato di usura le spazzole del motore e pulire con aria compressa (*).  NOTA: sostituire le spazzole se le stesse hanno uno spessore inferiore a 7 mm.	Trimestrale
Spia verde "Power on"	azionare l'interruttore principale di accensione e verificare che si accenda regolarmente.	All'uso

(*) da eseguire presso un Centro Autorizzato ANTEO

Componente	metodo di controllo	frequenza minima
Parti non verniciate	visivo - per l'individuazione di punti di ossidazione.  NOTA: la corrosione NON deve MAI superare la profondità di 0,5 mm.	Trimestrale
Targhette indicanti i carichi, le portate, le avvertenze	visivo - (devono essere SEMPRE perfettamente LEGGIBILI e VISIBILI da ogni posto di comando).	All'uso
Livello dell'olio	controllare il livello dell'olio nel serbatoio con la piattaforma appoggiata al terreno. Rifornire se necessario (ved. Par. "Rifornimento olio idraulico")	Mensile
Luci ingombro pedana	visivo - se montate, azionare l'interruttore principale di accensione e verificare che lampeggino.	All'uso
Totalità della macchina	visivo - con esecuzione di tutte le movimentazioni possibili per l'individuazione di eventuali malfunzionamenti.	All'uso
Comandi	funzionale - per individuare inceppamenti, indurimenti o falsi contatti.	All'uso
Comandi a doppio azionamento	funzionale - NON deve MAI verificarsi la condizione di ottenere una movimentazione azionando un solo selettore.	All'uso
Motore elettrico	visivo - esaminare lo stato di usura le spazzole del motore e pulire con aria compressa (*).  NOTA: sostituire le spazzole se le stesse hanno uno spessore inferiore a 7 mm.	Trimestrale
Spia verde "Power on"	azionare l'interruttore principale di accensione e verificare che si accenda regolarmente.	All'uso

(*) da eseguire presso un Centro Autorizzato ANTEO

SOINS

Une fois monté sur votre véhicule, le hayon en devient une partie intégrante, et a donc besoin des mêmes soins que la carrosserie du véhicule.

Éliminez les saletés et la boue avec des jets d'eau froide ou tiède. Utilisez aussi du shampooing.

Après la période hivernale, il est particulièrement nécessaire de laver très soigneusement le hayon pour éliminer toute trace de sel répandu dans les rues.

**ATTENTION**

Éviter tout système de lavage à haute pression car il pourrait compromettre irrémédiablement l'intégrité de certains composants ainsi que le bon fonctionnement du hayon.

Après chaque lavage (et tous les mois) remplissez les graisseurs (voir les pages suivantes).

Il peut être nécessaire de reprendre les zones où la peinture s'est détachée du fait d'agents extérieurs.

SOINS

Une fois monté sur votre véhicule, le hayon en devient une partie intégrante, et a donc besoin des mêmes soins que la carrosserie du véhicule.

Éliminez les saletés et la boue avec des jets d'eau froide ou tiède. Utilisez aussi du shampooing.

Après la période hivernale, il est particulièrement nécessaire de laver très soigneusement le hayon pour éliminer toute trace de sel répandu dans les rues.

**ATTENTION**

Éviter tout système de lavage à haute pression car il pourrait compromettre irrémédiablement l'intégrité de certains composants ainsi que le bon fonctionnement du hayon.

Après chaque lavage (et tous les mois) remplissez les graisseurs (voir les pages suivantes).

Il peut être nécessaire de reprendre les zones où la peinture s'est détachée du fait d'agents extérieurs.

CARE OF THE MACHINE

Being now part of the vehicle, the tail-lift needs the same attentions given to the vehicle body.

Flush out dirt and mud with cold or tepid water jets, using also some shampoo.

Mainly after winter time, wash the equipment with particular care so as to eliminate any possible trace of salt of the same type used on roads.

**ATTENTION**

Avoid using high-pressure washing systems, since they could seriously jeopardise the efficiency of some components as well as the proper operation of the tail lift.

After any washing and monthly refill the lubricators (see following pages).

It might be necessary to restore the areas where the painting has been removed by the atmospheric agents.

CARE OF THE MACHINE

Being now part of the vehicle, the tail-lift needs the same attentions given to the vehicle body.

Flush out dirt and mud with cold or tepid water jets, using also some shampoo.

Mainly after winter time, wash the equipment with particular care so as to eliminate any possible trace of salt of the same type used on roads.

**ATTENTION**

Avoid using high-pressure washing systems, since they could seriously jeopardise the efficiency of some components as well as the proper operation of the tail lift.

After any washing and monthly refill the lubricators (see following pages).

It might be necessary to restore the areas where the painting has been removed by the atmospheric agents.

CUIDADOS

Formando parte del vehículo donde está instalado, el montacargas necesita el mismo cuidado que se dedica a la carrocería del citado vehículo.

Lavar la suciedad y el barro con chorros de agua fría o tibia utilizando incluso sustancias detergentes especiales.

Especialmente después del período invernal es necesario realizar un lavado con detenimiento para eliminar la posible presencia de la sal que se utiliza en los caminos.

**ATENCIÓN**

Evite el lavado con sistemas de alta presión que perjudicarían irremediablemente algunas partes y el correcto funcionamiento de la compuerta.

Luego de cada lavado (y mensualmente) llenar los engrasadores (ver páginas sucesivas)

Potrá hacerse necesario repasar las zonas donde la pintura se ha salido debido a agentes externos.

CURA

Essendo diventata parte del veicolo sul quale è stata installata, la sponda necessita della medesima cura riservata alla carrozzeria del veicolo stesso.

Lavare via lo sporco ed il fango con getti d'acqua fredda o tiepida avvalendosi anche di shampoo.

Soprattutto dopo il periodo invernale è necessario provvedere ad un lavaggio particolarmente accurato per eliminare le eventuali tracce di sale utilizzato sulle strade.

**ATTENZIONE**

Evitare l'utilizzo di sistemi di lavaggio ad alta pressione che comprometterebbero irrimediabilmente l'integrità di alcuni particolari ed il corretto funzionamento della sponda.

Dopo ogni lavaggio (e mensilmente) provvedere al rifornimento degli ingrassatori (vedi pagg. successive).

Potrà anche rendersi necessario ripristinare quelle zone dove la verniciatura è stata asportata dagli agenti esterni.

CUIDADOS

Formando parte del vehículo donde está instalado, el montacargas necesita el mismo cuidado que se dedica a la carrocería del citado vehículo.

Lavar la suciedad y el barro con chorros de agua fría o tibia utilizando incluso sustancias detergentes especiales.

Especialmente después del período invernal es necesario realizar un lavado con detenimiento para eliminar la posible presencia de la sal que se utiliza en los caminos.

**ATENCIÓN**

Evite el lavado con sistemas de alta presión que perjudicarían irremediablemente algunas partes y el correcto funcionamiento de la compuerta.

Luego de cada lavado (y mensualmente) llenar los engrasadores (ver páginas sucesivas)

Potrá hacerse necesario repasar las zonas donde la pintura se ha salido debido a agentes externos.

CURA

Essendo diventata parte del veicolo sul quale è stata installata, la sponda necessita della medesima cura riservata alla carrozzeria del veicolo stesso.

Lavare via lo sporco ed il fango con getti d'acqua fredda o tiepida avvalendosi anche di shampoo.

Soprattutto dopo il periodo invernale è necessario provvedere ad un lavaggio particolarmente accurato per eliminare le eventuali tracce di sale utilizzato sulle strade.

**ATTENZIONE**

Evitare l'utilizzo di sistemi di lavaggio ad alta pressione che comprometterebbero irrimediabilmente l'integrità di alcuni particolari ed il corretto funzionamento della sponda.

Dopo ogni lavaggio (e mensilmente) provvedere al rifornimento degli ingrassatori (vedi pagg. successive).

Potrà anche rendersi necessario ripristinare quelle zone dove la verniciatura è stata asportata dagli agenti esterni.

POINTS DE GRAISSAGE

Remplir les graisseurs avec de la graisse **SHELL SUPER GREASE EP 1**.

Le remplissage des graisseurs doit être exécuté sous pression (aussi bien avec une pompe manuelle qu'avec une pompe pneumatique), jusqu'à obtenir l'écoulement de la graisse de la zone intéressée par le graisseur. La figure ci-contre montre les points de graissage.

**DANGER**

L'opération ne doit être accomplie que quand l'interrupteur (C1) est en position d'Arrêt et la clé (C3) n'est pas insérée. En outre le hayon doit être configuré au repos ou avec la plateforme appuyée à terre.

Les points de graissage sont symétriques sur les côtés du hayon.

LUBRICATING POINTS

It is advisable to grease the pin lubricators with **SHELL SUPER GREASE EP 1 or with greases having the same features.**

Carry out this operation under pressure (both with manual pump and pneumatic pump), until the lubricant applied to the part flows out.

In the figure at the side the greasing points are shown.

**DANGER**

This operation must be carried out if the switch (C1) is turned to OFF position, the key (C3) is removed and the tail lift is locked in running position.

Greasing points are symmetric on the tail-lift sides.

PUNTOS DE ENGRASE

Le aconsejamos proporcionar mensualmente a los engrasadores de los pernos grasa **SHELL SUPER GREASE EP 1 o equivalente.**

El llenado de los engrasadores debe realizarse a presión (sea con bomba manual que con bomba neumática) hasta obtener la salida del lubricante de la zona del engrasador. La figura de al lado muestra los puntos de engrase.

**PELIGRO**

Ejecute la operación exclusivamente con el interruptor (C1) en posición OFF, con la llave (C3) fuera y la compuerta bloqueada en la posición de marcha del vehículo.

Los puntos de engrase son simétricos en los lados de la compuerta.

POINTS DE GRAISSAGE

Remplir les graisseurs avec de la graisse **SHELL SUPER GREASE EP 1**.

Le remplissage des graisseurs doit être exécuté sous pression (aussi bien avec une pompe manuelle qu'avec une pompe pneumatique), jusqu'à obtenir l'écoulement de la graisse de la zone intéressée par le graisseur. La figure ci-contre montre les points de graissage.

**DANGER**

L'opération ne doit être accomplie que quand l'interrupteur (C1) est en position d'Arrêt et la clé (C3) n'est pas insérée. En outre le hayon doit être configuré au repos ou avec la plateforme appuyée à terre.

Les points de graissage sont symétriques sur les côtés du hayon.

LUBRICATING POINTS

It is advisable to grease the pin lubricators with **SHELL SUPER GREASE EP 1 or with greases having the same features.**

Carry out this operation under pressure (both with manual pump and pneumatic pump), until the lubricant applied to the part flows out.

In the figure at the side the greasing points are shown.

**DANGER**

This operation must be carried out if the switch (C1) is turned to OFF position, the key (C3) is removed and the tail lift is locked in running position.

Greasing points are symmetric on the tail-lift sides.

PUNTOS DE ENGRASE

Le aconsejamos proporcionar mensualmente a los engrasadores de los pernos grasa **SHELL SUPER GREASE EP 1 o equivalente.**

El llenado de los engrasadores debe realizarse a presión (sea con bomba manual que con bomba neumática) hasta obtener la salida del lubricante de la zona del engrasador. La figura de al lado muestra los puntos de engrase.

**PELIGRO**

Ejecute la operación exclusivamente con el interruptor (C1) en posición OFF, con la llave (C3) fuera y la compuerta bloqueada en la posición de marcha del vehículo.

Los puntos de engrase son simétricos en los lados de la compuerta.

PUNTI DI INGRASSAGGIO

Si consiglia di rifornire mensilmente gli ingrassatori dei perni con grasso **SHELL SUPER GREASE EP 1 o equivalente**.

Il rifornimento degli ingrassatori deve essere eseguito a pressione (sia con pompa manuale sia con pompa pneumatica) fino ad ottenere il trafilamento del lubrificante dalla zona interessata dall'ingrassatore stesso.

Nella figura qui a fianco sono illustrati i punti di ingrassaggio.



PERICOLO

L'operazione deve essere eseguita solo con interruttore (C1) in posizione OFF e con chiave (C3) disinserita e sponda bloccata in posizione di marcia del veicolo.

I punti di ingrassaggio sono simmetrici sui lati della sponda.

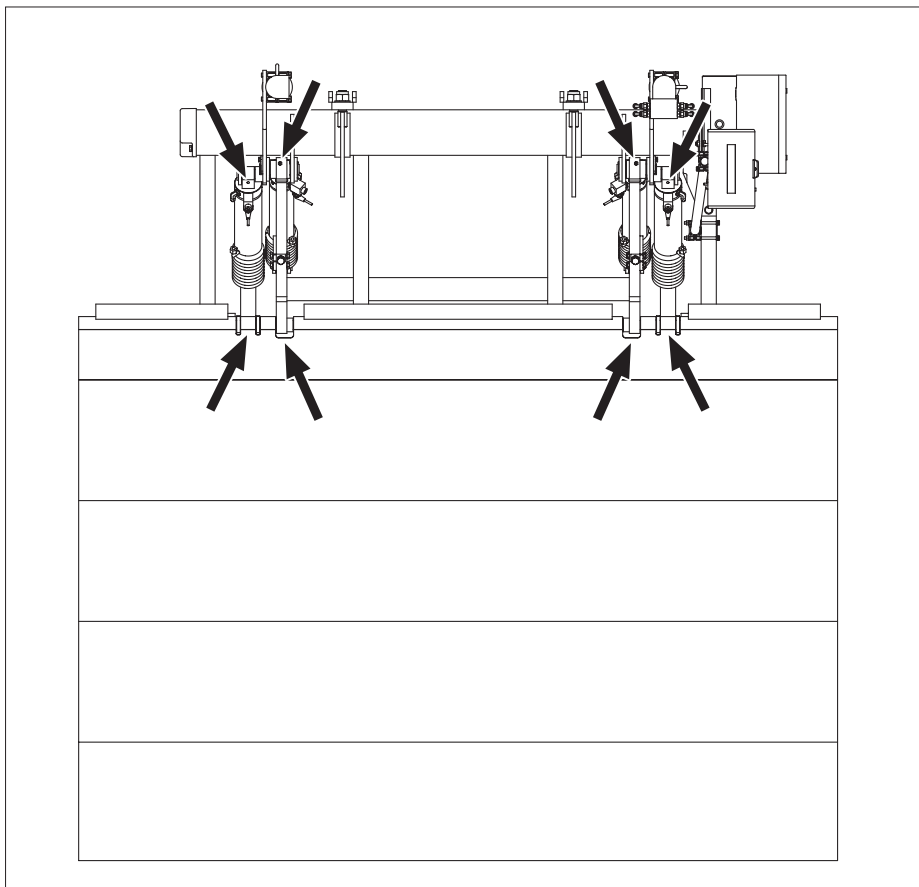

PUNTI DI INGRASSAGGIO

Si consiglia di rifornire mensilmente gli ingrassatori dei perni con grasso **SHELL SUPER GREASE EP 1 o equivalente**.

Il rifornimento degli ingrassatori deve essere eseguito a pressione (sia con pompa manuale sia con pompa pneumatica) fino ad ottenere il trafilamento del lubrificante dalla zona interessata dall'ingrassatore stesso.

Nella figura qui a fianco sono illustrati i punti di ingrassaggio.



PERICOLO

L'operazione deve essere eseguita solo con interruttore (C1) in posizione OFF e con chiave (C3) disinserita e sponda bloccata in posizione di marcia del veicolo.

I punti di ingrassaggio sono simmetrici sui lati della sponda.

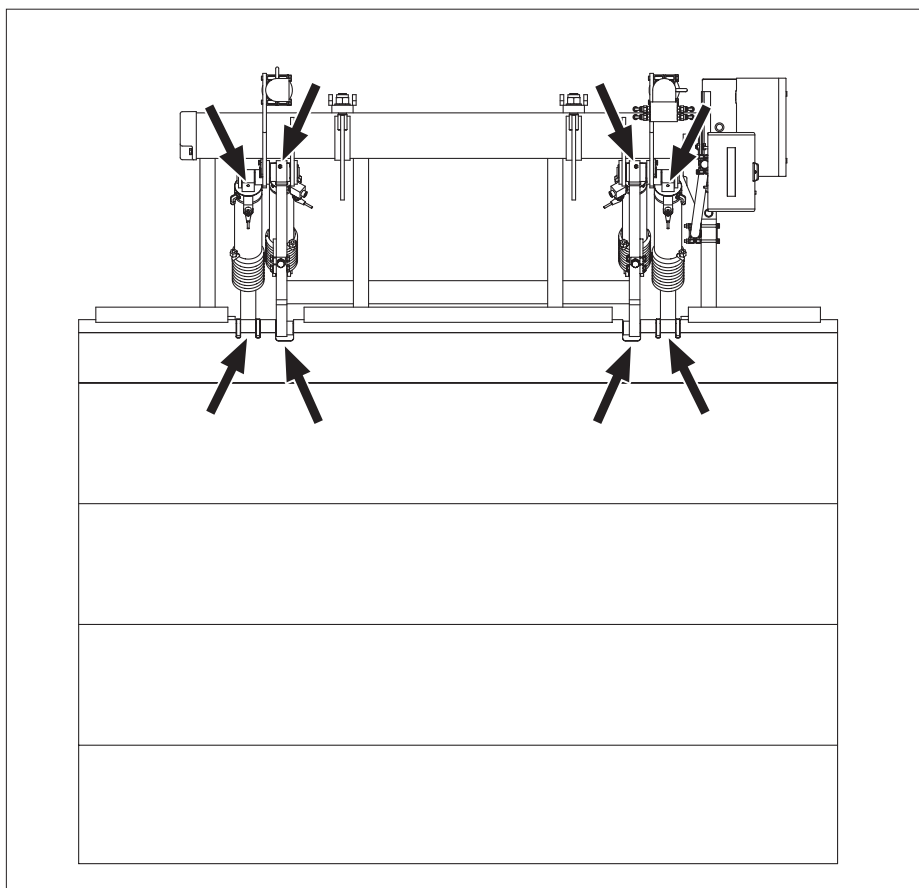

CONTRÔLES DE L'INSTALLATION ÉLECTRIQUE

- Contrôler l'état de charge de la batterie;
- vérifier l'état d'usure des gaines de protection des câbles électriques (des bras, de la structure et surtout de la plate-forme). En cas d'usure de gaines (les câbles électriques contenus sont visibles), s'adresser immédiatement à un Centre Autorisé Anteo;
- vérifier l'état d'usure des câbles électriques des pupitres et leurs fiches de connexion;
- vérifier l'efficacité de la lampe témoin "POWER ON".

ELECTRIC SYSTEM CONTROLS

- Check the battery charge;
- check the condition of the electric cables sheathes (of arms, structure and especially of platform). In case of sheath wear (i.e. the inner electric cables can be seen) immediately apply to an ANTEO Authorized Service Center;
- check the push-button panels cables wear, as well as the relevant connection plugs;
- check pilot light "POWER ON" efficiency.

CONTROLES EN LA INSTALACIÓN ELÉCTRICA

- Controle el estado de carga de la batería;
- Verificar el grado de desgaste de las vainas de protección de los cables eléctricos (de los brazos, de la estructura y especialmente de la plataforma). En caso de desgaste de la vaina (son visibles los cables eléctricos presentes en el interior) dirigirse inmediatamente al Centro Autorizado Anteo;
- Verificar el estado de desgaste de los cables del panel de mandos así como el del enchufe de conexión;
- Verificar la eficiencia del testigo "POWER ON".

CONTRÔLES DE L'INSTALLATION ÉLECTRIQUE

- Contrôler l'état de charge de la batterie;
- vérifier l'état d'usure des gaines de protection des câbles électriques (des bras, de la structure et surtout de la plate-forme). En cas d'usure de gaines (les câbles électriques contenus sont visibles), s'adresser immédiatement à un Centre Autorisé Anteo;
- vérifier l'état d'usure des câbles électriques des pupitres et leurs fiches de connexion;
- vérifier l'efficacité de la lampe témoin "POWER ON".

ELECTRIC SYSTEM CONTROLS

- Check the battery charge;
- check the condition of the electric cables sheathes (of arms, structure and especially of platform). In case of sheath wear (i.e. the inner electric cables can be seen) immediately apply to an ANTEO Authorized Service Center;
- check the push-button panels cables wear, as well as the relevant connection plugs;
- check pilot light "POWER ON" efficiency.

CONTROLES EN LA INSTALACIÓN ELÉCTRICA

- Controle el estado de carga de la batería;
- Verificar el grado de desgaste de las vainas de protección de los cables eléctricos (de los brazos, de la estructura y especialmente de la plataforma). En caso de desgaste de la vaina (son visibles los cables eléctricos presentes en el interior) dirigirse inmediatamente al Centro Autorizado Anteo;
- Verificar el estado de desgaste de los cables del panel de mandos así como el del enchufe de conexión;
- Verificar la eficiencia del testigo "POWER ON".

CONTROLLI ALL'IMPIANTO ELETTRICO

- Controllare lo stato della carica della batteria;
- verificare lo stato di usura delle guaine di protezione dei cavi elettrici (dei bracci, della struttura e specialmente della piattaforma). In caso di usura della guaina (sono visibili i cavi elettrici presenti all'interno) recarsi immediatamente presso un Centro Autorizzato Anteo;
- verificare lo stato di usura dei cavi elettrici delle pulsantiere nonché le relative spine di collegamento;
- verificare l'efficienza della spia "POWER ON".

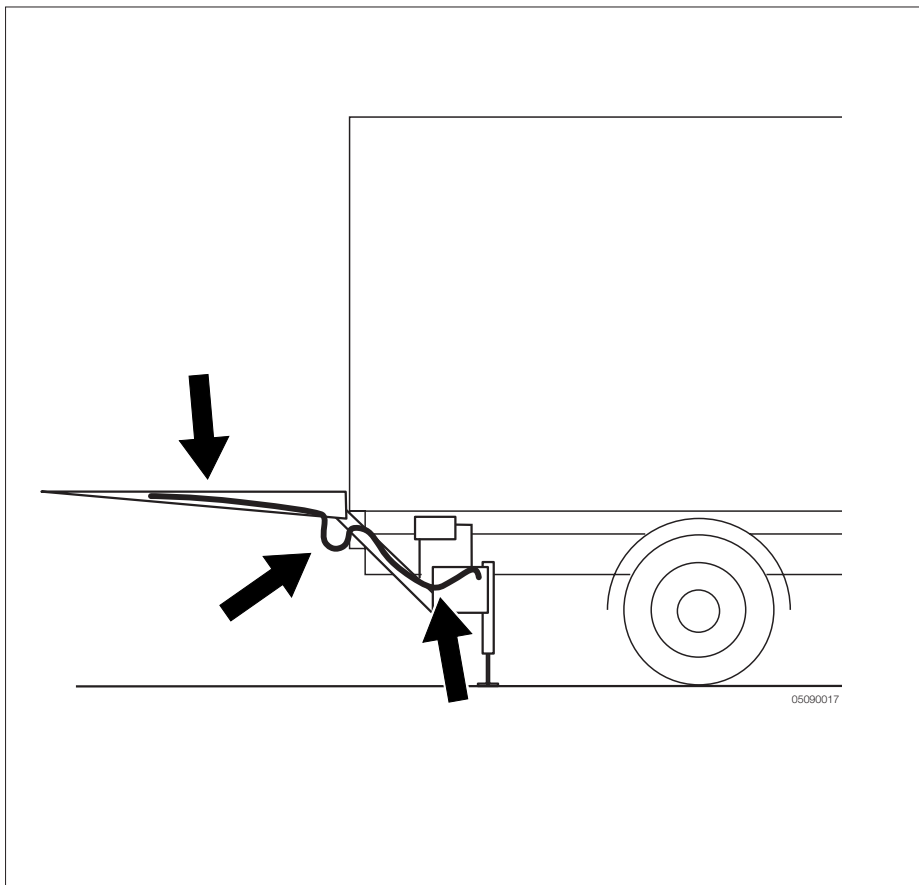

CONTROLLI ALL'IMPIANTO ELETTRICO

- Controllare lo stato della carica della batteria;
- verificare lo stato di usura delle guaine di protezione dei cavi elettrici (dei bracci, della struttura e specialmente della piattaforma). In caso di usura della guaina (sono visibili i cavi elettrici presenti all'interno) recarsi immediatamente presso un Centro Autorizzato Anteo;
- verificare lo stato di usura dei cavi elettrici delle pulsantiere nonché le relative spine di collegamento;
- verificare l'efficienza della spia "POWER ON".

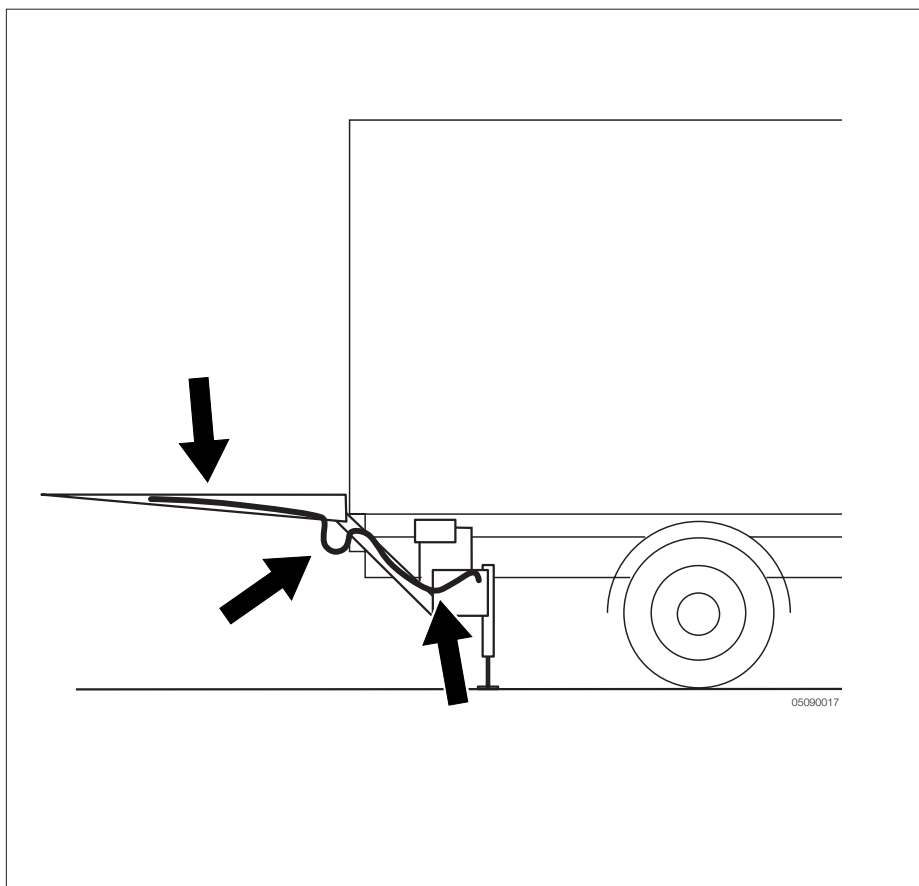

REPLISSAGE RÉSERVOIR HUILE HYDRAULIQUE

Les hayons élévateurs Anteo nécessitent d'une certaine quantité d'huile hydraulique minérale pour qu'ils puissent bien fonctionner. La capacité du réservoir, qui varie selon le type et la capacité du hayon, est habituellement suffisante pour contenir une quantité d'huile hydraulique telle à pouvoir actionner le hayon pourvu de tous ses accessoires (voir le paragraphe «Caractéristiques techniques»).

Le contrôle du niveau de l'huile hydraulique doit être effectué avec les bras et la plateforme appuyés au sol, les vérins stabilisateurs (si prévus) et les éléments coulissants escamotés. Si ces conditions sont en place, le niveau de l'huile ne doit pas dépasser la partie inférieure de la tige, située sous le bouchon réservoir, de plus de 0,20 in. Si nécessaire, remplir avec de l'huile **SHELL TELLUS 22** ou avec de l'huile ayant les mêmes caractéristiques (voir tableau à page 160).

Toute huile excédentaire sera automatiquement éjectée du réservoir à travers le tube de purge.



ATTENTION

Tout emploi d'huile différente par rapport à celles indiquées dans le tableau peut provoquer un fonctionnement incorrect du hayon élévateur.

Si les températures de fonctionnement le demandent, il est possible d'employer de l'huile hydraulique de classe ISO VG différente par rapport à l'huile conseillée.

HYDRAULIC FLUID REFILLING

Anteo tail lifts require a certain quantity of mineral hydraulic oil in order to work properly. The tank capacity, which differs according to the tail lift type and capacity, is usually suitable for the hydraulic oil quantity necessary to actuate the tail lift with all its accessories (see "Specifications" section).

The hydraulic oil level check must be carried out with the arms and platform laid on the ground, the stabilizer jacks (if supplied) and the sliding elements in retracted position. In this condition, the oil level must not exceed the lower part of the dipstick, placed under the fuel tank cap, of more than 0,20 in. If necessary, refill with **SHELL TELLUS 22** oil or with oils having the same features (see table at p. 160). The possible exceeding oil is automatically drained from the tank through the vent pipe.



ATTENTION

The use of oils other than those listed in the table can cause an improper operation of the tail lift.

If the operating temperatures require it, it is possible to use a hydraulic oil of ISO VG class different from the suggested oil

SUMINISTRO DE ACEITE HIDRÁULICO

Las compuertas montacargas Anteo, para su funcionamiento necesitan de cierta cantidad de aceite hidráulico mineral. La capacidad del depósito, que varía según el tipo y la carga útil de la compuerta, generalmente es suficiente a contener una cantidad de aceite hidráulico que permita accionar la compuerta con sus accesorios (véase «Características técnicas»).

El control del nivel del aceite hidráulico se ejecuta con los brazos y la plataforma apoyados en el suelo, los gatos estabilizadores (si los hay) retraídos y los deslizantes en posición reentrante. El nivel del aceite en esta condición, no debe superar de 0,20 in la parte inferior de la varilla situada debajo del tapón del depósito. Al ser necesario, proporcione aceite **SHELL TELLUS 22** o equivalente (véase tabla a pág. 160).

Una posible excedencia de aceite será automáticamente expulsada del depósito a través del tubo respiradero.



ATENCIÓN

El uso de un tipo de aceite diferente a los indicados en la tabla podría determinar el malfuncionamiento de la compuerta montacargas.

Si las temperaturas de funcionamiento lo requieren, es posible utilizar un aceite hidráulico clase ISO VG diferente del que aconsejamos

REPLISSAGE RÉSERVOIR HUILE HYDRAULIQUE

Les hayons élévateurs Anteo nécessitent d'une certaine quantité d'huile hydraulique minérale pour qu'ils puissent bien fonctionner. La capacité du réservoir, qui varie selon le type et la capacité du hayon, est habituellement suffisante pour contenir une quantité d'huile hydraulique telle à pouvoir actionner le hayon pourvu de tous ses accessoires (voir le paragraphe «Caractéristiques techniques»).

Le contrôle du niveau de l'huile hydraulique doit être effectué avec les bras et la plateforme appuyés au sol, les vérins stabilisateurs (si prévus) et les éléments coulissants escamotés. Si ces conditions sont en place, le niveau de l'huile ne doit pas dépasser la partie inférieure de la tige, située sous le bouchon réservoir, de plus de 0,20 in. Si nécessaire, remplir avec de l'huile **SHELL TELLUS 22** ou avec de l'huile ayant les mêmes caractéristiques (voir tableau à page 160).

Toute huile excédentaire sera automatiquement éjectée du réservoir à travers le tube de purge.



ATTENTION

Tout emploi d'huile différente par rapport à celles indiquées dans le tableau peut provoquer un fonctionnement incorrect du hayon élévateur.

Si les températures de fonctionnement le demandent, il est possible d'employer de l'huile hydraulique de classe ISO VG différente par rapport à l'huile conseillée.

HYDRAULIC FLUID REFILLING

Anteo tail lifts require a certain quantity of mineral hydraulic oil in order to work properly. The tank capacity, which differs according to the tail lift type and capacity, is usually suitable for the hydraulic oil quantity necessary to actuate the tail lift with all its accessories (see "Specifications" section).

The hydraulic oil level check must be carried out with the arms and platform laid on the ground, the stabilizer jacks (if supplied) and the sliding elements in retracted position. In this condition, the oil level must not exceed the lower part of the dipstick, placed under the fuel tank cap, of more than 0,20 in. If necessary, refill with **SHELL TELLUS 22** oil or with oils having the same features (see table at p. 160). The possible exceeding oil is automatically drained from the tank through the vent pipe.



ATTENTION

The use of oils other than those listed in the table can cause an improper operation of the tail lift.

If the operating temperatures require it, it is possible to use a hydraulic oil of ISO VG class different from the suggested oil

SUMINISTRO DE ACEITE HIDRÁULICO

Las compuertas montacargas Anteo, para su funcionamiento necesitan de cierta cantidad de aceite hidráulico mineral. La capacidad del depósito, que varía según el tipo y la carga útil de la compuerta, generalmente es suficiente a contener una cantidad de aceite hidráulico que permita accionar la compuerta con sus accesorios (véase «Características técnicas»).

El control del nivel del aceite hidráulico se ejecuta con los brazos y la plataforma apoyados en el suelo, los gatos estabilizadores (si los hay) retraídos y los deslizantes en posición reentrante. El nivel del aceite en esta condición, no debe superar de 0,20 in la parte inferior de la varilla situada debajo del tapón del depósito. Al ser necesario, proporcione aceite **SHELL TELLUS 22** o equivalente (véase tabla a pág. 160).

Una posible excedencia de aceite será automáticamente expulsada del depósito a través del tubo respiradero.



ATENCIÓN

El uso de un tipo de aceite diferente a los indicados en la tabla podría determinar el malfuncionamiento de la compuerta montacargas.

Si las temperaturas de funcionamiento lo requieren, es posible utilizar un aceite hidráulico clase ISO VG diferente del que aconsejamos

RIFORNIMENTO OLIO IDRAULICO

Le sponde montacarichi Anteo, per il loro funzionamento, necessitano di una certa quantità di olio idraulico minerale. La capacità del serbatoio, che varia seconda del tipo e della portata della sponda, è di norma sufficiente ad ospitare una quantità di olio idraulico tale da poter azionare la sponda completa di accessori (vedere "Caratteristiche tecniche"). Il controllo del livello dell'olio idraulico si esegue con i bracci e la piattaforma appoggiati al terreno, i martinetti stabilizzatori (se presenti) rientrati e gli scorrevoli in posizione rientrata. Il livello dell'olio in questa condizione, non deve superare di 0,20 in la parte inferiore dell'asta situata sotto il tappo del serbatoio. Se necessario, rifornire con olio **SHELL TELLUS 22** o equivalente (vedere tabella a pag. 160).

Una eventuale eccedenza di olio viene automaticamente espulsa dal serbatoio tramite il tubo di sfiato.



ATTENZIONE

L'utilizzo di un tipo di olio diverso da quelli indicati in tabella può determinare un non corretto funzionamento della sponda montacarichi.

Se le temperature d'esercizio lo richiedono, è possibile utilizzare un olio idraulico di classe ISO VG diverso da quello consigliato.



TABLEAU DES HUILES HYDRAULIQUES
HYDRAULIC OIL TABLE
TABLA DE ACEITES HIDRÁULICOS
TABELLA OLII IDRAULICI

A	B	C	D
15	> 80	-64.4	-68 ÷ 77
22	100	-50	-41 ÷ 113
32	100	32	122 ÷ 131
46	100	41	68 ÷ 149
68	100	50	86 ÷ 176

A - classe de viscosité
viscosity class
clase de viscosidad
classe di viscosità

B - indice de viscosité
viscosity index
índice de viscosidad
índice di viscosità

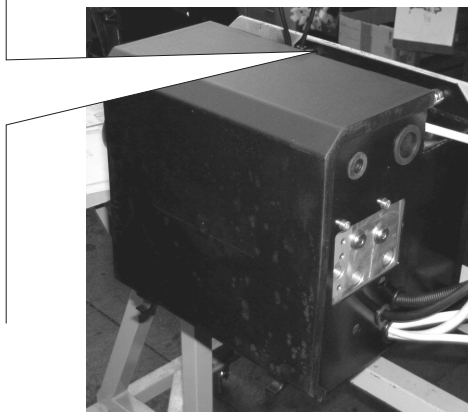
C - température minimum d'écoulement 0.62 in²/s (°F)
minimum sliding temperature: 0.62 in²/s (°F)
temperatura mínima de escurrimiento 0.62 in²/s (°F)
minima temperatura di scorrimento 0.62 in²/s (°F)

D - température d'application (°F)
application temperature (°F)
temperatura de aplicación (°F)
temperatura di applicazione (°F)



RIFORNIMENTO OLIO IDRAULICO

Le sponde montacarichi Anteo, per il loro funzionamento, necessitano di una certa quantità di olio idraulico minerale. La capacità del serbatoio, che varia seconda del tipo e della portata della sponda, è di norma sufficiente ad ospitare una quantità di olio idraulico tale da poter azionare la sponda completa di accessori (vedere "Caratteristiche tecniche"). Il controllo del livello dell'olio idraulico si esegue con i bracci e la piattaforma appoggiati al terreno, i martinetti stabilizzatori (se presenti) rientrati e gli scorrevoli in posizione rientrata. Il livello dell'olio in questa condizione, non deve superare di 0,20 in la parte inferiore dell'asta situata sotto il tappo del serbatoio. Se necessario, rifornire con olio **SHELL TELLUS 22** o equivalente (vedere tabella a pag. 160).

Una eventuale eccedenza di olio viene automaticamente espulsa dal serbatoio tramite il tubo di sfiato.



ATTENZIONE

L'utilizzo di un tipo di olio diverso da quelli indicati in tabella può determinare un non corretto funzionamento della sponda montacarichi.

Se le temperature d'esercizio lo richiedono, è possibile utilizzare un olio idraulico di classe ISO VG diverso da quello consigliato.



TABLEAU DES HUILES HYDRAULIQUES
HYDRAULIC OIL TABLE
TABLA DE ACEITES HIDRÁULICOS
TABELLA OLII IDRAULICI

A	B	C	D
15	> 80	-64.4	-68 ÷ 77
22	100	-50	-41 ÷ 113
32	100	32	122 ÷ 131
46	100	41	68 ÷ 149
68	100	50	86 ÷ 176

A - classe de viscosité
viscosity class
clase de viscosidad
classe di viscosità

B - indice de viscosité
viscosity index
índice de viscosidad
índice di viscosità

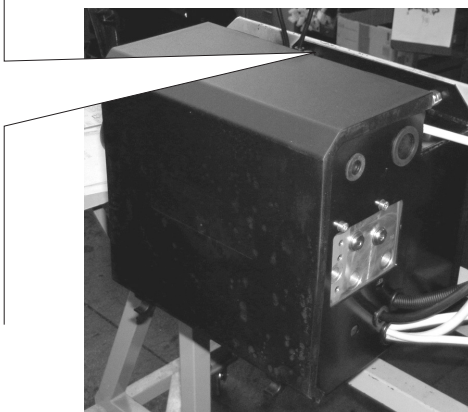
C - température minimum d'écoulement 0.62 in²/s (°F)
minimum sliding temperature: 0.62 in²/s (°F)
temperatura mínima de escurrimiento 0.62 in²/s (°F)
minima temperatura di scorrimento 0.62 in²/s (°F)

D - température d'application (°F)
application temperature (°F)
temperatura de aplicación (°F)
temperatura di applicazione (°F)



REPLACEMENT DES FUSIBLES

Les hayons élévateurs Anteo sont équipés de fusibles de protection pour l'installation électrique:

- 1 - fusible de puissance situé dans le logement de batterie (voir tableau);
- 2 - fusible secondaire situé sur le tableau de bord principal:
 - 15A pour alimentation de 12V.
 - 10A pour alimentation de 24V.

Pour le remplacement du fusible de puissance, se rendre dans un centre agréé ANTEO S.p.A.; pour le remplacement du fusible secondaire, retirer le fusible brûlé et le remplacer par un fusible équivalent.

**ATTENTION**

Avant le remplacement d'un fusible grillé, déterminer et éliminer la cause du court-circuit. Toujours remplacer les fusibles grillés par d'autres du même ampérage. Ne jamais essayer de réparer les fusibles grillés ni de les remplacer par un fil de liaison.

F3.. 16...		F3.. 22...		F3.. 38...		F3.. 49...		F3.. 66...	
12 V	200 A	12 V	200 A	12 V	225 A	12 V	225 A	12 V	225 A
24 V	100 A	24 V	100 A	24 V	175 A	24 V	175 A	24 V	175 A

FUSE REPLACEMENT

Anteo tail lift are supplied with fuses protecting the electric equipment:

- 1 - power fuse inside the battery compartment (see table);
- 2 - ancillary fuse (15 Amp) on the main control board.
 - 15A to power 12V.
 - 10A to power 24V.

To replace the power fuse go to an ANTEO S.p.A. authorized Service Center; to replace the secondary fuse, remove the fuse and replace it with a similar one.

**ATTENTION**

Before replacing the fuse, it is necessary to find out the short circuit cause and eliminate the trouble. Burnt out fuses shall always be replaced with other fuses having the same amperage. Never repair the burnt fuses nor change them with an electrical bridge.

SUSTITUCIÓN DE FUSIBLES

Las compuertas montacargas Anteo están dotadas de fusibles de protección para el sistema eléctrico:

- 1 - fusible de potencia situado en el compartimiento de la batería (véase tabla);
- 2 - fusible secundario (15 Amp) situado en el panel de mandos principal.
 - 15A para alimentación a 12V.
 - 10A para alimentación a 24V.

Para la sustitución del fusible de potencia acudir a un Centro Autorizado ANTEO S.p.A.

Para la sustitución del fusible secundario, retirar el fusible quemado y sustituirlo con uno equivalente.

**ATENCIÓN**

Antes de la sustitución del fusible quemado, buscar y eliminar la causa del cortocircuito. Sustituir los fusibles quemados siempre con uno del mismo amperaje. No intentar nunca reparar un fusible quemado o sustituirlo con un puente eléctrico.

REPLACEMENT DES FUSIBLES

Les hayons élévateurs Anteo sont équipés de fusibles de protection pour l'installation électrique:

- 1 - fusible de puissance situé dans le logement de batterie (voir tableau);
- 2 - fusible secondaire situé sur le tableau de bord principal:
 - 15A pour alimentation de 12V.
 - 10A pour alimentation de 24V.

Pour le remplacement du fusible de puissance, se rendre dans un centre agréé ANTEO S.p.A.; pour le remplacement du fusible secondaire, retirer le fusible brûlé et le remplacer par un fusible équivalent.

**ATTENTION**

Avant le remplacement d'un fusible grillé, déterminer et éliminer la cause du court-circuit. Toujours remplacer les fusibles grillés par d'autres du même ampérage. Ne jamais essayer de réparer les fusibles grillés ni de les remplacer par un fil de liaison.

F3.. 16...		F3.. 22...		F3.. 38...		F3.. 49...		F3.. 66...	
12 V	200 A	12 V	200 A	12 V	225 A	12 V	225 A	12 V	225 A
24 V	100 A	24 V	100 A	24 V	175 A	24 V	175 A	24 V	175 A

FUSE REPLACEMENT

Anteo tail lift are supplied with fuses protecting the electric equipment:

- 1 - power fuse inside the battery compartment (see table);
- 2 - ancillary fuse (15 Amp) on the main control board.
 - 15A to power 12V.
 - 10A to power 24V.

To replace the power fuse go to an ANTEO S.p.A. authorized Service Center; to replace the secondary fuse, remove the fuse and replace it with a similar one.

**ATTENTION**

Before replacing the fuse, it is necessary to find out the short circuit cause and eliminate the trouble. Burnt out fuses shall always be replaced with other fuses having the same amperage. Never repair the burnt fuses nor change them with an electrical bridge.

SUSTITUCIÓN DE FUSIBLES

Las compuertas montacargas Anteo están dotadas de fusibles de protección para el sistema eléctrico:

- 1 - fusible de potencia situado en el compartimiento de la batería (véase tabla);
- 2 - fusible secundario (15 Amp) situado en el panel de mandos principal.
 - 15A para alimentación a 12V.
 - 10A para alimentación a 24V.

Para la sustitución del fusible de potencia acudir a un Centro Autorizado ANTEO S.p.A.

Para la sustitución del fusible secundario, retirar el fusible quemado y sustituirlo con uno equivalente.

**ATENCIÓN**

Antes de la sustitución del fusible quemado, buscar y eliminar la causa del cortocircuito. Sustituir los fusibles quemados siempre con uno del mismo amperaje. No intentar nunca reparar un fusible quemado o sustituirlo con un puente eléctrico.

SOSTITUZIONE DEI FUSIBILI

Le sponde montacarichi Anteo sono dotate di fusibili di protezione per l'impianto elettrico:

- 1 - fusibile di potenza situato nel vano batteria (vedi tabella);
- 2 - fusibile secondario situato sul quadro comandi principale:
 - 15A per alimentazione a 12V
 - 10A per alimentazione a 24V

Per la sostituzione del fusibile di potenza recarsi presso un Centro Autorizzato Anteo; per la sostituzione del fusibile secondario, sfilare il fusibile bruciato e sostituirlo con uno equivalente.

**ATTENZIONE**

Prima della sostituzione di un fusibile bruciato, rilevare ed eliminare la causa del corto circuito. Sostituire i fusibili bruciati sempre con altri dello stesso amperaggio.

Non tentare mai di riparare i fusibili bruciati o di sostituirli con un ponte elettrico.

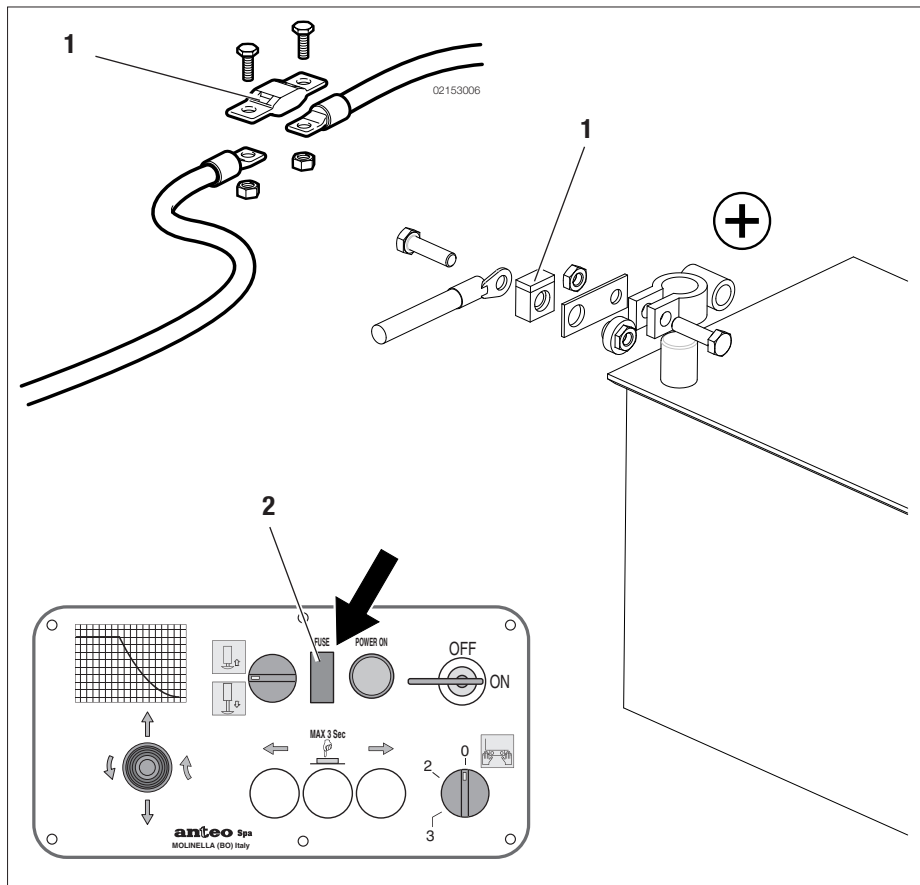
**SOSTITUZIONE DEI FUSIBILI**

Le sponde montacarichi Anteo sono dotate di fusibili di protezione per l'impianto elettrico:

- 1 - fusibile di potenza situato nel vano batteria (vedi tabella);
- 2 - fusibile secondario situato sul quadro comandi principale:
 - 15A per alimentazione a 12V
 - 10A per alimentazione a 24V

Per la sostituzione del fusibile di potenza recarsi presso un Centro Autorizzato Anteo; per la sostituzione del fusibile secondario, sfilare il fusibile bruciato e sostituirlo con uno equivalente.

**ATTENZIONE**

Prima della sostituzione di un fusibile bruciato, rilevare ed eliminare la causa del corto circuito. Sostituire i fusibili bruciati sempre con altri dello stesso amperaggio.

Non tentare mai di riparare i fusibili bruciati o di sostituirli con un ponte elettrico.



TABLEAU D'ÉQUIVALENCE HUILES HYDRAULIQUES - HYDRAULIC OIL EQUIVALENCE TABLE - TABLA DE EQUIVALENCIAS DE ACEITES HIDRÁULICOS - TABELLA DI EQUIVALENZA OLII IDRAULICI

ISO VG 15	ISO VG 22	ISO VG 32	ISO VG 46	ISO VG 68
AGIP ARNICA 15	AGIP ARNICA 22	AGIP ARNICA 32	AGIP ARNICA 46	AGIP ARNICA 68
BP SHF LT15	ARAL VITAM GF 22	ARAL VITAM GF 32	ARAL VITAM GF 46	BP HLP68
CASTROL AWS 15	BP HLP22	ASEOL PLUS 16-110	ASEOL PLUS 16-115	CASTROL AWS 68
ESSO NUTO H15	CASTROL AWS 22	BP BARTRAN HV 32	BP HLP46	ESSO NUTO H68
MOBIL AERA HFA	CHEVRON AW 22	CHEVRON AW 32	CASTROL AWS 46	HYDRELF DS 68
MOBIL DTE 11	ESSO UNIV HP22	ESSO NUTO H32	ESSO NUTO H46	MOBIL DTE 16
Q8 HAYDN 15	FUCHS RENOLIN B 22 HVI	FUCHS RENOLIN MR 10	FUCHS RENOLIN MR 15	Q8 HAYDN 68
	HYDRELF DS 22	GULF ARMONY 32 AW	GULF ARMONY 46 AW	SHELL TELLUS 68
	MOBIL DTE 22	HYDRELF XV 32	HYDRELF XV 46	
	Q8 HAYDN 22	MOBIL DTE 13	MOBIL DTE 15	
	SHELL TELLUS 22	Q8 HAYDN 32	Q8 HAYDN 46	
	TEXACO RANDO HD A-22	SHELL TELLUS 32	SHELL TELLUS 46	
		TEXACO RANDO HD A-32	TEXACO RANDO HD B-46	

ATTENTION: NE PAS DISPENSER D'HUILE USEE DANS L'ENVIRONNEMENT! - **WARNING:** DO NOT SPREAD USED OIL IN THE ENVIRONMENT - **ATENCIÓN:** NO DISPERSAR EN EL AMBIENTE EL ACEITE USADO - **ATTENZIONE:** NON DISPERDERE L'OLIO ESAUSTO NELL'AMBIENTE.

TABLEAU D'ÉQUIVALENCE HUILES HYDRAULIQUES - HYDRAULIC OIL EQUIVALENCE TABLE - TABLA DE EQUIVALENCIAS DE ACEITES HIDRÁULICOS - TABELLA DI EQUIVALENZA OLII IDRAULICI

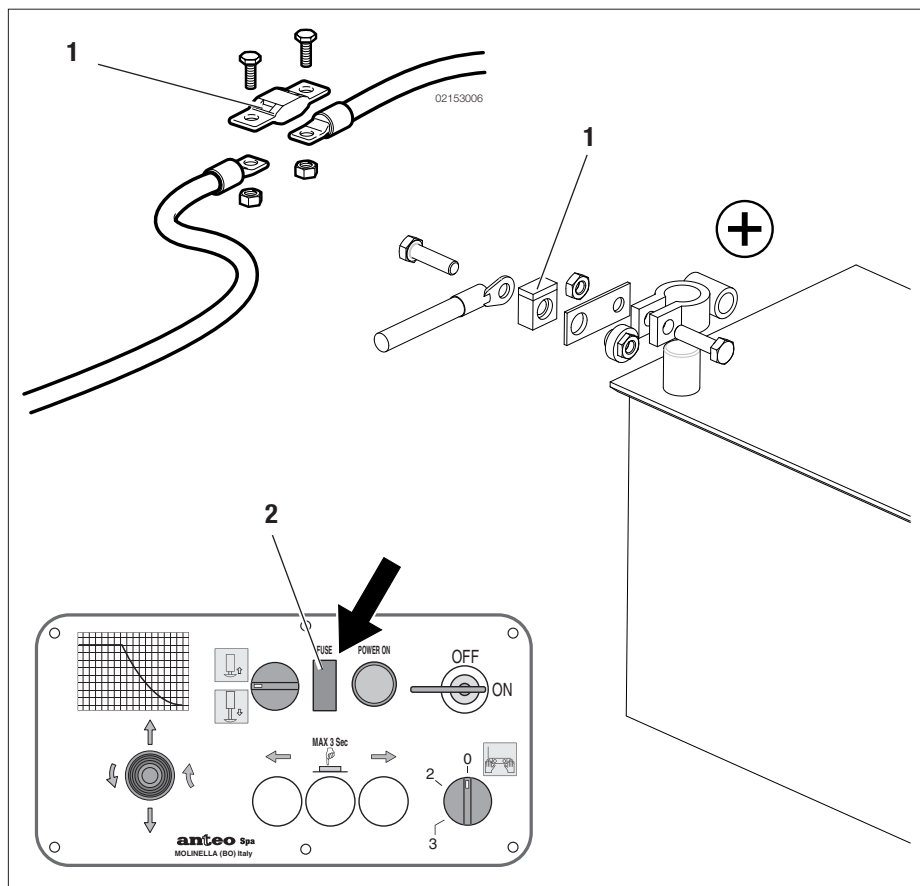
ISO VG 15	ISO VG 22	ISO VG 32	ISO VG 46	ISO VG 68
AGIP ARNICA 15	AGIP ARNICA 22	AGIP ARNICA 32	AGIP ARNICA 46	AGIP ARNICA 68
BP SHF LT15	ARAL VITAM GF 22	ARAL VITAM GF 32	ARAL VITAM GF 46	BP HLP68
CASTROL AWS 15	BP HLP22	ASEOL PLUS 16-110	ASEOL PLUS 16-115	CASTROL AWS 68
ESSO NUTO H15	CASTROL AWS 22	BP BARTRAN HV 32	BP HLP46	ESSO NUTO H68
MOBIL AERA HFA	CHEVRON AW 22	CHEVRON AW 32	CASTROL AWS 46	HYDRELF DS 68
MOBIL DTE 11	ESSO UNIV HP22	ESSO NUTO H32	ESSO NUTO H46	MOBIL DTE 16
Q8 HAYDN 15	FUCHS RENOLIN B 22 HVI	FUCHS RENOLIN MR 10	FUCHS RENOLIN MR 15	Q8 HAYDN 68
	HYDRELF DS 22	GULF ARMONY 32 AW	GULF ARMONY 46 AW	SHELL TELLUS 68
	MOBIL DTE 22	HYDRELF XV 32	HYDRELF XV 46	
	Q8 HAYDN 22	MOBIL DTE 13	MOBIL DTE 15	
	SHELL TELLUS 22	Q8 HAYDN 32	Q8 HAYDN 46	
	TEXACO RANDO HD A-22	SHELL TELLUS 32	SHELL TELLUS 46	
		TEXACO RANDO HD A-32	TEXACO RANDO HD B-46	

ATTENTION: NE PAS DISPENSER D'HUILE USEE DANS L'ENVIRONNEMENT! - **WARNING:** DO NOT SPREAD USED OIL IN THE ENVIRONMENT - **ATENCIÓN:** NO DISPERSAR EN EL AMBIENTE EL ACEITE USADO - **ATTENZIONE:** NON DISPERDERE L'OLIO ESAUSTO NELL'AMBIENTE.

PANNES ET REMÈDES

Identification et réparation des pannes

Malgré un entretien régulier et attentif, d'éventuelles pannes du hayon élévateur peuvent se vérifier.

La description suivante des pannes qui pourraient éventuellement se vérifier devrait offrir la possibilité de reconnaître rapidement les défauts et de trouver un remède plus rapidement et avec des coûts réduits.

La recherche et l'élimination des pannes devraient, généralement, être effectuées dans un atelier agréé.

Informations sur l'atelier agréé ANTEO S.p.A. le plus proche et d'autres détails de contact sont contenus dans la liste des ateliers.

En cas de besoin, il est possible de demander gratuitement la liste auprès de notre bureau de vente ou à l'usine.

Nous recommandons d'utiliser, de préférence, une lampe de contrôle pour la localisation des pannes.

Utiliser le raccordement à la terre sur la plaquette prévue pour la localisation de pannes.

Avant de localiser les pannes, il est nécessaire d'effectuer les vérifications suivantes:

- Vérifier si l'interrupteur principal est en position «ON».
- S'assurer que le fusible principal pour l'alimentation électrique fonctionne correctement.
- Contrôler le bon fonctionnement du fusible de protection secondaire.
- S'assurer que les batteries du véhicule fonctionnent et se chargent correctement.
- Vérifier que le câble de masse à l'unité de puissance garantit un raccordement parfait entre le hayon élévateur et le véhicule.
- S'assurer que le réservoir de l'unité hydraulique contient une quantité suffisante d'huile.
- S'assurer que les composants mécaniques ou électriques tels que les câbles, ne sont pas endommagés.

Une fois que toutes ces vérifications ont été effectuées, un technicien d'assistance agréé intervient pour réparer le hayon élévateur ; il est alors extrêmement important que la recherche de panne soit exécutée de manière logique et systématique. Trop souvent, on remplace les composants au hasard jusqu'à ce que la panne disparaisse. Cependant, cette méthode est extrêmement onéreuse en termes d'heures de main d'œuvre et de coûts relatifs aux pièces



BREAKDONS AND TROUBLESHOOTING

Identification and repair of breakdowns

Despite regular and careful maintenance there can still be tail lift breakdowns. The following description of possible breakdowns, should provide the ability to quickly recognize the faults and find a solution to save time and costs.

Troubleshooting should generally take place in an authorized service center.

Information on the nearest ANTEO S.p.A. authorized service center and other contact details are found in the list service center.

If necessary, you can ask for the list free of charge from our sales office or factory.

We recommend using preferably a control light when localizing breakdowns.

Use the ground connection on the plate provided for localizing breakdowns.

Before localizing breakdowns isolation the following checks must be carried out:

- Check if the main switch is "ON".
- Make sure that the main electric power supply fuse is working.
- Check the proper functioning of the secondary protection fuse.
- Make sure that the batteries of the vehicle are functioning and loaded.
- Check that the ground cable to the power unit ensures a perfect connection between the lift and the vehicle.
- Make sure there is a sufficient amount of oil in the hydraulic unit tank.
- Make sure that the mechanical or electrical components, such as cables, are not damaged.

If all these checks have been carried out and an authorized service technician intervenes to repair the tail lift, it is extremely important to find the cause of the breakdown in a logical and systematic manner. Too often the components are replaced randomly until the breakdown disappears. This method is nonetheless extremely costly in terms of both labor hours and costs relating to replacement parts. It is therefore very important to understand quickly and accurately whether the cause of the malfunction is of an electrical, hydraulic or mechanical nature.

PANNES ET REMÈDES

Identification et réparation des pannes

Malgré un entretien régulier et attentif, d'éventuelles pannes du hayon élévateur peuvent se vérifier.

La description suivante des pannes qui pourraient éventuellement se vérifier devrait offrir la possibilité de reconnaître rapidement les défauts et de trouver un remède plus rapidement et avec des coûts réduits.

La recherche et l'élimination des pannes devraient, généralement, être effectuées dans un atelier agréé.

Informations sur l'atelier agréé ANTEO S.p.A. le plus proche et d'autres détails de contact sont contenus dans la liste des ateliers.

En cas de besoin, il est possible de demander gratuitement la liste auprès de notre bureau de vente ou à l'usine.

Nous recommandons d'utiliser, de préférence, une lampe de contrôle pour la localisation des pannes.

Utiliser le raccordement à la terre sur la plaquette prévue pour la localisation de pannes.

Avant de localiser les pannes, il est nécessaire d'effectuer les vérifications suivantes:

- Vérifier si l'interrupteur principal est en position «ON».
- S'assurer que le fusible principal pour l'alimentation électrique fonctionne correctement.
- Contrôler le bon fonctionnement du fusible de protection secondaire.
- S'assurer que les batteries du véhicule fonctionnent et se chargent correctement.
- Vérifier que le câble de masse à l'unité de puissance garantit un raccordement parfait entre le hayon élévateur et le véhicule.
- S'assurer que le réservoir de l'unité hydraulique contient une quantité suffisante d'huile.
- S'assurer que les composants mécaniques ou électriques tels que les câbles, ne sont pas endommagés.

Une fois que toutes ces vérifications ont été effectuées, un technicien d'assistance agréé intervient pour réparer le hayon élévateur ; il est alors extrêmement important que la recherche de panne soit exécutée de manière logique et systématique. Trop souvent, on remplace les composants au hasard jusqu'à ce que la panne disparaisse. Cependant, cette méthode est extrêmement onéreuse en termes d'heures de main d'œuvre et de coûts relatifs aux pièces de rechange.



BREAKDONS AND TROUBLESHOOTING

Identification and repair of breakdowns

Despite regular and careful maintenance there can still be tail lift breakdowns. The following description of possible breakdowns, should provide the ability to quickly recognize the faults and find a solution to save time and costs.

Troubleshooting should generally take place in an authorized service center.

Information on the nearest ANTEO S.p.A. authorized service center and other contact details are found in the list service center.

If necessary, you can ask for the list free of charge from our sales office or factory.

We recommend using preferably a control light when localizing breakdowns.

Use the ground connection on the plate provided for localizing breakdowns.

Before localizing breakdowns isolation the following checks must be carried out:

- Check if the main switch is "ON".
- Make sure that the main electric power supply fuse is working.
- Check the proper functioning of the secondary protection fuse.
- Make sure that the batteries of the vehicle are functioning and loaded.
- Check that the ground cable to the power unit ensures a perfect connection between the lift and the vehicle.
- Make sure there is a sufficient amount of oil in the hydraulic unit tank.
- Make sure that the mechanical or electrical components, such as cables, are not damaged.

If all these checks have been carried out and an authorized service technician intervenes to repair the tail lift, it is extremely important to find the cause of the breakdown in a logical and systematic manner. Too often the components are replaced randomly until the breakdown disappears. This method is nonetheless extremely costly in terms of both labor hours and costs relating to replacement parts. It is therefore very important to understand quickly and accurately whether the cause of the malfunction is of an electrical, hydraulic or mechanical nature.

AVERÍAS Y SOLUCIONES

Identificación y reparación de las averías

A pesar de un mantenimiento regular y cuidadoso se pueden controlar eventuales averías en la trampilla elevadora.

La siguiente descripción de las averías que podrían eventualmente presentarse, debería ofrecer la posibilidad de reconocer rápidamente las fallas y encontrar una solución con ahorro de tiempo y de costos. La búsqueda y la eliminación de las averías deberían realizarse generalmente en una oficina con convenio. Informaciones sobre la oficina autorizada ANTEO S.p.A. más cercana y otros detalles de contacto están contenidos en la lista de las oficinas.

En caso de necesidad es posible solicitar gratuitamente la lista a través de nuestra oficina de ventas o en la fábrica.

Recomendamos usar preferiblemente una lámpara de control para la localización de las averías. Utilizar la conexión de tierra en la plaquita prevista para la localización de las averías.

Antes de la localización de averías es necesario realizar las siguientes verificaciones:

- Controlar si el interruptor principal está en posición "ON".
- Asegurarse que el fusible principal para la alimentación eléctrica esté funcionando.
- Controle el buen funcionamiento del fusible de protección secundario .
- Asegurarse que las baterías del vehículo estén funcionando y cargadas.
- Controlar que el cable de masa en la unidad de potencia asegure una perfecta conexión entre la trampilla elevadora y el vehículo.
- Asegurarse que haya una cantidad de aceite suficiente en el depósito de la unidad hidráulica.
- Asegurarse que los componentes mecánicos o eléctricos, como cables, no estén dañados.

Si se ha procedido a todas estas verificaciones e interviene un técnico de asistencia autorizado para reparar la trampilla elevadora es sumamente importante que la búsqueda de la avería sea realizada de manera lógica y sistemática.

Muy generalmente se sustituyen componentes al azar hasta la desaparición de la avería.

GUASTI E RIMEDI

Individuazione e riparazione dei guasti

Malgrado una manutenzione regolare ed accurata si possono verificare eventuali guasti alla sponda montacarichi.

La seguente descrizione dei guasti che potrebbero eventualmente presentarsi, dovrebbe offrire la possibilità di riconoscere velocemente i difetti e trovare un rimedio con risparmio di tempo e di costi.

La ricerca e l'eliminazione dei guasti dovrebbero avvenire generalmente in un'officina convenzionata. Informazioni sull'officina autorizzata ANTEO più vicina e altri dettagli di contatto sono contenuti nell'elenco delle officine. In caso di necessità è possibile richiedere gratuitamente l'elenco presso il nostro ufficio vendite o in fabbrica.

Raccomandiamo di usare preferibilmente una lampadina di controllo per la localizzazione di guasti.

Utilizzare il collegamento di terra sulla piastrina previsto per la localizzazione di guasti.

Prima della localizzazione di guasti bisogna eseguire le seguenti verifiche:

- Verificare se l'interruttore principale è in posizione "ON".
- Accertarsi che il fusibile principale per l'alimentazione elettrica sia funzionante.
- Controllare il buon funzionamento del fusibile di protezione secondario
- Accertarsi che le batterie del veicolo siano funzionanti e caricate.
- Verificare che il cavo di massa all'unità di potenza assicuri un perfetto collegamento tra la sponda montacarichi ed il veicolo.
- Accertarsi che una quantità sufficiente di olio sia presente nel serbatoio dell'unità idraulica.
- Accertarsi che i componenti meccanici o elettrici, come i cavi, non siano danneggiati.

Se si è proceduto a tutte queste verifiche e interviene un tecnico di assistenza autorizzato per riparare la sponda montacarichi è estremamente importante che la ricerca del guasto sia eseguita in maniera logica e sistematica. Troppo spesso si sostituiscono componenti a

AVERÍAS Y SOLUCIONES

Identificación y reparación de las averías

A pesar de un mantenimiento regular y cuidadoso se pueden controlar eventuales averías en la trampilla elevadora.

La siguiente descripción de las averías que podrían eventualmente presentarse, debería ofrecer la posibilidad de reconocer rápidamente las fallas y encontrar una solución con ahorro de tiempo y de costos. La búsqueda y la eliminación de las averías deberían realizarse generalmente en una oficina con convenio. Informaciones sobre la oficina autorizada ANTEO S.p.A. más cercana y otros detalles de contacto están contenidos en la lista de las oficinas.

En caso de necesidad es posible solicitar gratuitamente la lista a través de nuestra oficina de ventas o en la fábrica.

Recomendamos usar preferiblemente una lámpara de control para la localización de las averías. Utilizar la conexión de tierra en la plaquita prevista para la localización de las averías.

Antes de la localización de averías es necesario realizar las siguientes verificaciones:

- Controlar si el interruptor principal está en posición "ON".
- Asegurarse que el fusible principal para la alimentación eléctrica esté funcionando.
- Controle el buen funcionamiento del fusible de protección secundario .
- Asegurarse que las baterías del vehículo estén funcionando y cargadas.
- Controlar que el cable de masa en la unidad de potencia asegure una perfecta conexión entre la trampilla elevadora y el vehículo.
- Asegurarse que haya una cantidad de aceite suficiente en el depósito de la unidad hidráulica.
- Asegurarse que los componentes mecánicos o eléctricos, como cables, no estén dañados.

Si se ha procedido a todas estas verificaciones e interviene un técnico de asistencia autorizado para reparar la trampilla elevadora es sumamente importante que la búsqueda de la avería sea realizada de manera lógica y sistemática.

Muy generalmente se sustituyen componentes al azar hasta la desaparición de la avería.

GUASTI E RIMEDI

Individuazione e riparazione dei guasti

Malgrado una manutenzione regolare ed accurata si possono verificare eventuali guasti alla sponda montacarichi.

La seguente descrizione dei guasti che potrebbero eventualmente presentarsi, dovrebbe offrire la possibilità di riconoscere velocemente i difetti e trovare un rimedio con risparmio di tempo e di costi.

La ricerca e l'eliminazione dei guasti dovrebbero avvenire generalmente in un'officina convenzionata. Informazioni sull'officina autorizzata ANTEO più vicina e altri dettagli di contatto sono contenuti nell'elenco delle officine. In caso di necessità è possibile richiedere gratuitamente l'elenco presso il nostro ufficio vendite o in fabbrica.

Raccomandiamo di usare preferibilmente una lampadina di controllo per la localizzazione di guasti.

Utilizzare il collegamento di terra sulla piastrina previsto per la localizzazione di guasti.

Prima della localizzazione di guasti bisogna eseguire le seguenti verifiche:

- Verificare se l'interruttore principale è in posizione "ON".
- Accertarsi che il fusibile principale per l'alimentazione elettrica sia funzionante.
- Controllare il buon funzionamento del fusibile di protezione secondario
- Accertarsi che le batterie del veicolo siano funzionanti e caricate.
- Verificare che il cavo di massa all'unità di potenza assicuri un perfetto collegamento tra la sponda montacarichi ed il veicolo.
- Accertarsi che una quantità sufficiente di olio sia presente nel serbatoio dell'unità idraulica.
- Accertarsi che i componenti meccanici o elettrici, come i cavi, non siano danneggiati.

Se si è proceduto a tutte queste verifiche e interviene un tecnico di assistenza autorizzato per riparare la sponda montacarichi è estremamente importante che la ricerca del guasto sia eseguita in maniera logica e sistematica. Troppo spesso si sostituiscono componenti a caso

Il est donc très important de comprendre rapidement et de manière précise, si la cause d'un mauvais fonctionnement est de nature électrique, hydraulique ou mécanique.

Le tableau suivant peut être utilisé comme guide de référence pour procéder à une nouvelle analyse des pannes.

Anomalie	Cause	Remède
La plate-forme ne monte pas ou monte lentement ; le moteur de la pompe tourne normalement.	Huile insuffisante dans le réservoir, la pompe aspire de l'air. Electrovanne EVBS non actionnée ou bloquée. Pompe défectueuse. Soupape de retour VM1 avec réglage trop bas.	Faire l'appoint d'huile. Contrôler si, en actionnant la commande de montée, l'électrovanne reçoit du courant ou non, et/ou contrôler la bobine à l'aide du dispositif de contrôle des aimants permanents. Remplacer la bobine ou la soupape, si nécessaire. Changer la pompe. Contrôler la pression du système et régler la soupape.
La plate-forme ne monte pas ou monte lentement ; on entend le moteur de la pompe tourner plus lentement.	Batterie déchargée. Batterie déchargée, alternateur trop faible. Fusible du circuit principal sur le pôle de la batterie oxydé.	Charger la batterie. Contrôler chaque cellule. Contrôler le câble d'alimentation. Comme solution d'urgence, faire tourner le moteur du véhicule. Installer un alternateur plus puissant. Remplacer le fusible.
La plate-forme ne monte pas ou monte lentement.	Câble principal de courant électrique sur la borne de contact oxydée. Câble de mise à la masse sur la borne de contact oxydée. Fusible du circuit principal sur le pôle de la batterie en panne. Balais du moteur électriques usés.	Nettoyer à fond les bornes de contact. Remplacer si nécessaire. Nettoyer à fond les bornes de contact. Remplacer si nécessaire. Remplacer le fusible. Réparer le moteur. Interrompre l'utilisation de la plate-forme pour éviter d'endommager le moteur électrique.
Le moteur de la pompe ne tourne pas. Voyant lumineux sur le tableau de commande éteint.	Interrupteur principal non actionné ou défectueux. Fusible du circuit principal brûlé. Fusible du courant de commande brûlé.	Activer l'interrupteur principal et le remplacer, si nécessaire. Remplacer le fusible. Remplacer le fusible (10A 24V) – (15A 12V).

Il est donc très important de comprendre rapidement et de manière précise, si la cause d'un mauvais fonctionnement est de nature électrique, hydraulique ou mécanique.

Le tableau suivant peut être utilisé comme guide de référence pour procéder à une nouvelle analyse des pannes.

Anomalie	Cause	Remède
La plate-forme ne monte pas ou monte lentement ; le moteur de la pompe tourne normalement.	Huile insuffisante dans le réservoir, la pompe aspire de l'air. Electrovanne EVBS non actionnée ou bloquée. Pompe défectueuse. Soupape de retour VM1 avec réglage trop bas.	Faire l'appoint d'huile. Contrôler si, en actionnant la commande de montée, l'électrovanne reçoit du courant ou non, et/ou contrôler la bobine à l'aide du dispositif de contrôle des aimants permanents. Remplacer la bobine ou la soupape, si nécessaire. Changer la pompe. Contrôler la pression du système et régler la soupape.
La plate-forme ne monte pas ou monte lentement ; on entend le moteur de la pompe tourner plus lentement.	Batterie déchargée. Batterie déchargée, alternateur trop faible. Fusible du circuit principal sur le pôle de la batterie oxydé.	Charger la batterie. Contrôler chaque cellule. Contrôler le câble d'alimentation. Comme solution d'urgence, faire tourner le moteur du véhicule. Installer un alternateur plus puissant. Remplacer le fusible.
La plate-forme ne monte pas ou monte lentement.	Câble principal de courant électrique sur la borne de contact oxydée. Câble de mise à la masse sur la borne de contact oxydée. Fusible du circuit principal sur le pôle de la batterie en panne. Balais du moteur électriques usés.	Nettoyer à fond les bornes de contact. Remplacer si nécessaire. Nettoyer à fond les bornes de contact. Remplacer si nécessaire. Remplacer le fusible. Réparer le moteur. Interrompre l'utilisation de la plate-forme pour éviter d'endommager le moteur électrique.
Le moteur de la pompe ne tourne pas. Voyant lumineux sur le tableau de commande éteint.	Interrupteur principal non actionné ou défectueux. Fusible du circuit principal brûlé. Fusible du courant de commande brûlé.	Activer l'interrupteur principal et le remplacer, si nécessaire. Remplacer le fusible. Remplacer le fusible (10A 24V) – (15A 12V).

Le moteur de la pompe ne tourne pas. Voyant lumineux sur le tableau de commande allumé.	Relais de puissance défectueux. Balais du moteur usés. L'interrupteur thermique du moteur est activé.	Remplacement. Remplacement. Le moteur est de nouveau prêt à fonctionner après avoir été laissé refroidir pendant environ 5 minutes. Retirer le couvercle de la centrale hydraulique pour augmenter le refroidissement.
Le fusible du courant de commande brûle toujours.	Court-circuit ou consommation de courant excessive.	Détecter et éliminer le court-circuit. Désactiver les bobines des soupapes pour trouver celle défectueuse.
Le moteur de la pompe ne s'arrête pas.	Le relais de puissance reste enclenché.	Arrêter l'interrupteur général. Si nécessaire, remplacer le relais de puissance.
La plate-forme ne s'ouvre pas ou s'ouvre lentement ; le moteur de la pompe tourne.	Les soupapes EVSR des cylindres d'inclinaison ne réagissent pas. Soupape régulatrice de débit VFR défectueuse. Plate-forme gelée contre la structure du caisson.	Contrôler les bobines des soupapes, les câbles, la sortie de signal sur le circuit imprimé de commande et sur le corps de la soupape. Remplacer la soupape. Dégivrage, traiter le joint pour éviter qu'il ne gèle.
La plate-forme ne s'ouvre pas ou s'ouvre lentement ; le moteur de la pompe tourne.	Pivots de la plate-forme durs. La plate-forme frotte contre la structure.	Démonter et nettoyer les pivots de la plate-forme. Actionner brièvement la Descente puis Ouverture.
La plate-forme descend trop rapidement ou trop lentement (vitesse admise 5.9 ips).	Soupape régulatrice de débit VFS sale ou défectueuse.	Remplacer la soupape.
La plate-forme descend clairement toute seule tout en restant à l'horizontale (par ex. 0.8-1.2 in en 5 minutes).	Absence d'étanchéité des joints des cylindres de levage.	Remplacer les joints des cylindres.
La plate-forme ne descend pas.	Câbles et soupapes EVSS des cylindres de soulèvement ou de la soupape EVBS défectueux.	Remplacer les câbles et/ou les soupapes.
La plate-forme ne monte pas ou descend avec les boutons à pédale.	Interrupteur de commande au pied défectueux. Interruption du câble de la plate-forme. Sélecteur de commande pas actionné.	Remplacer l'interrupteur. Réparer ou remplacer le câble. Actionner le sélecteur.
La plate-forme incline la pointe nettement, seule. (par ex. 1.2-2 in en 5 minutes).	Absence d'étanchéité des joints des cylindres d'inclinaison.	Remplacer les joints des cylindres.

Le moteur de la pompe ne tourne pas. Voyant lumineux sur le tableau de commande allumé.	Relais de puissance défectueux. Balais du moteur usés. L'interrupteur thermique du moteur est activé.	Remplacement. Remplacement. Le moteur est de nouveau prêt à fonctionner après avoir été laissé refroidir pendant environ 5 minutes. Retirer le couvercle de la centrale hydraulique pour augmenter le refroidissement.
Le fusible du courant de commande brûle toujours.	Court-circuit ou consommation de courant excessive.	Détecter et éliminer le court-circuit. Désactiver les bobines des soupapes pour trouver celle défectueuse.
Le moteur de la pompe ne s'arrête pas.	Le relais de puissance reste enclenché.	Arrêter l'interrupteur général. Si nécessaire, remplacer le relais de puissance.
La plate-forme ne s'ouvre pas ou s'ouvre lentement ; le moteur de la pompe tourne.	Les soupapes EVSR des cylindres d'inclinaison ne réagissent pas. Soupape régulatrice de débit VFR défectueuse. Plate-forme gelée contre la structure du caisson.	Contrôler les bobines des soupapes, les câbles, la sortie de signal sur le circuit imprimé de commande et sur le corps de la soupape. Remplacer la soupape. Dégivrage, traiter le joint pour éviter qu'il ne gèle.
La plate-forme ne s'ouvre pas ou s'ouvre lentement ; le moteur de la pompe tourne.	Pivots de la plate-forme durs. La plate-forme frotte contre la structure.	Démonter et nettoyer les pivots de la plate-forme. Actionner brièvement la Descente puis Ouverture.
La plate-forme descend trop rapidement ou trop lentement (vitesse admise 5.9 ips).	Soupape régulatrice de débit VFS sale ou défectueuse.	Remplacer la soupape.
La plate-forme descend clairement toute seule tout en restant à l'horizontale (par ex. 0.8-1.2 in en 5 minutes).	Absence d'étanchéité des joints des cylindres de levage.	Remplacer les joints des cylindres.
La plate-forme ne descend pas.	Câbles et soupapes EVSS des cylindres de soulèvement ou de la soupape EVBS défectueux.	Remplacer les câbles et/ou les soupapes.
La plate-forme ne monte pas ou descend avec les boutons à pédale.	Interrupteur de commande au pied défectueux. Interruption du câble de la plate-forme. Sélecteur de commande pas actionné.	Remplacer l'interrupteur. Réparer ou remplacer le câble. Actionner le sélecteur.
La plate-forme incline la pointe nettement, seule. (par ex. 1.2-2 in en 5 minutes).	Absence d'étanchéité des joints des cylindres d'inclinaison.	Remplacer les joints des cylindres.

La plate-forme s'ouvre trop rapidement.	Soupape régulatrice de débit VFR sale ou défectueuse.	Remplacer la soupape.
La plate-forme ne se ferme pas complètement.	Rallonges des tiges des cylindres d'inclinaison mal réglées.	Régler correctement les rallonges des cylindres.
La plate-forme ne soulève pas toute la charge.	Charge trop lourde ou barycentre de la charge dépassé. Filtre d'aspiration encrassé. Pompe défectueuse. Soupape de retour VM1 mal réglée ou défectueuse.	Contrôler la charge. Respecter le diagramme de charge. Remplacer le filtre. Changer la pompe. Mesurer la pression au moyen d'un manomètre et régler la soupape. Remplacer si nécessaire.
La pointe de la plate-forme ne s'incline pas vers le terrain.	L'interrupteur d'inclinaison n'actionne pas les soupapes des cylindres d'inclinaison.	Contrôler et, si nécessaire, remplacer l'interrupteur d'inclinaison.
La plate-forme s'arrête pendant la montée ou la descente en utilisant la commande au pied.	Câble de la plate-forme interrompu.	Réparer ou remplacer le câble.

Quelques points du tableau des pannes exigent des compétences spéciales et des connaissances spécifiques.

En cas de doute concernant un point quelconque du présent document, INTERROMPRE l'inspection et consulter ANTEO S.p.A. avant de procéder.

La plate-forme s'ouvre trop rapidement.	Soupape régulatrice de débit VFR sale ou défectueuse.	Remplacer la soupape.
La plate-forme ne se ferme pas complètement.	Rallonges des tiges des cylindres d'inclinaison mal réglées.	Régler correctement les rallonges des cylindres.
La plate-forme ne soulève pas toute la charge.	Charge trop lourde ou barycentre de la charge dépassé. Filtre d'aspiration encrassé. Pompe défectueuse. Soupape de retour VM1 mal réglée ou défectueuse.	Contrôler la charge. Respecter le diagramme de charge. Remplacer le filtre. Changer la pompe. Mesurer la pression au moyen d'un manomètre et régler la soupape. Remplacer si nécessaire.
La pointe de la plate-forme ne s'incline pas vers le terrain.	L'interrupteur d'inclinaison n'actionne pas les soupapes des cylindres d'inclinaison.	Contrôler et, si nécessaire, remplacer l'interrupteur d'inclinaison.
La plate-forme s'arrête pendant la montée ou la descente en utilisant la commande au pied.	Câble de la plate-forme interrompu.	Réparer ou remplacer le câble.

Quelques points du tableau des pannes exigent des compétences spéciales et des connaissances spécifiques.

En cas de doute concernant un point quelconque du présent document, INTERROMPRE l'inspection et consulter ANTEO S.p.A. avant de procéder.

The following table can be used as guidelines for further analysis of breakdowns.

Fault	Causes	Remedies
The platform does not go up or goes up slowly, the engine pump runs normally.	Insufficient oil in the tank, the pump sucks in air. EVBS solenoid valve not activated or blocked. Faulty pump. VM1 pressure relief valve adjusted too low.	Add oil. Check if, by activating the UP command, the solenoid valve receives electricity and/or check the coil using the magnet checking device . Replace the coil or the valve if necessary. Replace the pump. Check the system's pressure and adjust the valve.
The platform does not go up or goes up slowly, you can hear the engine pump run more slowly.	Battery discharged. Battery low, alternator too weak. Main circuit fuse on the battery pole is oxidized.	Charge the battery. Check the single cells. Check the power supply cable. As an emergency solution, place the vehicle's engine in motion. Install a more powerful alternator. Replace the fuse.
The platform does not go up or goes up slowly .	Main power supply cable contact terminal oxidized . Ground cable contact terminal oxidized . Main circuit fuse on the battery pole is out of order. Electric motor brushes worn out.	Thoroughly clean the contact terminals. Replace if necessary. Thoroughly clean the contact terminals. Replace if necessary. Replace the fuse. Repair the engine. Stop use of the platform, to avoid damaging the electric motor.
The engine pump is not working.	Light on the control panel off. Main switch not activated or faulty. Main circuit fuse burned out.	Control power supply fuse has burned out . Turn on the main switch, replace if necessary. Replace the fuse. Replace the fuse (10A 24V) – (15A 12V).
The engine pump is not working. Light on the control panel on.	Faulty power relay . Engine brushes are worn out. The engine's thermal switch is on.	Replacement. Replacement. The engine is once again ready for use after it has cooled down for about 5 minutes. Remove the cover of the hydraulic unit to increase cooling.

The following table can be used as guidelines for further analysis of breakdowns.

Fault	Causes	Remedies
The platform does not go up or goes up slowly, the engine pump runs normally.	Insufficient oil in the tank, the pump sucks in air. EVBS solenoid valve not activated or blocked. Faulty pump. VM1 pressure relief valve adjusted too low.	Add oil. Check if, by activating the UP command, the solenoid valve receives electricity and/or check the coil using the magnet checking device . Replace the coil or the valve if necessary. Replace the pump. Check the system's pressure and adjust the valve.
The platform does not go up or goes up slowly, you can hear the engine pump run more slowly.	Battery discharged. Battery low, alternator too weak. Main circuit fuse on the battery pole is oxidized.	Charge the battery. Check the single cells. Check the power supply cable. As an emergency solution, place the vehicle's engine in motion. Install a more powerful alternator. Replace the fuse.
The platform does not go up or goes up slowly .	Main power supply cable contact terminal oxidized . Ground cable contact terminal oxidized . Main circuit fuse on the battery pole is out of order. Electric motor brushes worn out.	Thoroughly clean the contact terminals. Replace if necessary. Thoroughly clean the contact terminals. Replace if necessary. Replace the fuse. Repair the engine. Stop use of the platform, to avoid damaging the electric motor.
The engine pump is not working.	Light on the control panel off. Main switch not activated or faulty. Main circuit fuse burned out.	Control power supply fuse has burned out . Turn on the main switch, replace if necessary. Replace the fuse. Replace the fuse (10A 24V) – (15A 12V).
The engine pump is not working. Light on the control panel on.	Faulty power relay . Engine brushes are worn out. The engine's thermal switch is on.	Replacement. Replacement. The engine is once again ready for use after it has cooled down for about 5 minutes. Remove the cover of the hydraulic unit to increase cooling.

The control power supply fuse always burns out.	Short circuit or excessive electricity absorption.	Detect and eliminate the short circuit. Switch off the valve coils to trace the faulty one.
The engine pump won't stop.	The power relay remains inserted.	Turn off the main switch. If necessary, replace the power relay.
The platform does not open or opens slowly, the engine pump is running.	The EVSR cylinder valves of the tilting device are not responding. VFR flow adjusting valve faulty. Platform is frozen against the body frame.	Check the valve coils, cables, the signal output on the printed circuit command and on the valve body. Replace valve. Defrosting, treat the seal to prevent freezing.
The platform does not open or opens slowly, the engine pump is running.	Platform pivots hard. The platform scrapes against the frame.	Remove and clean the platform pivots. Turn on briefly the Lowering, then the Opening.
The platform goes down too quickly or too slowly (maximum speed 5.9 ips).	VFS flow adjusting valve is dirty or faulty.	Replace valve.
The platform goes down on its own remaining horizontal (i.e. 0.8-1.2 in in 5 minutes).	Lack of tightness in the cylinder lifting seals.	Replace the cylinder seals.
The platform does not go down.	Cables or valves EVSS of the lifting cylinders or valve EVBS are defective.	Replace the cables and/or valve.
The platform does not go up or down with the pedal buttons .	Foot control switch is defective . Interruption of platform cable. Command selector switch not activated.	Replace the switch. Repair or replace the cable. Turn on the selector.
The platform tilts the tip by itself (i.e. 1.2-2 in in 5 minutes).	Lack of tightness in the cylinder tilting seals.	Replace the cylinder seals.
The platform opens too quickly.	VFR flow adjusting valve is dirty or faulty.	Replace valve.
The platform does not close completely.	Tilt cylinder rod extensions poorly regulated.	Adjust properly the extension of the cylinders.

The control power supply fuse always burns out.	Short circuit or excessive electricity absorption.	Detect and eliminate the short circuit. Switch off the valve coils to trace the faulty one.
The engine pump won't stop.	The power relay remains inserted.	Turn off the main switch. If necessary, replace the power relay.
The platform does not open or opens slowly, the engine pump is running.	The EVSR cylinder valves of the tilting device are not responding. VFR flow adjusting valve faulty. Platform is frozen against the body frame.	Check the valve coils, cables, the signal output on the printed circuit command and on the valve body. Replace valve. Defrosting, treat the seal to prevent freezing.
The platform does not open or opens slowly, the engine pump is running.	Platform pivots hard. The platform scrapes against the frame.	Remove and clean the platform pivots. Turn on briefly the Lowering, then the Opening.
The platform goes down too quickly or too slowly (maximum speed 5.9 ips).	VFS flow adjusting valve is dirty or faulty.	Replace valve.
The platform goes down on its own remaining horizontal (i.e. 0.8-1.2 in in 5 minutes).	Lack of tightness in the cylinder lifting seals.	Replace the cylinder seals.
The platform does not go down.	Cables or valves EVSS of the lifting cylinders or valve EVBS are defective.	Replace the cables and/or valve.
The platform does not go up or down with the pedal buttons .	Foot control switch is defective . Interruption of platform cable. Command selector switch not activated.	Replace the switch. Repair or replace the cable. Turn on the selector.
The platform tilts the tip by itself (i.e. 1.2-2 in in 5 minutes).	Lack of tightness in the cylinder tilting seals.	Replace the cylinder seals.
The platform opens too quickly.	VFR flow adjusting valve is dirty or faulty.	Replace valve.
The platform does not close completely.	Tilt cylinder rod extensions poorly regulated.	Adjust properly the extension of the cylinders.

The platform does not lift the entire load.	Load too heavy or load center of gravity exceeded. Suction filter clogged. Faulty pump. VM1 pressure relief valve poorly adjusted or faulty.	Check the load. Observe the load diagram. Replace filter. Replace the pump. Detect the pressure via a pressure gauge and adjust the valve. Replace if necessary.
The tip of the platform does not tilt towards the ground.	The tilt switch does not activate the tilt cylinders valves.	Check and, if necessary, replace the tilt switch.
The platform stops while going up or down using the foot control.	Platform table cut-off.	Repair or replace the cable.

Some points on the faults table require special skills and specific knowledge.

If in doubt about any point, STOP the check and consult ANTEO S.p.A. before proceeding.

The platform does not lift the entire load.	Load too heavy or load center of gravity exceeded. Suction filter clogged. Faulty pump. VM1 pressure relief valve poorly adjusted or faulty.	Check the load. Observe the load diagram. Replace filter. Replace the pump. Detect the pressure via a pressure gauge and adjust the valve. Replace if necessary.
The tip of the platform does not tilt towards the ground.	The tilt switch does not activate the tilt cylinders valves.	Check and, if necessary, replace the tilt switch.
The platform stops while going up or down using the foot control.	Platform table cut-off.	Repair or replace the cable.

Some points on the faults table require special skills and specific knowledge.

If in doubt about any point, STOP the check and consult ANTEO S.p.A. before proceeding.

Tal método es incluso más costoso en términos de horas mano de obra y de costos relativos a las piezas de recambio. Por lo tanto, es muy importante entender rápidamente y de manera precisa si la causa de un mal funcionamiento es de naturaleza eléctrica, hidráulica o mecánica.

La siguiente tabla puede ser utilizada como guía de referencia para proceder a un análisis adicional de las averías.

Anomalia	Causa	Solución
La plataforma no sube o sube lentamente, el motor de la bomba gira normalmente.	Aceite insuficiente en el depósito, la bomba aspira el aire. Electroválvula EVBS no accionada o bloqueada. Bomba defectuosa . Válvula de retorno VM1 regulada demasiado baja.	Rellenar el aceite. Controle si, accionando el mando de subida, la electroválvula recibe corriente eléctrica y/o controle la bobina con el dispositivo de control de los imanes. Sustituir la bobina o la válvula si fuera necesario. Sustituir la bomba. Controle la presión del sistema y ajuste la válvula.
La plataforma no sube o sube lentamente, se escucha girar el motor de bomba más lentamente.	Batería descargada. Batería descargada, alternador demasiado débil. Fusible del circuito principal en el polo de la batería oxidado.	Cargar la batería. Controle las celdas simples. Controle el cable de alimentación. Como solución de emergencia, hacer girar el motor del vehículo. Instalar un alternador más potente. Sustituir el fusible.
La plataforma no sube o sube lentamente .	Cable de corriente eléctrica principal en el punto de borne de contacto oxidado. Cable de puesta a masa en el punto del borne de contacto oxidado. Fusible del circuito principal en el polo de la batería averiado. Escobillas del motor eléctrico consumidas.	Limpiar a fondo los puntos del borne de contacto. Cambiar si es necesario. Limpiar a fondo los puntos del borne de contacto. Cambiar si es necesario. Sustituir el fusible. Reparar el motor. Interrumpir el uso de la plataforma, para evitar dañar el motor eléctrico.
El motor de la bomba hidráulica no gira. Luz en el cuadro mandos apagada.	Interruptor principal no accionado o defectuoso. Fusible del circuito principal quemado. Fusible de la corriente eléctrica de mando quemado.	Activar el interruptor principal, sustituir si fuera necesario . Sustituir el fusible. Sustituir el fusible (10A 24V) – (15A 12V).
El motor de la bomba hidráulica no gira. Luz en el cuadro mandos apagada.	Relé de potencia defectuoso. Carboncillos del motor consumidos. El interruptor térmico del motor está activado	Sustitución. Sustitución. El motor está nuevamente listo para el uso después de haberlo dejado enfriar por aproximadamente 5 minutos. Retirar la cubierta de la "CENTRALITA OLEODINÁMICA" para aumentar la refrigeración.

Tal método es incluso más costoso en términos de horas mano de obra y de costos relativos a las piezas de recambio. Por lo tanto, es muy importante entender rápidamente y de manera precisa si la causa de un mal funcionamiento es de naturaleza eléctrica, hidráulica o mecánica.

La siguiente tabla puede ser utilizada como guía de referencia para proceder a un análisis adicional de las averías.

Anomalia	Causa	Solución
La plataforma no sube o sube lentamente, el motor de la bomba gira normalmente.	Aceite insuficiente en el depósito, la bomba aspira el aire. Electroválvula EVBS no accionada o bloqueada. Bomba defectuosa . Válvula de retorno VM1 regulada demasiado baja.	Rellenar el aceite. Controle si, accionando el mando de subida, la electroválvula recibe corriente eléctrica y/o controle la bobina con el dispositivo de control de los imanes. Sustituir la bobina o la válvula si fuera necesario. Sustituir la bomba. Controle la presión del sistema y ajuste la válvula.
La plataforma no sube o sube lentamente, se escucha girar el motor de bomba más lentamente.	Batería descargada. Batería descargada, alternador demasiado débil. Fusible del circuito principal en el polo de la batería oxidado.	Cargar la batería. Controle las celdas simples. Controle el cable de alimentación. Como solución de emergencia, hacer girar el motor del vehículo. Instalar un alternador más potente. Sustituir el fusible.
La plataforma no sube o sube lentamente .	Cable de corriente eléctrica principal en el punto de borne de contacto oxidado. Cable de puesta a masa en el punto del borne de contacto oxidado. Fusible del circuito principal en el polo de la batería averiado. Escobillas del motor eléctrico consumidas.	Limpiar a fondo los puntos del borne de contacto. Cambiar si es necesario. Limpiar a fondo los puntos del borne de contacto. Cambiar si es necesario. Sustituir el fusible. Reparar el motor. Interrumpir el uso de la plataforma, para evitar dañar el motor eléctrico.
El motor de la bomba hidráulica no gira. Luz en el cuadro mandos apagada.	Interruptor principal no accionado o defectuoso. Fusible del circuito principal quemado. Fusible de la corriente eléctrica de mando quemado.	Activar el interruptor principal, sustituir si fuera necesario . Sustituir el fusible. Sustituir el fusible (10A 24V) – (15A 12V).
El motor de la bomba hidráulica no gira. Luz en el cuadro mandos apagada.	Relé de potencia defectuoso. Carboncillos del motor consumidos. El interruptor térmico del motor está activado	Sustitución. Sustitución. El motor está nuevamente listo para el uso después de haberlo dejado enfriar por aproximadamente 5 minutos. Retirar la cubierta de la "CENTRALITA OLEODINÁMICA" para aumentar la refrigeración.

El fusible de la corriente eléctrica de mando se quema siempre.	Cortocircuito o excesiva absorción de corriente.	Ubicar y eliminar el cortocircuito . Desconectar las bobinas de las válvulas para localizar la defectuosa.
El motor de la bomba hidráulica no se detiene.	El relé de potencia permanece introducido.	Apagar el interruptor principal. Si fuera necesario, sustituir el relé de potencia.
La plataforma no se abre o se abre lentamente, el motor de la bomba gira .	Las válvulas EVSR de los cilindros de inclinación no reaccionan. Válvula de reducción VFR defectuosa. Plataforma congelada contra la estructura del cajón.	Controle las bobinas de las válvulas, los cables, la salida de señal en el circuito impreso de mando y sobre el cuerpo de la válvula. Sustituir la válvula. Descongelación, tratar la guarnición para evitar el congelamiento.
La plataforma no se abre o se abre lentamente, el motor de la bomba gira .	Pernos de la plataforma duros. La plataforma raspa contra la estructura.	Desmontar y limpiar los pernos de la plataforma. Accionar brevemente la Bajada, luego Apertura
La plataforma baja demasiado velozmente o demasiado lentamente (velocidad admitida 5.9 ips).	Válvula de reducción VFS sucia o defectuosa.	Sustituir la válvula.
La plataforma baja únicamente sola quedando horizontal (ej. 0.8-1.2 in en 5 minutos).	Falta de retención de las guarniciones de los cilindros de elevación.	Sustituir las guarniciones de los cilindros.
La plataforma no baja.	Cables o válvulas EVSS de los cilindros de elevación o de la válvula EVBS defectuosos.	Sustituir los cables y/o las válvulas.
La plataforma no sube o baja con los pulsadores a pedal.	Interruptor mando en el pie defectuoso. Interrupción del cable de la plataforma. Selector de mando no accionado.	Sustituir el interruptor. Reparar o sustituir el cable. Accionar el selector.
La plataforma inclina la punta únicamente sola (ej. 1.2-2 in en 5 minutos).	Falta de retención de las guarniciones de los cilindros de inclinación.	Sustituir las guarniciones de los cilindros.
La plataforma se abre demasiado rápido.	Válvula de reducción VFR sucia o defectuosa.	Sustituir la válvula.
La plataforma no se cierra completamente.	Alargadores de las astas de los cilindros de inclinación mal regulados.	Ajustar correctamente los alargadores de los cilindros.

El fusible de la corriente eléctrica de mando se quema siempre.	Cortocircuito o excesiva absorción de corriente.	Ubicar y eliminar el cortocircuito . Desconectar las bobinas de las válvulas para localizar la defectuosa.
El motor de la bomba hidráulica no se detiene.	El relé de potencia permanece introducido.	Apagar el interruptor principal. Si fuera necesario, sustituir el relé de potencia.
La plataforma no se abre o se abre lentamente, el motor de la bomba gira .	Las válvulas EVSR de los cilindros de inclinación no reaccionan. Válvula de reducción VFR defectuosa. Plataforma congelada contra la estructura del cajón.	Controle las bobinas de las válvulas, los cables, la salida de señal en el circuito impreso de mando y sobre el cuerpo de la válvula. Sustituir la válvula. Descongelación, tratar la guarnición para evitar el congelamiento.
La plataforma no se abre o se abre lentamente, el motor de la bomba gira .	Pernos de la plataforma duros. La plataforma raspa contra la estructura.	Desmontar y limpiar los pernos de la plataforma. Accionar brevemente la Bajada, luego Apertura
La plataforma baja demasiado velozmente o demasiado lentamente (velocidad admitida 5.9 ips).	Válvula de reducción VFS sucia o defectuosa.	Sustituir la válvula.
La plataforma baja únicamente sola quedando horizontal (ej. 0.8-1.2 in en 5 minutos).	Falta de retención de las guarniciones de los cilindros de elevación.	Sustituir las guarniciones de los cilindros.
La plataforma no baja.	Cables o válvulas EVSS de los cilindros de elevación o de la válvula EVBS defectuosos.	Sustituir los cables y/o las válvulas.
La plataforma no sube o baja con los pulsadores a pedal.	Interruptor mando en el pie defectuoso. Interrupción del cable de la plataforma. Selector de mando no accionado.	Sustituir el interruptor. Reparar o sustituir el cable. Accionar el selector.
La plataforma inclina la punta únicamente sola (ej. 1.2-2 in en 5 minutos).	Falta de retención de las guarniciones de los cilindros de inclinación.	Sustituir las guarniciones de los cilindros.
La plataforma se abre demasiado rápido.	Válvula de reducción VFR sucia o defectuosa.	Sustituir la válvula.
La plataforma no se cierra completamente.	Alargadores de las astas de los cilindros de inclinación mal regulados.	Ajustar correctamente los alargadores de los cilindros.

La plataforma no eleva toda la carga.	Carga demasiado pesada o baricentro de la carga superado. Filtro de entrada tapado. Bomba defectuosa . Válvula de retorno VM1 mal regulada o defectuosa.	Controle la carga. Observar el diagrama de carga. Sustituir el filtro. Sustituir la bomba. Ubicar la presión mediante manómetro y ajustar la válvula. Cambiar si es necesario.
La punta de la plataforma no se inclina hacia el suelo.	El interruptor de inclinación no acciona las válvulas de los cilindros de inclinación.	Controle y, si fuera necesario, sustituya el interruptor de inclinación .
La plataforma se detiene durante la subida o la bajada utilizando el mando de pie .	Cable de la plataforma interrumpido.	Reparar o sustituir el cable.

Algunos puntos de la tabla de las averías requieren competencias especiales y conocimientos específicos.

En caso de duda de acuerdo a cualquier punto con la presente, INTERRUMPIR la inspección consultar ANTEO S.p.A. antes de proceder.

La plataforma no eleva toda la carga.	Carga demasiado pesada o baricentro de la carga superado. Filtro de entrada tapado. Bomba defectuosa . Válvula de retorno VM1 mal regulada o defectuosa.	Controle la carga. Observar el diagrama de carga. Sustituir el filtro. Sustituir la bomba. Ubicar la presión mediante manómetro y ajustar la válvula. Cambiar si es necesario.
La punta de la plataforma no se inclina hacia el suelo.	El interruptor de inclinación no acciona las válvulas de los cilindros de inclinación.	Controle y, si fuera necesario, sustituya el interruptor de inclinación .
La plataforma se detiene durante la subida o la bajada utilizando el mando de pie .	Cable de la plataforma interrumpido.	Reparar o sustituir el cable.

Algunos puntos de la tabla de las averías requieren competencias especiales y conocimientos específicos.

En caso de duda de acuerdo a cualquier punto con la presente, INTERRUMPIR la inspección consultar ANTEO S.p.A. antes de proceder.

caso fino alla scomparsa del guasto. Tale metodo è tuttavia estremamente dispendioso in termini di ore di manodopera e di costi relativi ai pezzi di ricambio. Pertanto, è molto importante capire velocemente e in modo preciso se la causa di un cattivo funzionamento è di natura elettrica, idraulica o meccanica.

La tabella seguente può essere utilizzata come guida di riferimento per procedere a un'ulteriori analisi dei guasti.

Anomalia	Causa	Rimedio
La piattaforma non sale o sale lentamente, il motore della pompa gira normalmente.	Olio insufficiente nel serbatoio, la pompa aspira dell'aria. Elettrovalvola EVBS non azionata o bloccata. Pompa difettosa. Valvola limitatrice di pressione VM1 regolata troppo bassa.	Rabboccare l'olio. Controllare se, azionando il comando di salita, l'elettrovalvola riceve corrente e/o controllare la bobina con il dispositivo di controllo dei magneti. Sostituire la bobina o la valvola se necessario. Sostituire la pompa. Controllare la pressione e regolare la valvola.
La piattaforma non sale o sale lentamente, si sente girare il motore della pompa più lentamente.	Batteria scarica. Batteria scarica, alternatore troppo debole. Fusibile del circuito principale sul polo della batteria ossidato.	Caricare la batteria. Controllare le singole celle. Controllare il cavo di alimentazione. Come soluzione d'emergenza, far girare il motore del veicolo. Installare un alternatore più potente. Sostituire il fusibile.
La piattaforma non sale o sale lentamente.	Cavo di corrente principale sul punto di contatto ossidato. Cavo di massa sul punto di contatto ossidato. Fusibile del circuito principale sul polo della batteria guasto. Spazzole del motore elettrico consumate.	Pulire a fondo i punti di contatto. Sostituire se necessario. Pulire a fondo i punti di contatto. Sostituire se necessario. Sostituire il fusibile. Riparare il motore. Interrompere l'uso della piattaforma, per evitare di danneggiare il motore elettrico.
Il motore della pompa non gira. Luce su quadro comandi spenta.	Interruttore principale non azionato o difettoso. Fusibile del circuito principale bruciato. Fusibile della corrente di comando bruciato.	Attivate l'interruttore principale, sostituire se necessario. Sostituire il fusibile. Sostituire il fusibile (10A 24V) – (15A 12V).
Il motore della pompa non gira. Luce su quadro comandi accesa.	Relè di potenza difettoso. Carboncini del motore consumati. L'interruttore termico del motore è attivato.	Sostituzione. Sostituzione Il motore è nuovamente pronto all'uso dopo averlo lasciato raffreddare per circa 5 minuti. Togliere il coperchio della centralina idraulica per aumentare il raffreddamento.

fino alla scomparsa del guasto. Tale metodo è tuttavia estremamente dispendioso in termini di ore di manodopera e di costi relativi ai pezzi di ricambio. Pertanto, è molto importante capire velocemente e in modo preciso se la causa di un cattivo funzionamento è di natura elettrica, idraulica o meccanica.

La tabella seguente può essere utilizzata come guida di riferimento per procedere a un'ulteriori analisi dei guasti.

Anomalia	Causa	Rimedio
La piattaforma non sale o sale lentamente, il motore della pompa gira normalmente.	Olio insufficiente nel serbatoio, la pompa aspira dell'aria. Elettrovalvola EVBS non azionata o bloccata. Pompa difettosa. Valvola limitatrice di pressione VM1 regolata troppo bassa.	Rabboccare l'olio. Controllare se, azionando il comando di salita, l'elettrovalvola riceve corrente e/o controllare la bobina con il dispositivo di controllo dei magneti. Sostituire la bobina o la valvola se necessario. Sostituire la pompa. Controllare la pressione e regolare la valvola.
La piattaforma non sale o sale lentamente, si sente girare il motore della pompa più lentamente.	Batteria scarica. Batteria scarica, alternatore troppo debole. Fusibile del circuito principale sul polo della batteria ossidato.	Caricare la batteria. Controllare le singole celle. Controllare il cavo di alimentazione. Come soluzione d'emergenza, far girare il motore del veicolo. Installare un alternatore più potente. Sostituire il fusibile.
La piattaforma non sale o sale lentamente.	Cavo di corrente principale sul punto di contatto ossidato. Cavo di massa sul punto di contatto ossidato. Fusibile del circuito principale sul polo della batteria guasto. Spazzole del motore elettrico consumate.	Pulire a fondo i punti di contatto. Sostituire se necessario. Pulire a fondo i punti di contatto. Sostituire se necessario. Sostituire il fusibile. Riparare il motore. Interrompere l'uso della piattaforma, per evitare di danneggiare il motore elettrico.
Il motore della pompa non gira. Luce su quadro comandi spenta.	Interruttore principale non azionato o difettoso. Fusibile del circuito principale bruciato. Fusibile della corrente di comando bruciato.	Attivate l'interruttore principale, sostituire se necessario. Sostituire il fusibile. Sostituire il fusibile (10A 24V) – (15A 12V).
Il motore della pompa non gira. Luce su quadro comandi accesa.	Relè di potenza difettoso. Carboncini del motore consumati. L'interruttore termico del motore è attivato.	Sostituzione. Sostituzione Il motore è nuovamente pronto all'uso dopo averlo lasciato raffreddare per circa 5 minuti. Togliere il coperchio della centralina idraulica per aumentare il raffreddamento.

Il fusibile della corrente di comando si brucia sempre.	Cortocircuito o eccessivo assorbimento di corrente.	Rilevare ed eliminare il cortocircuito. Disinserire le bobine delle valvole per rintracciare quella difettosa.
Il motore della pompa non si ferma.	Il relè di potenza rimane inserito.	Spegnere l'interruttore principale. Se necessario, sostituire il relè di potenza.
La piattaforma non si apre o si apre lentamente, il motore della pompa gira	Le valvole EVSR dei cilindri di inclinazione non reagiscono. Valvola regolatrice di flusso VFR difettosa. Piattaforma congelata contro la struttura del cassone.	Controllare le bobine delle valvole, i cavi, l'uscita di segnale sul circuito stampato di comando e sul corpo della valvola. Sostituire la valvola. Sbrinamento, trattare la guarnizione per evitarne il congelamento.
La piattaforma non si apre o si apre lentamente, il motore della pompa gira.	Perni della piattaforma duri. La piattaforma raschia contro la struttura.	Smontare e pulire i perni della piattaforma. Azionare brevemente la Discesa, quindi Apertura.
La piattaforma scende troppo velocemente o troppo lentamente (velocità ammessa 5.9 ips).	Valvola regolatrice di flusso VFS sporca o difettosa.	Sostituire la valvola.
La piattaforma scende nettamente da sola restando orizzontale (es. 0.8-1.2 in mm in 5 minuti).	Mancanza di tenuta delle guarnizioni dei cilindri di sollevamento.	Sostituire le guarnizioni dei cilindri.
La piattaforma non scende.	Cavi o valvole EVSS dei cilindri di sollevamento oppure della valvola EVBS difettosi.	Sostituire i cavi e/o le valvole.
La piattaforma non sale o scende con i pulsanti a pedale.	Interruttore comando a piede difettoso. Interruzione del cavo della piattaforma. Selettore di comando non azionato.	Sostituire l'interruttore. Riparare o sostituire il cavo. Azionare il selettore.
La piattaforma inclina la punta nettamente da sola (p.es. 1.2-2 in mm in 5 minuti).	Mancanza di tenuta delle guarnizioni dei cilindri di inclinazione.	Sostituire le guarnizioni dei cilindri.
La piattaforma apre troppo velocemente.	Valvola regolatrice di flusso VFR sporca o difettosa.	Sostituire la valvola.
La piattaforma non si chiude completamente.	Prolunghe delle aste dei cilindri di inclinazione mal regolate.	Regolare correttamente le prolunghe dei cilindri.

Il fusibile della corrente di comando si brucia sempre.	Cortocircuito o eccessivo assorbimento di corrente.	Rilevare ed eliminare il cortocircuito. Disinserire le bobine delle valvole per rintracciare quella difettosa.
Il motore della pompa non si ferma.	Il relè di potenza rimane inserito.	Spegnere l'interruttore principale. Se necessario, sostituire il relè di potenza.
La piattaforma non si apre o si apre lentamente, il motore della pompa gira	Le valvole EVSR dei cilindri di inclinazione non reagiscono. Valvola regolatrice di flusso VFR difettosa. Piattaforma congelata contro la struttura del cassone.	Controllare le bobine delle valvole, i cavi, l'uscita di segnale sul circuito stampato di comando e sul corpo della valvola. Sostituire la valvola. Sbrinamento, trattare la guarnizione per evitarne il congelamento.
La piattaforma non si apre o si apre lentamente, il motore della pompa gira.	Perni della piattaforma duri. La piattaforma raschia contro la struttura.	Smontare e pulire i perni della piattaforma. Azionare brevemente la Discesa, quindi Apertura.
La piattaforma scende troppo velocemente o troppo lentamente (velocità ammessa 5.9 ips).	Valvola regolatrice di flusso VFS sporca o difettosa.	Sostituire la valvola.
La piattaforma scende nettamente da sola restando orizzontale (es. 0.8-1.2 in mm in 5 minuti).	Mancanza di tenuta delle guarnizioni dei cilindri di sollevamento.	Sostituire le guarnizioni dei cilindri.
La piattaforma non scende.	Cavi o valvole EVSS dei cilindri di sollevamento oppure della valvola EVBS difettosi.	Sostituire i cavi e/o le valvole.
La piattaforma non sale o scende con i pulsanti a pedale.	Interruttore comando a piede difettoso. Interruzione del cavo della piattaforma. Selettore di comando non azionato.	Sostituire l'interruttore. Riparare o sostituire il cavo. Azionare il selettore.
La piattaforma inclina la punta nettamente da sola (p.es. 1.2-2 in mm in 5 minuti).	Mancanza di tenuta delle guarnizioni dei cilindri di inclinazione.	Sostituire le guarnizioni dei cilindri.
La piattaforma apre troppo velocemente.	Valvola regolatrice di flusso VFR sporca o difettosa.	Sostituire la valvola.
La piattaforma non si chiude completamente.	Prolunghe delle aste dei cilindri di inclinazione mal regolate.	Regolare correttamente le prolunghe dei cilindri.

La piattaforma non solleva tutto il carico.	Carico troppo pesante o baricentro del carico superato. Filtro di aspirazione intasato Pompa difettosa. Valvola limitatrice di pressione VM1 mal regolata o difettosa.	Controllare il carico. Osservare il diagramma di carico. Sostituire il filtro Sostituire la pompa. Rilevare la pressione mediante manometro e regolare la valvola. Sostituire se necessario.
La punta della piattaforma non si inclina verso il terreno.	L'interruttore di inclinazione non aziona le valvole dei cilindri di inclinazione.	Controllare e, se necessario, sostituire l'interruttore di inclinazione.
La piattaforma si ferma durante la salita o la discesa utilizzando il comando a piede.	Cavo della piattaforma interrotto	Riparare o sostituire il cavo.

Alcuni punti della tabella dei guasti richiedono competenze speciali e conoscenze specifiche.

In caso di dubbio in merito a qualsiasi punto di cui alla presente, **INTERROMPERE** l'ispezione e consultare ANTEO S.p.A. prima di procedere.

La piattaforma non solleva tutto il carico.	Carico troppo pesante o baricentro del carico superato. Filtro di aspirazione intasato Pompa difettosa. Valvola limitatrice di pressione VM1 mal regolata o difettosa.	Controllare il carico. Osservare il diagramma di carico. Sostituire il filtro Sostituire la pompa. Rilevare la pressione mediante manometro e regolare la valvola. Sostituire se necessario.
La punta della piattaforma non si inclina verso il terreno.	L'interruttore di inclinazione non aziona le valvole dei cilindri di inclinazione.	Controllare e, se necessario, sostituire l'interruttore di inclinazione.
La piattaforma si ferma durante la salita o la discesa utilizzando il comando a piede.	Cavo della piattaforma interrotto	Riparare o sostituire il cavo.

Alcuni punti della tabella dei guasti richiedono competenze speciali e conoscenze specifiche.

In caso di dubbio in merito a qualsiasi punto di cui alla presente, **INTERROMPERE** l'ispezione e consultare ANTEO S.p.A. prima di procedere.

DÉMOLITION ET ÉLIMINATION

Éliminer les huiles et les filtres conformément aux dispositions nationales.

Au moment de la démolition, il est nécessaire de séparer les pièces en plastique des composants électriques qui doivent être envoyés à des centres de recyclage dans le respect de la réglementation en vigueur.

En ce qui concerne la masse métallique du hayon, il suffit de séparer les pièces aciérées et celles réalisées dans d'autres métaux ou alliages, pour un envoi correct au recyclage par fusion.

**ATTENTION**

Les opérations de démontage et de démolition doivent être exécutées par du personnel qualifié.

**ATTENTION**

Pendant toutes les phases de démolition, respecter attentivement les avertissements de sécurité fournis dans le manuel suivant.

SCRAPPING AND DISPOSAL

Dispose of oil and filters in accordance with national regulations.

When the demolition is carried out it is necessary to separate the plastic parts and electrical components, which must be sent to recycling centers in compliance with current regulations. As far as the lift's metal mass is concerned, it is sufficient to separate the steel parts from the other metals or alloys, for proper recycling through melting.

**ATTENTION**

The dismantling and demolition work must be carried out by qualified personnel.

**ATTENTION**

During all the demolition phases of strictly observe the safety notes found in this manual.

DÉMOLITION ET ÉLIMINATION

Éliminer les huiles et les filtres conformément aux dispositions nationales.

Au moment de la démolition, il est nécessaire de séparer les pièces en plastique des composants électriques qui doivent être envoyés à des centres de recyclage dans le respect de la réglementation en vigueur.

En ce qui concerne la masse métallique du hayon, il suffit de séparer les pièces aciérées et celles réalisées dans d'autres métaux ou alliages, pour un envoi correct au recyclage par fusion.

**ATTENTION**

Les opérations de démontage et de démolition doivent être exécutées par du personnel qualifié.

**ATTENTION**

Pendant toutes les phases de démolition, respecter attentivement les avertissements de sécurité fournis dans le manuel suivant.

SCRAPPING AND DISPOSAL

Dispose of oil and filters in accordance with national regulations.

When the demolition is carried out it is necessary to separate the plastic parts and electrical components, which must be sent to recycling centers in compliance with current regulations. As far as the lift's metal mass is concerned, it is sufficient to separate the steel parts from the other metals or alloys, for proper recycling through melting.

**ATTENTION**

The dismantling and demolition work must be carried out by qualified personnel.

**ATTENTION**

During all the demolition phases of strictly observe the safety notes found in this manual.

DESGUACE Y ELIMINACIÓN

Eliminar los aceites y los filtros de acuerdo con las disposiciones nacionales.

En el momento de la demolición es necesario separar las partes en material plástico y componentes eléctricos, que deben ser enviados a centros de reciclaje con el respeto del ordenamiento jurídico vigente.

En lo que se refiere a la masa metálica de la trampilla, es suficiente la subdivisión entre las partes acidas y aquellas en otros metales o aleaciones, para un correcto envío al reciclaje por fusión.

**ATENCIÓN**

Las operaciones de desmontaje y demolición deben ser realizadas por personal cualificado.

**ATENCIÓN**

Observar atentamente en todas las fases de demolición las advertencias sobre la seguridad señaladas en el siguiente manual.

SMALTIMENTO E ROTTAMAZIONE

Smaltire gli oli e i filtri in base alle disposizioni nazionali.

All'atto della demolizione è necessario separare le parti in materiale plastico e componentistica elettrica, che devono essere inviate presso centri di riciclaggio nel rispetto della normativa vigente.

Per quanto concerne la massa metallica della sponda, è sufficiente la suddivisione tra le parti accidiose e quelle in altri metalli o leghe, per un corretto invio al riciclaggio per fusione.

**ATTENZIONE**

Le operazioni di smontaggio e demolizione devono essere eseguite da personale qualificato.

**ATTENZIONE**

Osservare attentamente in tutte le fasi di demolizione le avvertenze sulla sicurezza riportate nel seguente manuale.

DESGUACE Y ELIMINACIÓN

Eliminar los aceites y los filtros de acuerdo con las disposiciones nacionales.

En el momento de la demolición es necesario separar las partes en material plástico y componentes eléctricos, que deben ser enviados a centros de reciclaje con el respeto del ordenamiento jurídico vigente.

En lo que se refiere a la masa metálica de la trampilla, es suficiente la subdivisión entre las partes acidas y aquellas en otros metales o aleaciones, para un correcto envío al reciclaje por fusión.

**ATENCIÓN**

Las operaciones de desmontaje y demolición deben ser realizadas por personal cualificado.

**ATENCIÓN**

Observar atentamente en todas las fases de demolición las advertencias sobre la seguridad señaladas en el siguiente manual.

SMALTIMENTO E ROTTAMAZIONE

Smaltire gli oli e i filtri in base alle disposizioni nazionali.

All'atto della demolizione è necessario separare le parti in materiale plastico e componentistica elettrica, che devono essere inviate presso centri di riciclaggio nel rispetto della normativa vigente.

Per quanto concerne la massa metallica della sponda, è sufficiente la suddivisione tra le parti accidiose e quelle in altri metalli o leghe, per un corretto invio al riciclaggio per fusione.

**ATTENZIONE**

Le operazioni di smontaggio e demolizione devono essere eseguite da personale qualificato.

**ATTENZIONE**

Osservare attentamente in tutte le fasi di demolizione le avvertenze sulla sicurezza riportate nel seguente manuale.

**SCHEMAS HYDRAULIQUE ET ELECTRIQUE
HYDRAULIC AND ELECTRICAL DIAGRAMS
ESQUEMA HIDRÁULICO Y ELÉCTRICO
SCHEMI IDRAULICO ED ELETTRICO**

**SCHEMAS HYDRAULIQUE ET ELECTRIQUE
HYDRAULIC AND ELECTRICAL DIAGRAMS
ESQUEMA HIDRÁULICO Y ELÉCTRICO
SCHEMI IDRAULICO ED ELETTRICO**

Légende des couleurs des câbles électriques

B	NOIR
R	ROUGE
V	VIOLET
Y	JAUNE
W	BLANC
Gr	GRIS
Gn	VERT
Bl	BLEU
Br	MARRON
O	ORANGE
RB	ROUGE/NOIR
GrB	GRIS/NOIR
YGr	JAUNE/GRIS
VW	VIOLET/BLANC
VB	VIOLET/NOIR
BIR	BLEU/ROUGE
WR	BLANC/ROUGE
BrW	MARRON/BLANC
BIW	BLEU/BLANC
RY	ROUGE/JAUNE
RGn	ROUGE/VERT

Electric color cables legend

B	BLACK
R	RED
V	VIOLET
Y	YELLOW
W	WHITE
Gr	GREY
Gn	GREEN
Bl	BLUE
Br	BROWN
O	ORANGE
RB	RED/BLACK
GrB	GREY/BLACK
YGr	YELLOW/GREY
VW	VIOLET/WHITE
VB	VIOLET/BLACK
BIR	BLUE/RED
WR	WHITE/RED
BrW	BROWN/WHITE
BIW	BLUE/WHIT
RY	RED/YELLOW
RGn	RED/GREEN

Légende des couleurs des câbles électriques

B	NOIR
R	ROUGE
V	VIOLET
Y	JAUNE
W	BLANC
Gr	GRIS
Gn	VERT
Bl	BLEU
Br	MARRON
O	ORANGE
RB	ROUGE/NOIR
GrB	GRIS/NOIR
YGr	JAUNE/GRIS
VW	VIOLET/BLANC
VB	VIOLET/NOIR
BIR	BLEU/ROUGE
WR	BLANC/ROUGE
BrW	MARRON/BLANC
BIW	BLEU/BLANC
RY	ROUGE/JAUNE
RGn	ROUGE/VERT

Electric color cables legend

B	BLACK
R	RED
V	VIOLET
Y	YELLOW
W	WHITE
Gr	GREY
Gn	GREEN
Bl	BLUE
Br	BROWN
O	ORANGE
RB	RED/BLACK
GrB	GREY/BLACK
YGr	YELLOW/GREY
VW	VIOLET/WHITE
VB	VIOLET/BLACK
BIR	BLUE/RED
WR	WHITE/RED
BrW	BROWN/WHITE
BIW	BLUE/WHIT
RY	RED/YELLOW
RGn	RED/GREEN

Leyenda colores cables eléctricos

B	NEGRO
R	ROJO
V	VIOLETA
Y	AMARILLO
W	BLANCO
Gr	GRIS
Gn	VERDE
BI	AZUL OSCURO
Br	MARRÓN
O	NARANJA
RB	ROJO/NEGRO
GrB	GRIS/NEGRO
YGr	AMARILLO/GRIS
VW	VIOLETA/BLANCO
VB	VIOLETA/NEGRO
BIR	AZUL/ROJO
WR	BLANCO/ROJO
BrW	MARRÓN/BLANCO
BIW	AZUL/BLANCO
RY	ROJO/AMARILLO
RGn	ROJO/VERDE

Legenda colori cavi elettrici

B	NERO
R	ROSSO
V	VIOLA
Y	GIALLO
W	BIANCO
Gr	GRIGIO
Gn	VERDE
BI	BLU
Br	MARRONE
O	ARANCIO
RB	ROSSO/NERO
GrB	GRIGIO/NERO
YGr	GIALLO/GRIGIO
VW	VIOLA/BIANCO
VB	VIOLA/NERO
BIR	BLU/ROSSO
WR	BIANCO/ROSSO
BrW	MARRONE/BIANCO
BIW	BLU/BIANCO
RY	ROSSO/GIALLO
RGn	ROSSO/VERDE

Leyenda colores cables eléctricos

B	NEGRO
R	ROJO
V	VIOLETA
Y	AMARILLO
W	BLANCO
Gr	GRIS
Gn	VERDE
BI	AZUL OSCURO
Br	MARRÓN
O	NARANJA
RB	ROJO/NEGRO
GrB	GRIS/NEGRO
YGr	AMARILLO/GRIS
VW	VIOLETA/BLANCO
VB	VIOLETA/NEGRO
BIR	AZUL/ROJO
WR	BLANCO/ROJO
BrW	MARRÓN/BLANCO
BIW	AZUL/BLANCO
RY	ROJO/AMARILLO
RGn	ROJO/VERDE

Legenda colori cavi elettrici

B	NERO
R	ROSSO
V	VIOLA
Y	GIALLO
W	BIANCO
Gr	GRIGIO
Gn	VERDE
BI	BLU
Br	MARRONE
O	ARANCIO
RB	ROSSO/NERO
GrB	GRIGIO/NERO
YGr	GIALLO/GRIGIO
VW	VIOLA/BIANCO
VB	VIOLA/NERO
BIR	BLU/ROSSO
WR	BIANCO/ROSSO
BrW	MARRONE/BIANCO
BIW	BLU/BIANCO
RY	ROSSO/GIALLO
RGn	ROSSO/VERDE

SCHÉMA HYDRAULIQUE

M	MOTEUR ELECTRIQUE
P	POMPE A HUILE
F	FILTRE ASPIRATION
S	RESERVOIR D'HUILE
VM1	VANNE DE PRESSION MAX. PRINCIPALE
VR1	VANNE DE RETENUE
VM2	VANNE DE PRESSION MAX. ROTATION VERS LE BAS
EVR	ÉLECTROVANNE ROTATION
EVBS	ÉLECTROVANNE BLOCAGE LEVAGE
VFS	VANNE REGULATRICE FLUX DESCENTE
VFR	ÉLECTROVANNE REGULATRICE FLUX ROTATION VERS LE BAS
MC	VERIN COMPENSATEUR
EVSS	ÉLECTROVANNE SECURITE ELEVATION
EVSR	ÉLECTROVANNE SECURITE ROTATION
MS	VERIN ELEVATION
MR	VERIN ROTATION

Options

BVST	BLOCAGE VANNES STABILISATEURS
VR3	VANNE DE RETENUE
EVUST	ELECTROVANNE SORTIE STABILISATEURS
EVSRST	ELECTROVANNE RETOUR STABILISATEURS
MST	VERIN STABILISATEUR

HYDRAULIC DIAGRAM

M	ELECTRICAL MOTOR
P	OIL PUMP
F	SUCTION FILTER
S	OIL TANK
VM1	MAIN MAXIMUM PRESSURE VALVE
VR1	NONRETURN VALVE
VM2	DOWNWARD ROTATION MAXIMUM PRESSURE VALVE
EVR	ROTATION SOLENOID VALVE
EVBS	LIFTING LOCK SOLENOID VALVE
VFS	LOWERING FLOW CONTROL VALVE
VFR	DOWNWARD ROTATION FLOW CONTROL VALVE
MC	COMPENSATOR JACK
EVSS	LIFTING SAFETY SOLENOID VALVE
EVSR	ROTATION SAFETY SOLENOID VALVE
MS	LIFTING JACK
MR	ROTATION JACK

Optional

BVST	STABILISER VALVE LOCK
VR3	NONRETURN VALVE
EVUST	STABILISER EXTENSION SOLENOID VALVE
EVSRST	STABILISER RETRACTION SOLENOID VALVE
MST	STABILISER JACK

ESQUEMA HIDRÁULICO

M	MOTOR ELÉCTRICO
P	BOMBA ACEITE
F	FILTRO ASPIRACIÓN
S	DEPÓSITO ACEITE
VM1	VÁLVULA PRESIÓN MÁX. PRINCIPAL
VR1	VÁLVULA DE RETENCIÓN
VM2	VÁLVULA PRESIÓN MÁX. ROTACIÓN HACIA ABAJO
EVR	ELECTROVÁLVULA DE ROTACIÓN
EVBS	ELECTROVÁLVULA DE BLOQUEO DE ELEVACIÓN
VFS	VÁLVULA REGULADORA DEL FLUJO DE DESCENSO
VFR	ELECTROVÁLVULA REGULADORA DEL FLUJO DE ROTACIÓN HACIA ABAJO
MC	GATO DE COMPENSACIÓN
EVSS	ELECTROVÁLVULA DE SEGURIDAD DE ELEVACIÓN
EVSR	ELECTROVÁLVULA DE SEGURIDAD DE ROTACIÓN
MS	GATO DE ELEVACIÓN
MR	GATO DE ROTACIÓN

Opcional

BVST	BLOQUEO VÁLVULAS ESTABILIZADORES
VR3	VÁLVULA DE RETENCIÓN
EVUST	ELECTROVÁLVULA SALIDA ESTABILIZADORES
EVSRST	ELECTROVÁLVULA ENTRADA ESTABILIZADORES
MST	GATO ESTABILIZADOR

SCHEMA IDRAULICO

M	MOTORE ELETTRICO
P	POMPA OLIO
F	FILTRO ASPIRAZIONE
S	SERBATOIO OLIO
VM1	VALVOLA DI MAX PRESSIONE PRINCIPALE
VR1	VALVOLA DI RITEGNO
VM2	VALVOLA DI MAX PRESSIONE ROTAZIONE IN BASSO
EVR	ELETTROVALVOLA ROTAZIONE
EVBS	ELETTROVALVOLA BLOCCO SOLLEVAMENTO
VFS	VALVOLA REGOLATRICE FLUSSO DISCESA
VFR	ELETTROVALVOLA REGOLATRICE FLUSSO ROTAZIONE IN BASSO
MC	MARTINETTO COMPENSATORE
EVSS	ELETTROVALVOLA SICUREZZA SOLLEVAMENTO
EVSR	ELETTROVALVOLA SICUREZZA ROTAZIONE
MS	MARTINETTO SOLLEVAMENTO
MR	MARTINETTO ROTAZIONE

Optional

BVST	BLOCCO VALVOLE STABILIZZATORI
VR3	VALVOLA DI RITEGNO
EVUST	ELETTROVALVOLA USCITA STABILIZZATORI
EVSRST	ELETTROVALVOLA RIENTRO STABILIZZATORI
MST	MARTINETTO STABILIZZATORE

SCHÉMA HYDRAULIQUE

M	MOTEUR ELECTRIQUE
P	POMPE A HUILE
F	FILTRE ASPIRATION
S	RESERVOIR D'HUILE
VM1	VANNE DE PRESSION MAX. PRINCIPALE
VR1	VANNE DE RETENUE
VM2	VANNE DE PRESSION MAX. ROTATION VERS LE BAS
EVR	ÉLECTROVANNE ROTATION
EVBS	ÉLECTROVANNE BLOCAGE LEVAGE
VFS	VANNE REGULATRICE FLUX DESCENTE
VFR	ÉLECTROVANNE REGULATRICE FLUX ROTATION VERS LE BAS
MC	VERIN COMPENSATEUR
EVSS	ÉLECTROVANNE SECURITE ELEVATION
EVSR	ÉLECTROVANNE SECURITE ROTATION
MS	VERIN ELEVATION
MR	VERIN ROTATION

Options

BVST	BLOCAGE VANNES STABILISATEURS
VR3	VANNE DE RETENUE
EVUST	ELECTROVANNE SORTIE STABILISATEURS
EVSRST	ELECTROVANNE RETOUR STABILISATEURS
MST	VERIN STABILISATEUR

HYDRAULIC DIAGRAM

M	ELECTRICAL MOTOR
P	OIL PUMP
F	SUCTION FILTER
S	OIL TANK
VM1	MAIN MAXIMUM PRESSURE VALVE
VR1	NONRETURN VALVE
VM2	DOWNWARD ROTATION MAXIMUM PRESSURE VALVE
EVR	ROTATION SOLENOID VALVE
EVBS	LIFTING LOCK SOLENOID VALVE
VFS	LOWERING FLOW CONTROL VALVE
VFR	DOWNWARD ROTATION FLOW CONTROL VALVE
MC	COMPENSATOR JACK
EVSS	LIFTING SAFETY SOLENOID VALVE
EVSR	ROTATION SAFETY SOLENOID VALVE
MS	LIFTING JACK
MR	ROTATION JACK

Optional

BVST	STABILISER VALVE LOCK
VR3	NONRETURN VALVE
EVUST	STABILISER EXTENSION SOLENOID VALVE
EVSRST	STABILISER RETRACTION SOLENOID VALVE
MST	STABILISER JACK

ESQUEMA HIDRÁULICO

M	MOTOR ELÉCTRICO
P	BOMBA ACEITE
F	FILTRO ASPIRACIÓN
S	DEPÓSITO ACEITE
VM1	VÁLVULA PRESIÓN MÁX. PRINCIPAL
VR1	VÁLVULA DE RETENCIÓN
VM2	VÁLVULA PRESIÓN MÁX. ROTACIÓN HACIA ABAJO
EVR	ELECTROVÁLVULA DE ROTACIÓN
EVBS	ELECTROVÁLVULA DE BLOQUEO DE ELEVACIÓN
VFS	VÁLVULA REGULADORA DEL FLUJO DE DESCENSO
VFR	ELECTROVÁLVULA REGULADORA DEL FLUJO DE ROTACIÓN HACIA ABAJO
MC	GATO DE COMPENSACIÓN
EVSS	ELECTROVÁLVULA DE SEGURIDAD DE ELEVACIÓN
EVSR	ELECTROVÁLVULA DE SEGURIDAD DE ROTACIÓN
MS	GATO DE ELEVACIÓN
MR	GATO DE ROTACIÓN

Opcional

BVST	BLOQUEO VÁLVULAS ESTABILIZADORES
VR3	VÁLVULA DE RETENCIÓN
EVUST	ELECTROVÁLVULA SALIDA ESTABILIZADORES
EVSRST	ELECTROVÁLVULA ENTRADA ESTABILIZADORES
MST	GATO ESTABILIZADOR

SCHEMA IDRAULICO

M	MOTORE ELETTRICO
P	POMPA OLIO
F	FILTRO ASPIRAZIONE
S	SERBATOIO OLIO
VM1	VALVOLA DI MAX PRESSIONE PRINCIPALE
VR1	VALVOLA DI RITEGNO
VM2	VALVOLA DI MAX PRESSIONE ROTAZIONE IN BASSO
EVR	ELETTROVALVOLA ROTAZIONE
EVBS	ELETTROVALVOLA BLOCCO SOLLEVAMENTO
VFS	VALVOLA REGOLATRICE FLUSSO DISCESA
VFR	ELETTROVALVOLA REGOLATRICE FLUSSO ROTAZIONE IN BASSO
MC	MARTINETTO COMPENSATORE
EVSS	ELETTROVALVOLA SICUREZZA SOLLEVAMENTO
EVSR	ELETTROVALVOLA SICUREZZA ROTAZIONE
MS	MARTINETTO SOLLEVAMENTO
MR	MARTINETTO ROTAZIONE

Optional

BVST	BLOCCO VALVOLE STABILIZZATORI
VR3	VALVOLA DI RITEGNO
EVUST	ELETTROVALVOLA USCITA STABILIZZATORI
EVSRST	ELETTROVALVOLA RIENTRO STABILIZZATORI
MST	MARTINETTO STABILIZZATORE



SCHÉMA HYDRAULIQUE
F3CL18 S - F3CL22 S

M	MOTEUR ELECTRIQUE
P	POMPE A HUILE
F	FILTRE ASPIRATION
S	RESERVOIR D'HUILE
VM1	VANNE DE PRESSION MAX. PRINCIPALE
VR1	VANNE DE RETENUE
VFS	VANNE REGULATRICE FLUX DESCENTE
VF	SOUPAPE RÉGULATRICE DE DÉBIT
MC	VERIN COMPENSATEUR
EVSS	ÉLECTROVANNE SECURITE ELEVATION
EVSR	ÉLECTROVANNE SECURITE ROTATION
MS	VERIN ELEVATION
MR	VERIN ROTATION
EVS	ÉLECTROVANNE D'EVACUATION

Options

BVST	BLOCAGE VANNES STABILISATEURS
VR3	VANNE DE RETENUE
EVUST	ELECTROVANNE SORTIE STABILISATEURS
EVRST	ELECTROVANNE RETOUR STABILISATEURS
MST	VERIN STABILISATEUR

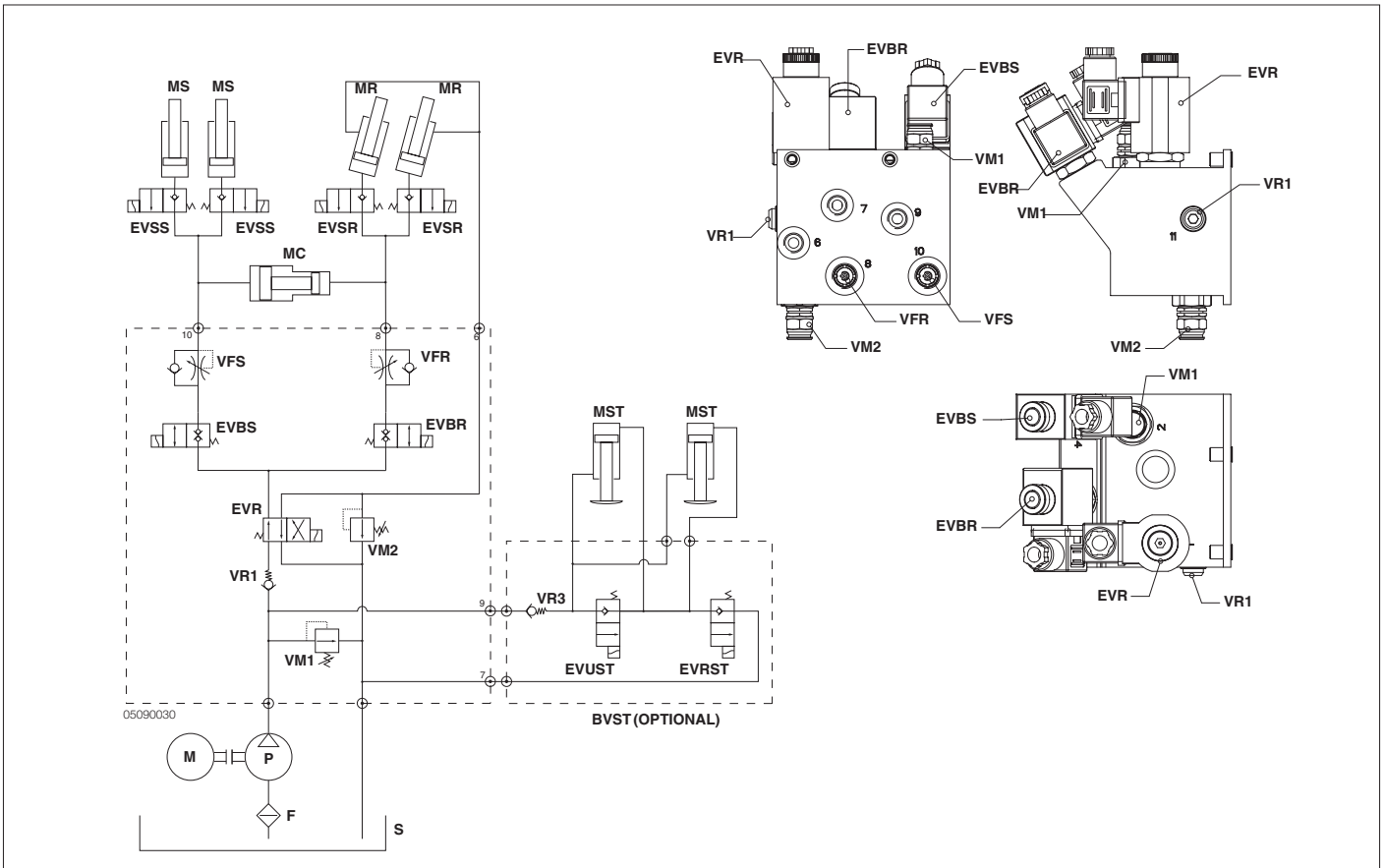
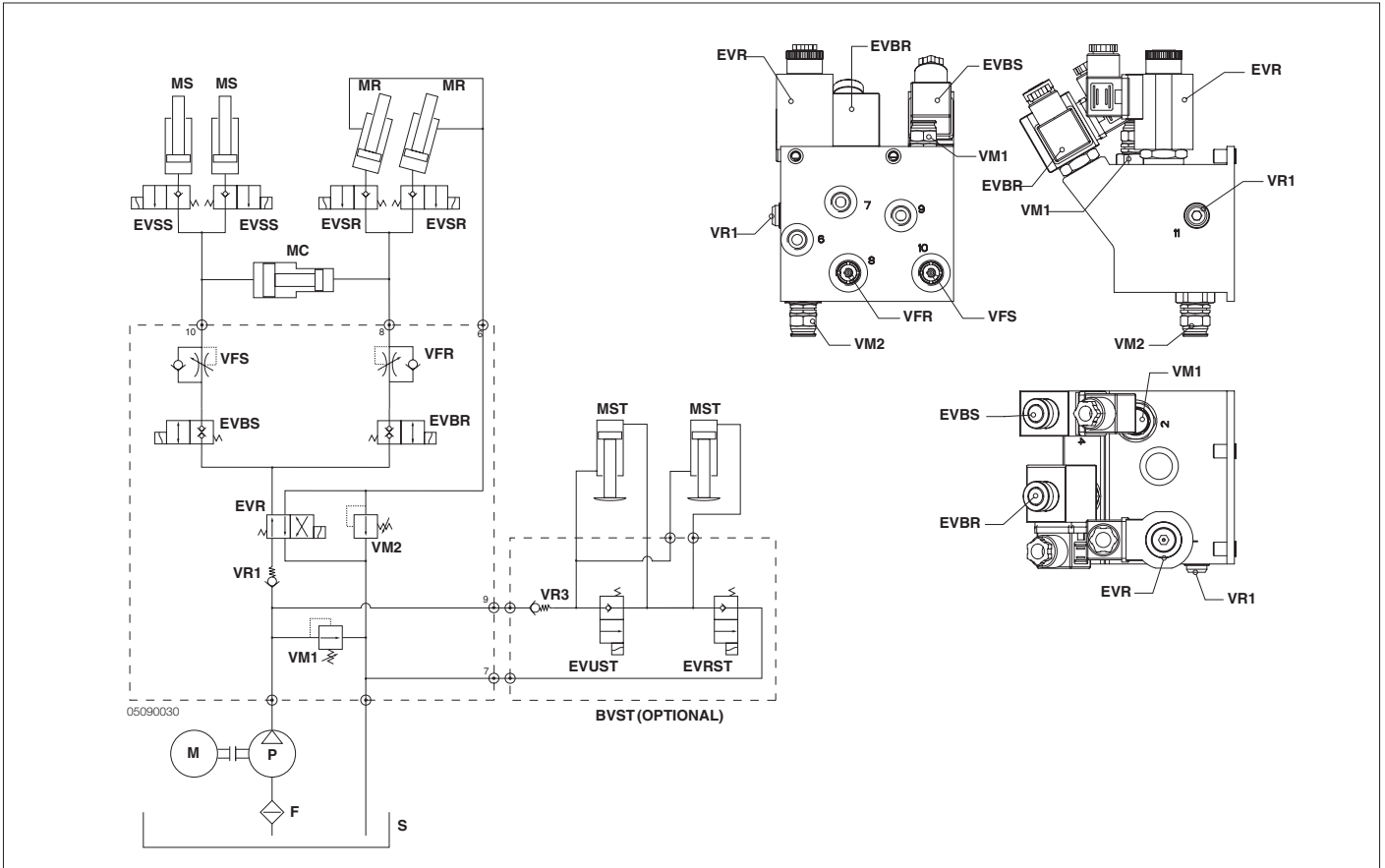
HYDRAULIC DIAGRAM
F3CL18 S - F3CL22 S

M	ELECTRICAL MOTOR
P	OIL PUMP
F	SUCTION FILTER
S	OIL TANK
VM1	MAIN MAXIMUM PRESSURE VALVE
VR1	NONRETURN VALVE
VM2	DOWNWARD ROTATION MAXIMUM PRESSURE VALVE
EVR	ROTATION SOLENOID VALVE
EVBS	LIFTING LOCK SOLENOID VALVE
VFS	LOWERING FLOW CONTROL VALVE
VF	FLOW ADJUSTMENT VALVE
MC	COMPENSATOR JACK
EVSS	LIFTING SAFETY SOLENOID VALVE
EVSR	ROTATION SAFETY SOLENOID VALVE
MS	LIFTING JACK
MR	ROTATION JACK
EVS	DISCHARGE SOLENOID VALVE

Optional

BVST	STABILISER VALVE LOCK
VR3	NONRETURN VALVE
EVUST	STABILISER EXTENSION SOLENOID VALVE
EVRST	STABILISER RETRACTION SOLENOID VALVE
MST	STABILISER JACK

ESQUEMA HIDRÁULICO
F3CL18 S - F3CL22 S

M	MOTOR ELÉCTRICO
P	BOMBA ACEITE
F	FILTRO ASPIRACIÓN
S	DEPÓSITO ACEITE
VM1	VÁLVULA PRESIÓN MÁX. PRINCIPAL
VR1	VÁLVULA DE RETENCIÓN
VM2	VÁLVULA PRESIÓN MÁX. ROTACIÓN HACIA ABAJO
EVR	ELECTROVÁLVULA DE ROTACIÓN
EVBS	ELECTROVÁLVULA DE BLOQUEO DE ELEVACIÓN
VFS	VÁLVULA REGULADORA DEL FLUJO DE DESCENSO
VFR	ELECTROVÁLVULA REGULADORA DEL FLUJO DE ROTACIÓN HACIA ABAJO
MC	GATO DE COMPENSACIÓN
EVSS	ELECTROVÁLVULA DE SEGURIDAD DE ELEVACIÓN
EVSR	ELECTROVÁLVULA DE SEGURIDAD DE ROTACIÓN
MS	GATO DE ELEVACIÓN
MR	GATO DE ROTACIÓN
EVSE	ELECTROVÁLVULA DE DESCARGA

Opcional

BVST	BLOQUEO VÁLVULAS ESTABILIZADORES
VR3	VÁLVULA DE RETENCIÓN
EVUST	ELECTROVÁLVULA SALIDA ESTABILIZADORES
EVRST	ELECTROVÁLVULA ENTRADA ESTABILIZADORES
MST	GATO ESTABILIZADOR

SCHEMA IDRAULICO
F3CL18 S - F3CL22 S

M	MOTORE ELETTRICO
P	POMPA OLIO
F	FILTRO ASPIRAZIONE
S	SERBATOIO OLIO
VM1	VALVOLA DI MAX PRESSIONE PRINCIPALE
VR1	VALVOLA DI RITEGNO
VFS	VALVOLA REGOLATRICE FLUSSO DISCESA
VF	VALVOLA REGOLATRICE FLUSSO
MC	MARTINETTO COMPENSATORE
EVSS	ELETTROVALVOLA SICUREZZA SOLLEVAMENTO
EVSR	ELETTROVALVOLA SICUREZZA ROTAZIONE
MS	MARTINETTO SOLLEVAMENTO
MR	MARTINETTO ROTAZIONE
EVS	ELETTROVALVOLA DI SCARICO

Optional

BVST	BLOCCO VALVOLE STABILIZZATORI
VR3	VALVOLA DI RITEGNO
EVUST	ELETTROVALVOLA USCITA STABILIZZATORI
EVRST	ELETTROVALVOLA RIENTRO STABILIZZATORI
MST	MARTINETTO STABILIZZATORE

SCHÉMA HYDRAULIQUE
F3CL18 S - F3CL22 S

M	MOTEUR ELECTRIQUE
P	POMPE A HUILE
F	FILTRE ASPIRATION
S	RESERVOIR D'HUILE
VM1	VANNE DE PRESSION MAX. PRINCIPALE
VR1	VANNE DE RETENUE
VFS	VANNE REGULATRICE FLUX DESCENTE
VF	SOUPAPE RÉGULATRICE DE DÉBIT
MC	VERIN COMPENSATEUR
EVSS	ÉLECTROVANNE SECURITE ELEVATION
EVSR	ÉLECTROVANNE SECURITE ROTATION
MS	VERIN ELEVATION
MR	VERIN ROTATION
EVS	ÉLECTROVANNE D'EVACUATION

Options

BVST	BLOCAGE VANNES STABILISATEURS
VR3	VANNE DE RETENUE
EVUST	ELECTROVANNE SORTIE STABILISATEURS
EVRST	ELECTROVANNE RETOUR STABILISATEURS
MST	VERIN STABILISATEUR

HYDRAULIC DIAGRAM
F3CL18 S - F3CL22 S

M	ELECTRICAL MOTOR
P	OIL PUMP
F	SUCTION FILTER
S	OIL TANK
VM1	MAIN MAXIMUM PRESSURE VALVE
VR1	NONRETURN VALVE
VM2	DOWNWARD ROTATION MAXIMUM PRESSURE VALVE
EVR	ROTATION SOLENOID VALVE
EVBS	LIFTING LOCK SOLENOID VALVE
VFS	LOWERING FLOW CONTROL VALVE
VF	FLOW ADJUSTMENT VALVE
MC	COMPENSATOR JACK
EVSS	LIFTING SAFETY SOLENOID VALVE
EVSR	ROTATION SAFETY SOLENOID VALVE
MS	LIFTING JACK
MR	ROTATION JACK
EVS	DISCHARGE SOLENOID VALVE

Optional

BVST	STABILISER VALVE LOCK
VR3	NONRETURN VALVE
EVUST	STABILISER EXTENSION SOLENOID VALVE
EVRST	STABILISER RETRACTION SOLENOID VALVE
MST	STABILISER JACK

ESQUEMA HIDRÁULICO
F3CL18 S - F3CL22 S

M	MOTOR ELÉCTRICO
P	BOMBA ACEITE
F	FILTRO ASPIRACIÓN
S	DEPÓSITO ACEITE
VM1	VÁLVULA PRESIÓN MÁX. PRINCIPAL
VR1	VÁLVULA DE RETENCIÓN
VM2	VÁLVULA PRESIÓN MÁX. ROTACIÓN HACIA ABAJO
EVR	ELECTROVÁLVULA DE ROTACIÓN
EVBS	ELECTROVÁLVULA DE BLOQUEO DE ELEVACIÓN
VFS	VÁLVULA REGULADORA DEL FLUJO DE DESCENSO
VFR	ELECTROVÁLVULA REGULADORA DEL FLUJO DE ROTACIÓN HACIA ABAJO
MC	GATO DE COMPENSACIÓN
EVSS	ELECTROVÁLVULA DE SEGURIDAD DE ELEVACIÓN
EVSR	ELECTROVÁLVULA DE SEGURIDAD DE ROTACIÓN
MS	GATO DE ELEVACIÓN
MR	GATO DE ROTACIÓN
EVSE	ELECTROVÁLVULA DE DESCARGA

Opcional

BVST	BLOQUEO VÁLVULAS ESTABILIZADORES
VR3	VÁLVULA DE RETENCIÓN
EVUST	ELECTROVÁLVULA SALIDA ESTABILIZADORES
EVRST	ELECTROVÁLVULA ENTRADA ESTABILIZADORES
MST	GATO ESTABILIZADOR

SCHEMA IDRAULICO
F3CL18 S - F3CL22 S

M	MOTORE ELETTRICO
P	POMPA OLIO
F	FILTRO ASPIRAZIONE
S	SERBATOIO OLIO
VM1	VALVOLA DI MAX PRESSIONE PRINCIPALE
VR1	VALVOLA DI RITEGNO
VFS	VALVOLA REGOLATRICE FLUSSO DISCESA
VF	VALVOLA REGOLATRICE FLUSSO
MC	MARTINETTO COMPENSATORE
EVSS	ELETTROVALVOLA SICUREZZA SOLLEVAMENTO
EVSR	ELETTROVALVOLA SICUREZZA ROTAZIONE
MS	MARTINETTO SOLLEVAMENTO
MR	MARTINETTO ROTAZIONE
EVS	ELETTROVALVOLA DI SCARICO

Optional

BVST	BLOCCO VALVOLE STABILIZZATORI
VR3	VALVOLA DI RITEGNO
EVUST	ELETTROVALVOLA USCITA STABILIZZATORI
EVRST	ELETTROVALVOLA RIENTRO STABILIZZATORI
MST	MARTINETTO STABILIZZATORE



SCHÉMA ÉLECTRIQUE GÉNÉRAL

BATT	BATTERIE VEHICULE
CP	COMMANDE AU PIED
EVBR	ÉLECTROVANNE BLOCAGE ROTATION
EVBS	ÉLECTROVANNE BLOCAGE ÉLÉVATION
EVR	ÉLECTROVANNE DE ROTATION
EVSR	ÉLECTROVANNE SÉCURITÉ ROTATION
EVSS	ÉLECTROVANNE SÉCURITÉ ÉLÉVATION
FUSE	FUSIBLES
M	MOTEUR ELECTRIQUE
P2F	PUPITRE DE COMMANDE 2 FONCTIONS
P4F	PUPITRE DE COMMANDE 4 FONCTIONS
PEX	PUPITRE DE COMMANDE ULTRAPLAT
QCB	TABLEAU DE COMMANDE HAYON
RM	RELAIS MOTEUR
SIN	CAPTEUR D'INCLINAISON
STM	CAPTEUR THERMIQUE MOTEUR
LP	LUMIÈRES À DEL CLIGNOTANTES (L1, L2)
INT	CENTRALE CLIGNOTANTE

GENERAL ELECTRICAL DIAGRAM

BATT	VEHICLE BATTERY
CP	FOOT PEDAL CONTROL
EVBR	ROTATION LOCK SOLENOID VALVE
EVBS	LIFTING LOCK SOLENOID VALVE
EVR	ROTATION SOLENOID VALVE
EVSR	STABILISER RETRACTION SOLENOID VALVE
EVSR	ROTATION SAFETY SOLENOID VALVE
EVSS	LIFTING SAFETY SOLENOID VALVE
FUSE	FUSES
INC	SWITCH IN THE CAB
M	ELECTRIC MOTOR
P2F	2 FUNCTION BUTTON PANEL
P4F	4 FUNCTION BUTTON PANEL
PEX	ULTRA-FLAT PUSH-BUTTON
QCB	CANTILEVER LIFT CONTROL PANEL
RM	MOTOR RELAY
SIN	INCLINATION SENSOR
STM	MOTOR THERMAL SENSOR
LP	L.E.D. BLINKING LIGHTS (L1, L2)
INT	FLASHER RELAY UNIT

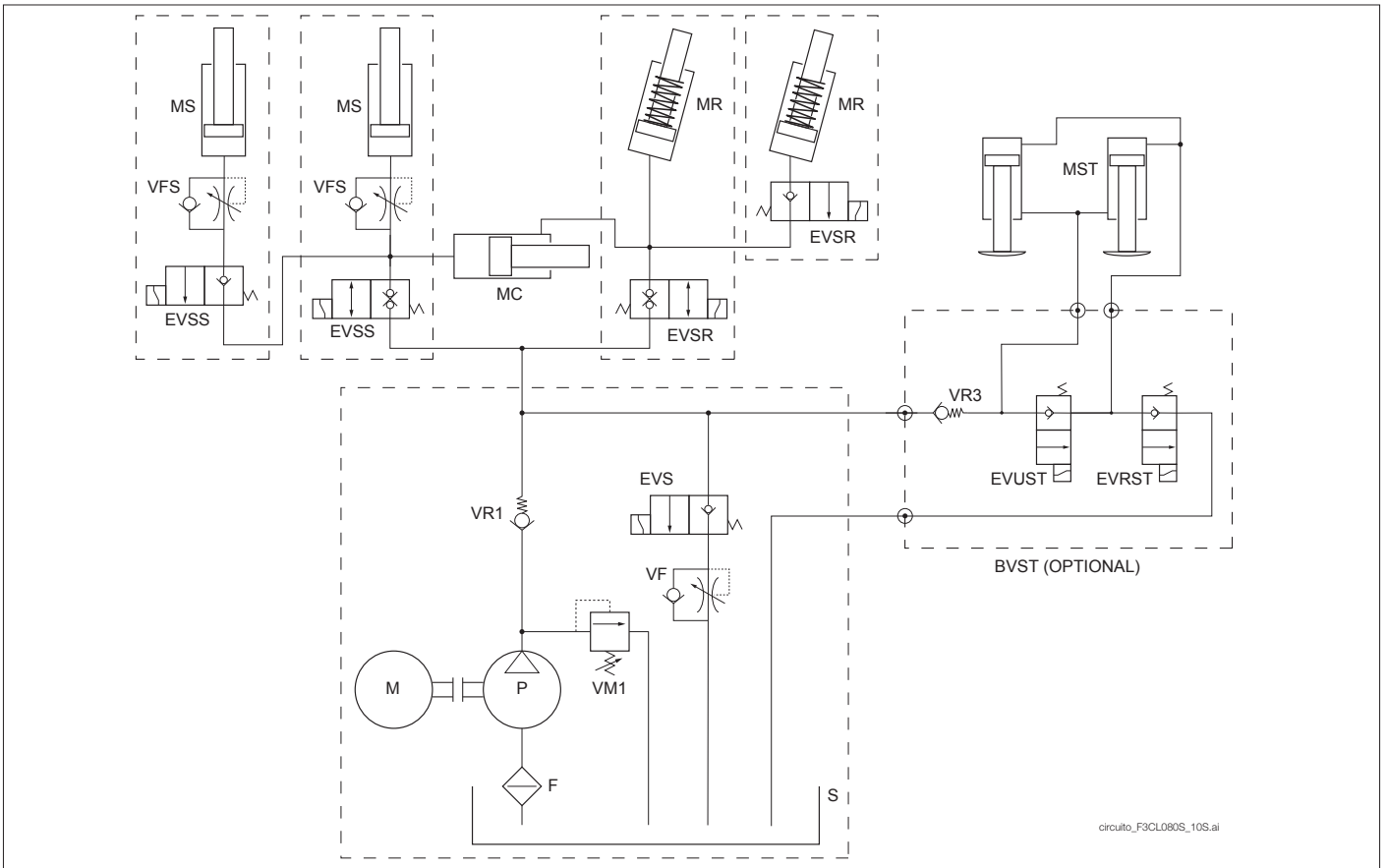
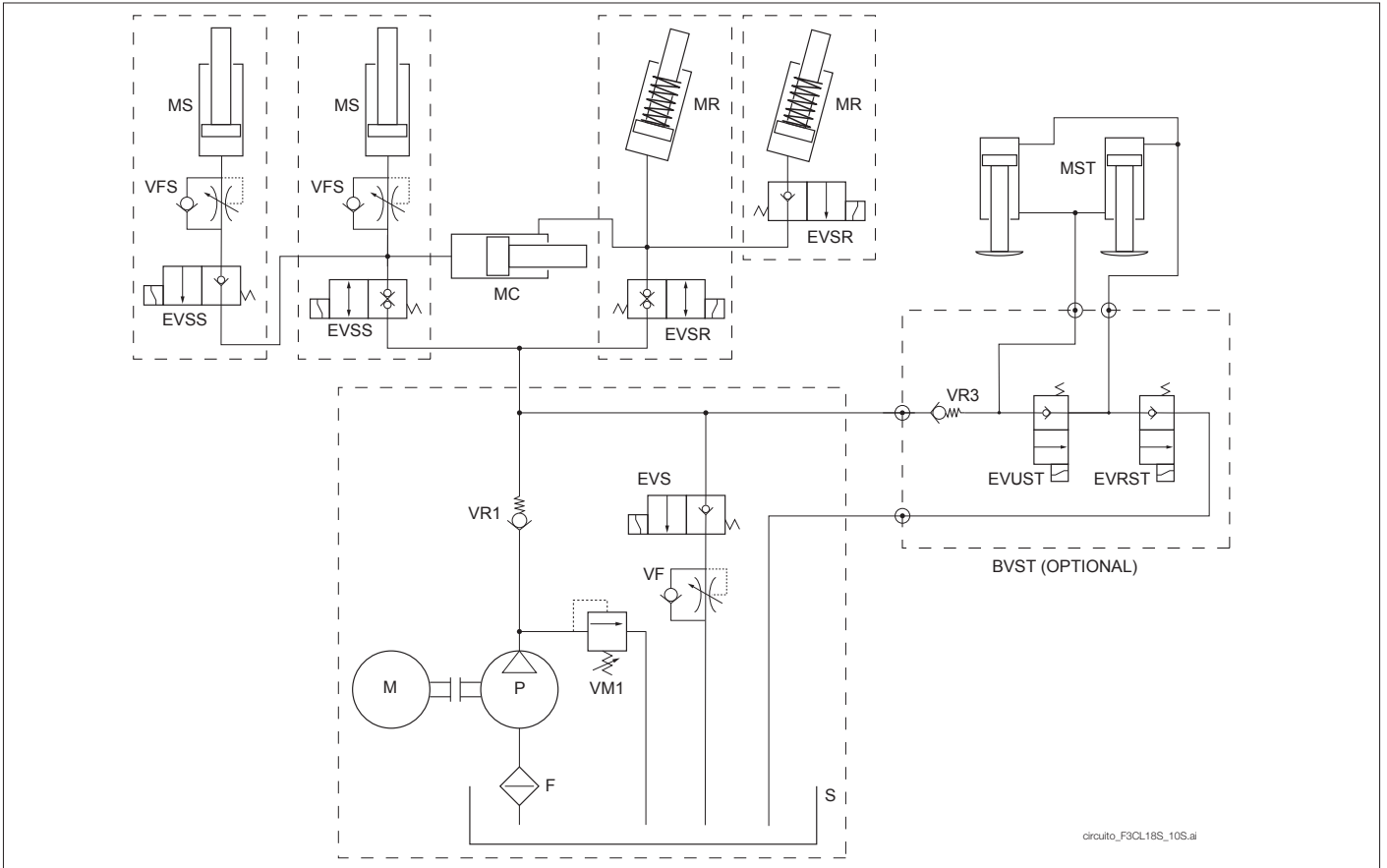
ESQUEMA ELÉCTRICO GENÉRICO

BATT	BATERÍA DEL VEHÍCULO
CP	MANDO DE PIE
EVBR	ELECTROVÁLVULA DE BLOQUEO DE ROTACIÓN
EVBS	ELECTROVÁLVULA DE BLOQUEO DE ELEVACIÓN
EVR	ELECTROVÁLVULA DE ROTACIÓN
EVSR	ELECTROVÁLVULA ENTRADA ESTABILIZADORES
EVSR	ELECTROVÁLVULA DE SEGURIDAD DE ROTACIÓN
EVSS	ELECTROVÁLVULA DE SEGURIDAD DE ELEVACIÓN
FUSE	FUSIBLES
INC	INTERRUPTOR EN LA CABINA
M	MOTOR ELÉCTRICO
P2F	TABLERO DE PULSADORES DE 2 FUNCIONES
P4F	TABLERO DE PULSADORES DE 4 FUNCIONES
PEX	TABLERO DE PULSADORES EXTRAPLANO
QCB	PANEL DE MANDOS BARANDA
RM	RELÉ MOTOR
SIN	SENSOR DE INCLINACIÓN
STM	SENSOR TÉRMICO MOTOR
LP	LUCES L.E.D. DESTELLANTES (L1, L2)
INT	INTERMITENCIA

SCHEMA ELETTRICO GENERICO

BATT	BATTERIA VEICOLO
CP	COMANDO PIEDE
EVBR	ELETTROVALVOLA BLOCCO ROTAZIONE
EVBS	ELETTROVALVOLA BLOCCO SOLLEVAMENTO
EVR	ELETTROVALVOLA DI ROTAZIONE
EVSR	ELETTROVALVOLA SICUREZZA ROTAZIONE
EVSS	ELETTROVALVOLA SICUREZZA SOLLEVAMENTO
FUSE	FUSIBILI
M	MOTORE ELETTRICO
P2F	PULSANTIERA 2 FUNZIONI
P4F	PULSANTIERA 4 FUNZIONI
PEX	PULSANTIERA EXTRAPIATTA
QCB	QUADRO COMANDI BATTUTA
RM	RELÉ MOTORE
SIN	SENSORE DI INCLINAZIONE
STM	SENSORE TERMICO MOTORE
LP	LUCI L.E.D. LAMPEGGIANTI (L1, L2)
INT	INTERMITENZA

SCHÉMA ÉLECTRIQUE GÉNÉRAL

BATT	BATTERIE VEHICULE
CP	COMMANDE AU PIED
EVBR	ÉLECTROVANNE BLOCAGE ROTATION
EVBS	ÉLECTROVANNE BLOCAGE ÉLÉVATION
EVR	ÉLECTROVANNE DE ROTATION
EVSR	ÉLECTROVANNE SÉCURITÉ ROTATION
EVSS	ÉLECTROVANNE SÉCURITÉ ÉLÉVATION
FUSE	FUSIBLES
M	MOTEUR ELECTRIQUE
P2F	PUPITRE DE COMMANDE 2 FONCTIONS
P4F	PUPITRE DE COMMANDE 4 FONCTIONS
PEX	PUPITRE DE COMMANDE ULTRAPLAT
QCB	TABLEAU DE COMMANDE HAYON
RM	RELAIS MOTEUR
SIN	CAPTEUR D'INCLINAISON
STM	CAPTEUR THERMIQUE MOTEUR
LP	LUMIÈRES À DEL CLIGNOTANTES (L1, L2)
INT	CENTRALE CLIGNOTANTE

GENERAL ELECTRICAL DIAGRAM

BATT	VEHICLE BATTERY
CP	FOOT PEDAL CONTROL
EVBR	ROTATION LOCK SOLENOID VALVE
EVBS	LIFTING LOCK SOLENOID VALVE
EVR	ROTATION SOLENOID VALVE
EVSR	STABILISER RETRACTION SOLENOID VALVE
EVSR	ROTATION SAFETY SOLENOID VALVE
EVSS	LIFTING SAFETY SOLENOID VALVE
FUSE	FUSES
INC	SWITCH IN THE CAB
M	ELECTRIC MOTOR
P2F	2 FUNCTION BUTTON PANEL
P4F	4 FUNCTION BUTTON PANEL
PEX	ULTRA-FLAT PUSH-BUTTON
QCB	CANTILEVER LIFT CONTROL PANEL
RM	MOTOR RELAY
SIN	INCLINATION SENSOR
STM	MOTOR THERMAL SENSOR
LP	L.E.D. BLINKING LIGHTS (L1, L2)
INT	FLASHER RELAY UNIT

ESQUEMA ELÉCTRICO GENÉRICO

BATT	BATERÍA DEL VEHÍCULO
CP	MANDO DE PIE
EVBR	ELECTROVÁLVULA DE BLOQUEO DE ROTACIÓN
EVBS	ELECTROVÁLVULA DE BLOQUEO DE ELEVACIÓN
EVR	ELECTROVÁLVULA DE ROTACIÓN
EVSR	ELECTROVÁLVULA ENTRADA ESTABILIZADORES
EVSR	ELECTROVÁLVULA DE SEGURIDAD DE ROTACIÓN
EVSS	ELECTROVÁLVULA DE SEGURIDAD DE ELEVACIÓN
FUSE	FUSIBLES
INC	INTERRUPTOR EN LA CABINA
M	MOTOR ELÉCTRICO
P2F	TABLERO DE PULSADORES DE 2 FUNCIONES
P4F	TABLERO DE PULSADORES DE 4 FUNCIONES
PEX	TABLERO DE PULSADORES EXTRAPLANO
QCB	PANEL DE MANDOS BARANDA
RM	RELÉ MOTOR
SIN	SENSOR DE INCLINACIÓN
STM	SENSOR TÉRMICO MOTOR
LP	LUCES L.E.D. DESTELLANTES (L1, L2)
INT	INTERMITENCIA

SCHEMA ELETTRICO GENERICO

BATT	BATTERIA VEICOLO
CP	COMANDO PIEDE
EVBR	ELETTROVALVOLA BLOCCO ROTAZIONE
EVBS	ELETTROVALVOLA BLOCCO SOLLEVAMENTO
EVR	ELETTROVALVOLA DI ROTAZIONE
EVSR	ELETTROVALVOLA SICUREZZA ROTAZIONE
EVSS	ELETTROVALVOLA SICUREZZA SOLLEVAMENTO
FUSE	FUSIBILI
M	MOTORE ELETTRICO
P2F	PULSANTIERA 2 FUNZIONI
P4F	PULSANTIERA 4 FUNZIONI
PEX	PULSANTIERA EXTRAPIATTA
QCB	QUADRO COMANDI BATTUTA
RM	RELÉ MOTORE
SIN	SENSORE DI INCLINAZIONE
STM	SENSORE TERMICO MOTORE
LP	LUCI L.E.D. LAMPEGGIANTI (L1, L2)
INT	INTERMITENZA



SCHÉMA ÉLECTRIQUE F3CL18 S - F3CL22 S

BATT BATTERIE VEHICULE
CP COMMANDE AU PIED
EVRST ELECTROVANNE RETOUR
 STABILISATEURS
EVS ÉLECTROVANNE D'ÉVACUATION
EVSR ÉLECTROVANNE SÉCURITÉ ROTATION
EVSS ÉLECTROVANNE SÉCURITÉ ÉLEVATION
EVUST ELECTROVANNE SORTIE
 STABILISATEURS
FUSE FUSIBLES
M MOTEUR ELECTRIQUE
QCB TABLEAU DE COMMANDE HAYON
RM RELAIS MOTEUR
SIN CAPTEUR D'INCLINAISON
STM CAPTEUR THERMIQUE MOTEUR
P4F PUPITRE DE COMMANDE 4
 FONCTIONS
LP LUMIÈRES À DEL CLIGNOTANTES (L1,
 L2)
INT CENTRALE CLIGNOTANTE

GENERAL ELECTRICAL DIAGRAM F3CL18 S - F3CL22 S

BATT VEHICLE BATTERY
CP FOOT PEDAL CONTROL
EVBR ROTATION LOCK SOLENOID VALVE
EVBS LIFTING LOCK SOLENOID VALVE
EVR ROTATION SOLENOID VALVE
EVRST STABILISER RETRACTION SOLENOID
 VALVE
EVS DISCHARGE SOLENOID VALVE
EVSR ROTATION SAFETY SOLENOID VALVE
EVSS LIFTING SAFETY SOLENOID VALVE
FUSE FUSES
M ELECTRIC MOTOR
P2F 2 FUNCTION BUTTON PANEL
P4F 4 FUNCTION BUTTON PANEL
PEX ULTRA-FLAT PUSH-BUTTON
QCB CANTILEVER LIFT CONTROL PANEL
RM MOTOR RELAY
SIN INCLINATION SENSOR
STM MOTOR THERMAL SENSOR
LP L.E.D. BLINKING LIGHTS (L1, L2)
INT FLASHER RELAY UNIT

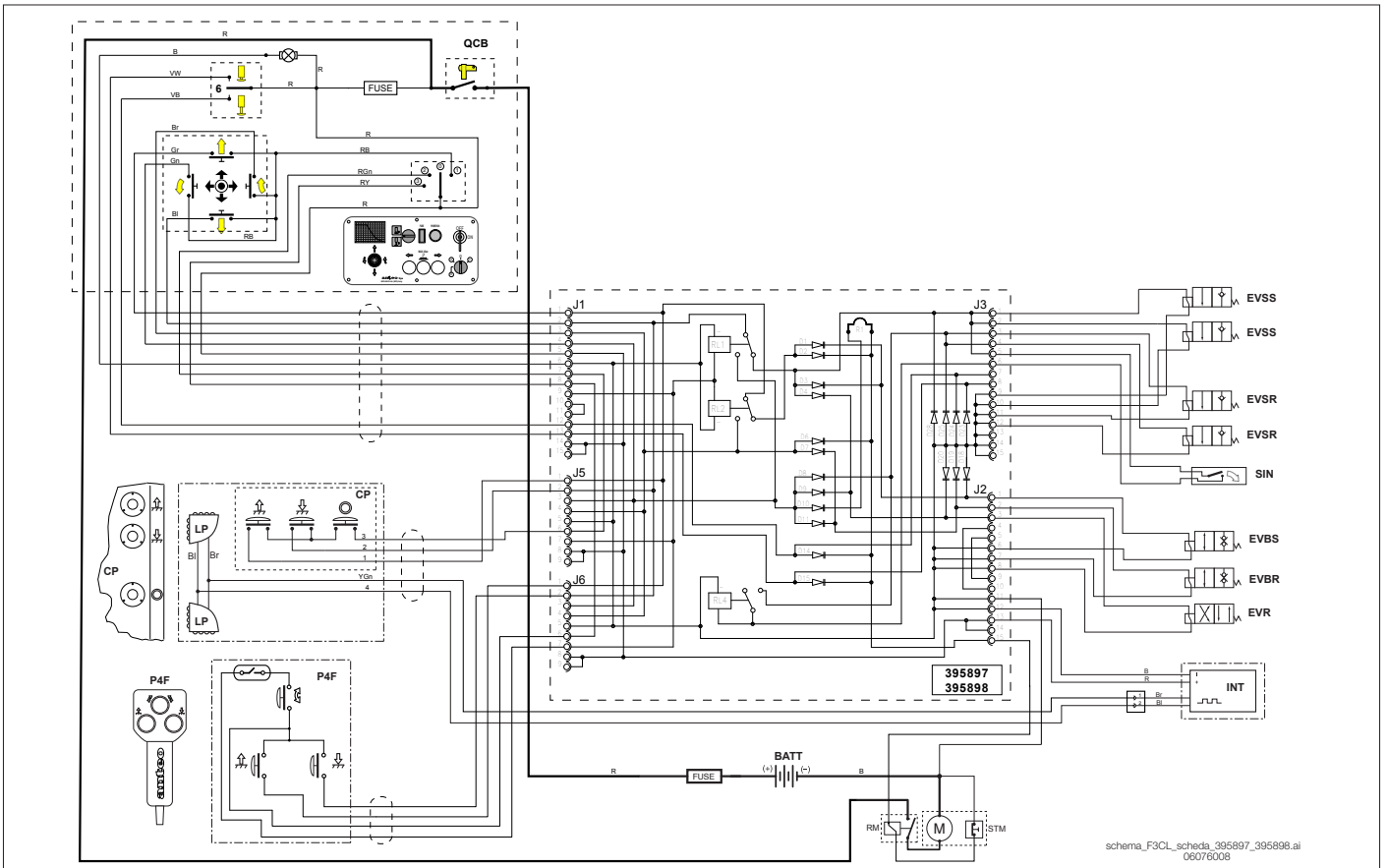
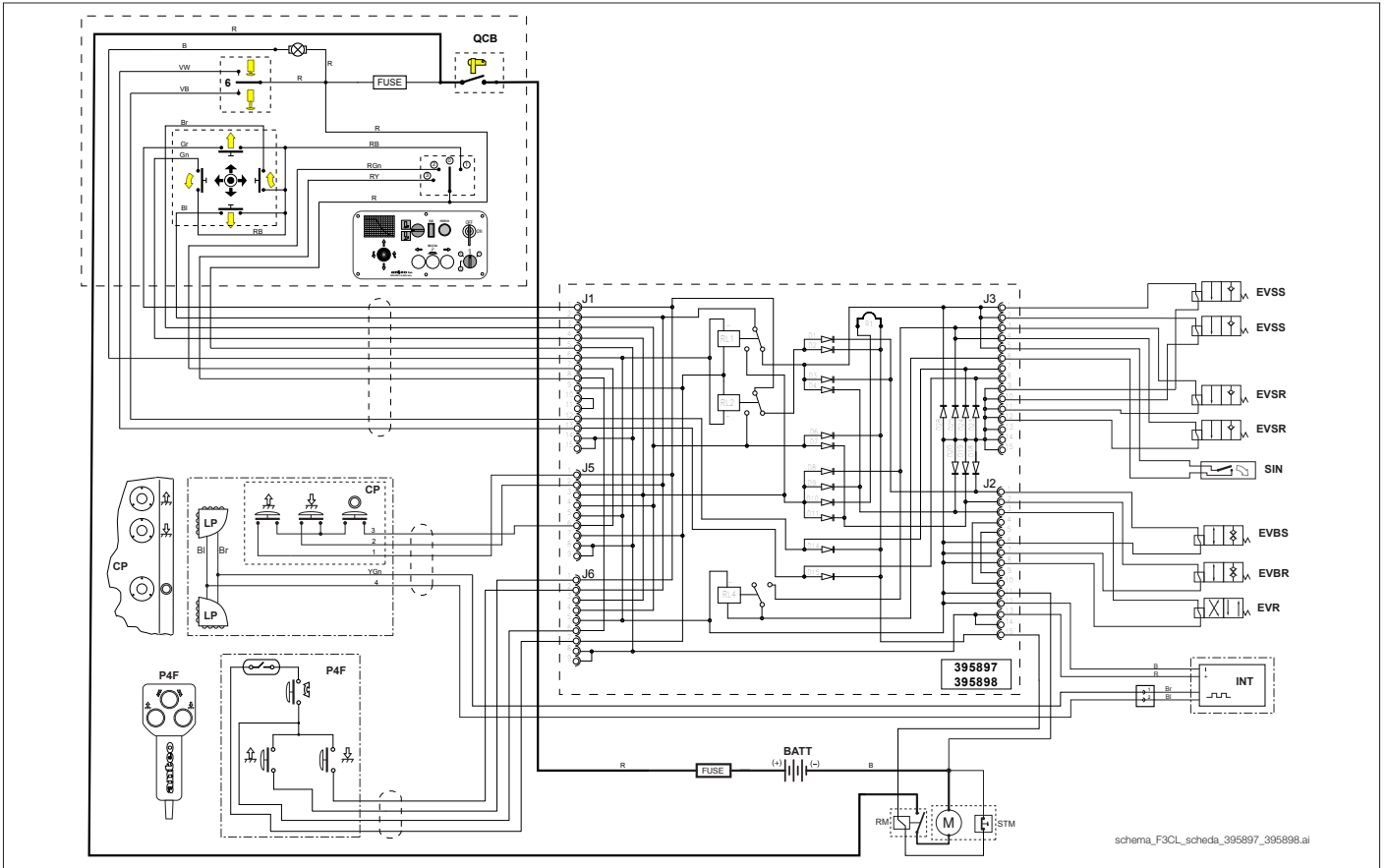
ESQUEMA ELÉCTRICO GENÉRICO F3CL18 S - F3CL22 S

BATT BATERÍA DEL VEHÍCULO
CP MANDO DE PIE
EVBR ELECTROVÁLVULA DE BLOQUEO DE
 ROTACIÓN
EVBS ELECTROVÁLVULA DE BLOQUEO DE
 ELEVACIÓN
EVR ELECTROVÁLVULA DE ROTACIÓN
EVRST ELECTROVÁLVULA ENTRADA
 ESTABILIZADORES
EVS ELECTROVÁLVULA DE DESCARGA
EVSR ELECTROVÁLVULA DE SEGURIDAD DE
 ROTACIÓN
EVSS ELECTROVÁLVULA DE SEGURIDAD DE
 ELEVACIÓN
FUSE FUSIBLES
M MOTOR ELÉCTRICO
P2F TABLERO DE PULSADORES DE 2
 FUNCIONES
P4F TABLERO DE PULSADORES DE 4
 FUNCIONES
PEX TABLERO DE PULSADORES
 EXTRAPLANO
QCB PANEL DE MANDOS BARANDA
RM RELÉ MOTOR
SIN SENSOR DE INCLINACIÓN
STM SENSOR TÉRMICO MOTOR
LP LUCES L.E.D. DESTELLANTES (L1, L2)
INT INTERMITENCIA

SCHEMA ELETTRICO F3CL18 S - F3CL22 S

BATT BATTERIA VEICOLO
CP COMANDO PIEDE
EVRST ELETTROVALVOLA
 RIENTRO STABILIZZATORI
EVS ELETTROVALVOLA DI SCARICO
EVSR ELETTROVALVOLA SICUREZZA
 ROTAZIONE
EVSS ELETTROVALVOLA SICUREZZA
 SOLLEVAMENTO
EVUST ELETTROVALVOLA
 USCITA STABILIZZATORI
FUSE FUSIBILI
M MOTORE ELETTRICO
QCB QUADRO COMANDI BATTUTA
RM RELÉ MOTORE
SIN SENSORE DI INCLINAZIONE
STM SENSORE TERMICO MOTORE
P4F PULSANTIERA 4 FUNZIONI
LP LUCI L.E.D. LAMPEGGIANTI (L1, L2)
INT INTERMITTENZA

SCHÉMA ÉLECTRIQUE F3CL18 S - F3CL22 S

BATT BATTERIE VEHICULE
CP COMMANDE AU PIED
EVRST ELECTROVANNE RETOUR
 STABILISATEURS
EVS ÉLECTROVANNE D'ÉVACUATION
EVSR ÉLECTROVANNE SÉCURITÉ ROTATION
EVSS ÉLECTROVANNE SÉCURITÉ ÉLEVATION
EVUST ELECTROVANNE SORTIE
 STABILISATEURS
FUSE FUSIBLES
M MOTEUR ELECTRIQUE
QCB TABLEAU DE COMMANDE HAYON
RM RELAIS MOTEUR
SIN CAPTEUR D'INCLINAISON
STM CAPTEUR THERMIQUE MOTEUR
P4F PUPITRE DE COMMANDE 4
 FONCTIONS
LP LUMIÈRES À DEL CLIGNOTANTES (L1,
 L2)
INT CENTRALE CLIGNOTANTE

GENERAL ELECTRICAL DIAGRAM F3CL18 S - F3CL22 S

BATT VEHICLE BATTERY
CP FOOT PEDAL CONTROL
EVBR ROTATION LOCK SOLENOID VALVE
EVBS LIFTING LOCK SOLENOID VALVE
EVR ROTATION SOLENOID VALVE
EVRST STABILISER RETRACTION SOLENOID
 VALVE
EVS DISCHARGE SOLENOID VALVE
EVSR ROTATION SAFETY SOLENOID VALVE
EVSS LIFTING SAFETY SOLENOID VALVE
FUSE FUSES
M ELECTRIC MOTOR
P2F 2 FUNCTION BUTTON PANEL
P4F 4 FUNCTION BUTTON PANEL
PEX ULTRA-FLAT PUSH-BUTTON
QCB CANTILEVER LIFT CONTROL PANEL
RM MOTOR RELAY
SIN INCLINATION SENSOR
STM MOTOR THERMAL SENSOR
LP L.E.D. BLINKING LIGHTS (L1, L2)
INT FLASHER RELAY UNIT

ESQUEMA ELÉCTRICO GENÉRICO F3CL18 S - F3CL22 S

BATT BATERÍA DEL VEHÍCULO
CP MANDO DE PIE
EVBR ELECTROVÁLVULA DE BLOQUEO DE
 ROTACIÓN
EVBS ELECTROVÁLVULA DE BLOQUEO DE
 ELEVACIÓN
EVR ELECTROVÁLVULA DE ROTACIÓN
EVRST ELECTROVÁLVULA ENTRADA
 ESTABILIZADORES
EVS ELECTROVÁLVULA DE DESCARGA
EVSR ELECTROVÁLVULA DE SEGURIDAD DE
 ROTACIÓN
EVSS ELECTROVÁLVULA DE SEGURIDAD DE
 ELEVACIÓN
FUSE FUSIBLES
M MOTOR ELÉCTRICO
P2F TABLERO DE PULSADORES DE 2
 FUNCIONES
P4F TABLERO DE PULSADORES DE 4
 FUNCIONES
PEX TABLERO DE PULSADORES
 EXTRAPLANO
QCB PANEL DE MANDOS BARANDA
RM RELÉ MOTOR
SIN SENSOR DE INCLINACIÓN
STM SENSOR TÉRMICO MOTOR
LP LUCES L.E.D. DESTELLANTES (L1, L2)
INT INTERMITENCIA

SCHEMA ELETTRICO F3CL18 S - F3CL22 S

BATT BATTERIA VEICOLO
CP COMANDO PIEDE
EVRST ELETTROVALVOLA
 RIENTRO STABILIZZATORI
EVS ELETTROVALVOLA DI SCARICO
EVSR ELETTROVALVOLA SICUREZZA
 ROTAZIONE
EVSS ELETTROVALVOLA SICUREZZA
 SOLLEVAMENTO
EVUST ELETTROVALVOLA
 USCITA STABILIZZATORI
FUSE FUSIBILI
M MOTORE ELETTRICO
QCB QUADRO COMANDI BATTUTA
RM RELÉ MOTORE
SIN SENSORE DI INCLINAZIONE
STM SENSORE TERMICO MOTORE
P4F PULSANTIERA 4 FUNZIONI
LP LUCI L.E.D. LAMPEGGIANTI (L1, L2)
INT INTERMITTENZA



SCHÉMA ÉLECTRIQUE AVEC BOÎTE À BOUTONS ULTRA-PLATE

BATT	BATTERIE VEHICULE
CP	COMMANDE AU PIED
EVBR	ÉLECTROVANNE BLOCAGE ROTATION
EVBS	ÉLECTROVANNE BLOCAGE ÉLEVATION
EVR	ÉLECTROVANNE DE ROTATION
EVSR	ÉLECTROVANNE SÉCURITÉ ROTATION
EVSS	ÉLECTROVANNE SÉCURITÉ ÉLEVATION
FUSE	FUSIBLES
M	MOTEUR ELECTRIQUE
PEX4	PUPITRE DE COMMANDE ULTRAPLAT 4 FONCTIONS
RM	RELAIS MOTEUR
SIN	CAPTEUR D'INCLINAISON
STM	CAPTEUR THERMIQUE MOTEUR
LP	LUMIÈRES À DEL CLIGNOTANTES (L1, L2)
SEL	SELECTEUR COMMANDES
RS	RELAIS COUPE-BATTERIE
INT	CENTRALE CLIGNOTANTE

WIRING DIAGRAM WITH ULTRA- FLAT BUTTON PANEL

BATT	VEHICLE BATTERY
CP	FOOT PEDAL CONTROL
EVBR	ROTATION LOCK SOLENOID VALVE
EVBS	LIFTING LOCK SOLENOID VALVE
EVR	ROTATION SOLENOID VALVE
EVSR	ROTATION SAFETY SOLENOID VALVE
EVSS	LIFTING SAFETY SOLENOID VALVE
FUSE	FUSES
M	ELECTRIC MOTOR
P2F	2 FUNCTION BUTTON PANEL
P4F	4 FUNCTION BUTTON PANEL
PEX4	4-FUNCTION ULTRA-FLAT PUSH- BUTTON PANEL
QCB	CANTILEVER LIFT CONTROL PANEL
RM	MOTOR RELAY
SIN	INCLINATION SENSOR
STM	MOTOR THERMAL SENSOR
LP	L.E.D. BLINKING LIGHTS (L1, L2)
SEL	CONTROL SELECTION SWITCH
RS	BATTERY CUT-OFF SWITCH RELAY
INT	FLASHER RELAY UNIT

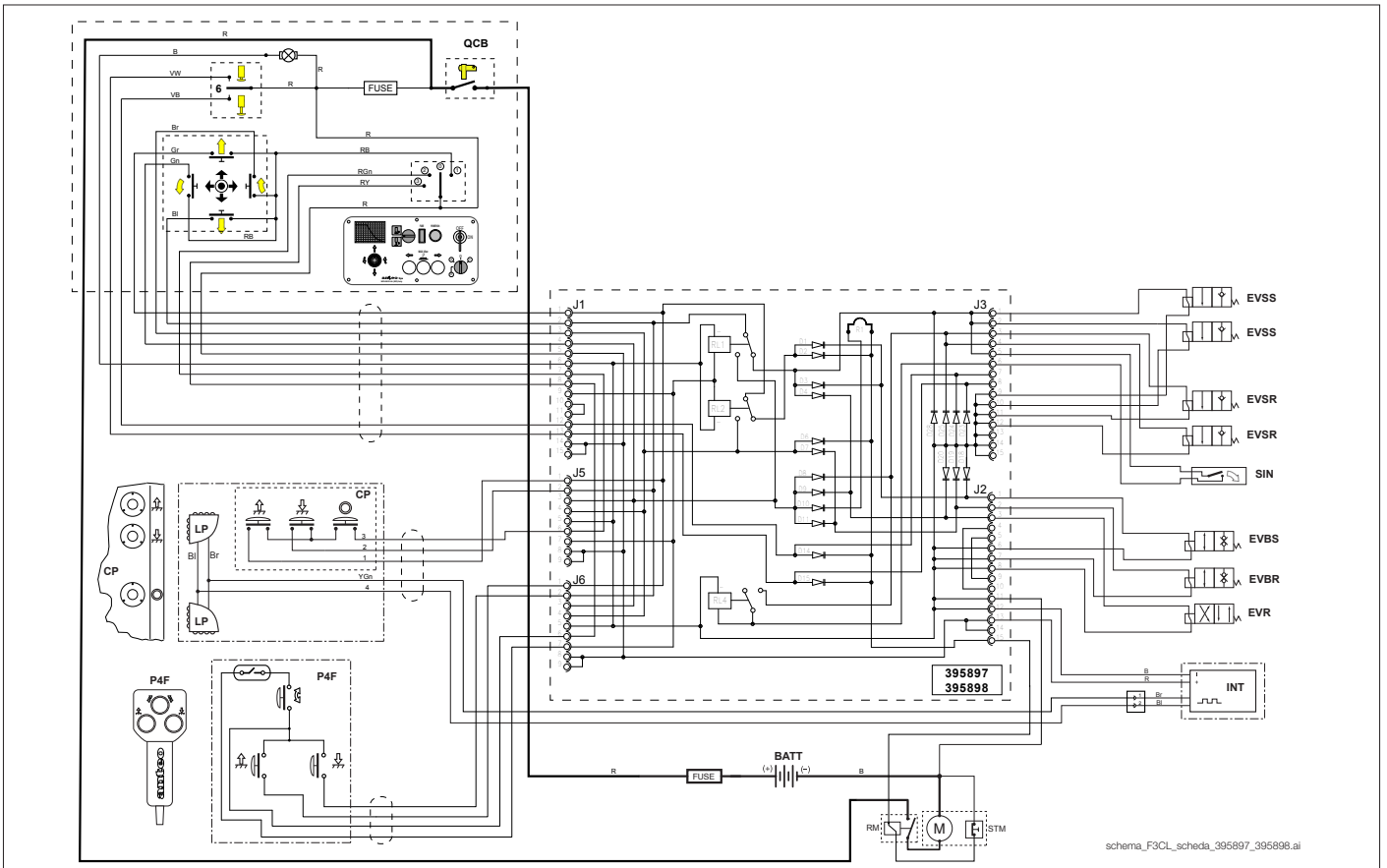
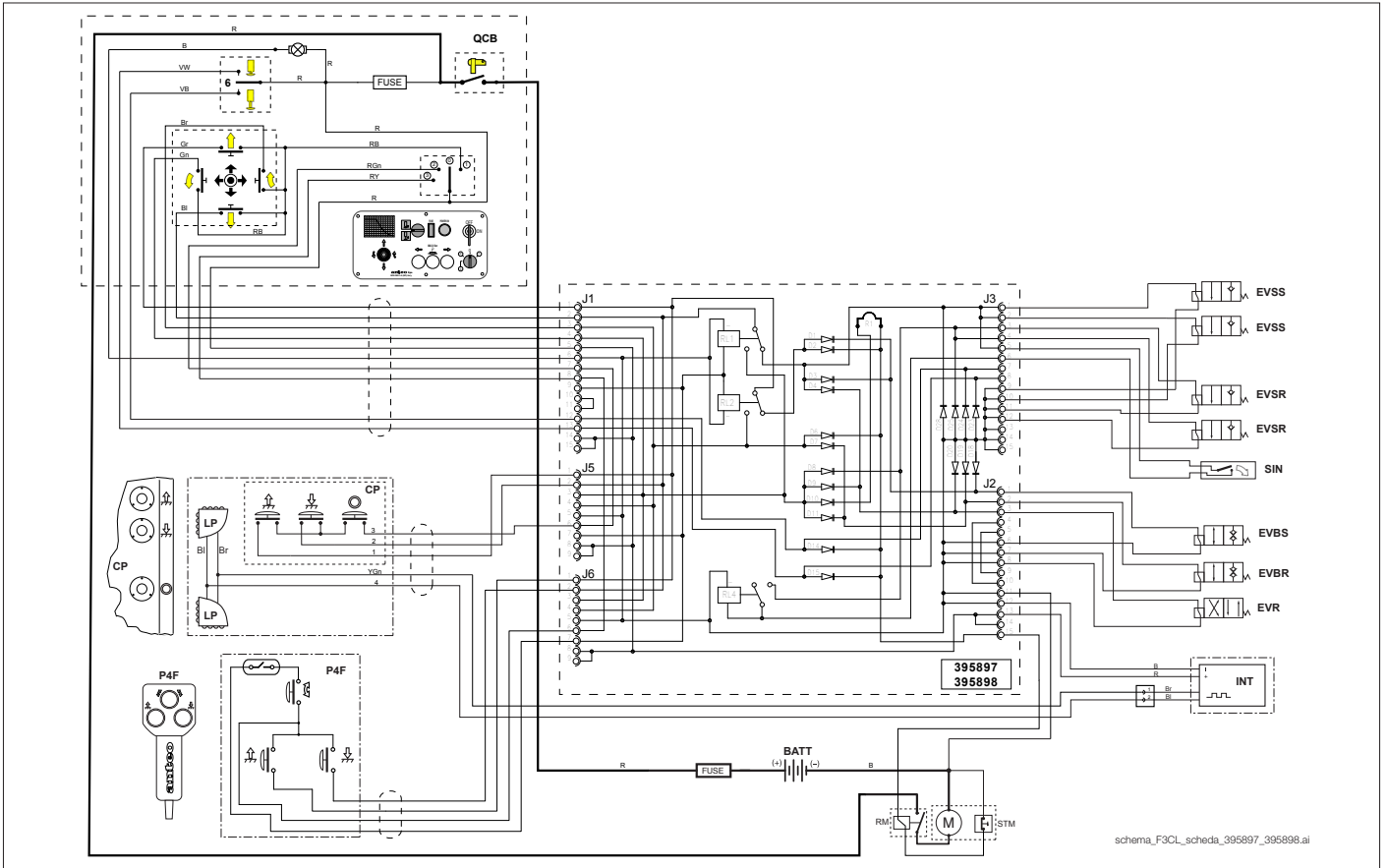
ESQUEMA ELÉCTRICO CON BOTONERA EXTRAPLANAS

BATT	BATERÍA DEL VEHÍCULO
CP	MANDO DE PIE
EVBR	ELECTROVÁLVULA DE BLOQUEO DE ROTACIÓN
EVBS	ELECTROVÁLVULA DE BLOQUEO DE ELEVACIÓN
EVR	ELECTROVÁLVULA DE ROTACIÓN
EVSR	ELECTROVÁLVULA DE SEGURIDAD DE ROTACIÓN
EVSS	ELECTROVÁLVULA DE SEGURIDAD DE ELEVACIÓN
FUSE	FUSIBLES
M	MOTOR ELÉCTRICO
P2F	TABLERO DE PULSADORES DE 2 FUNCIONES
P4F	TABLERO DE PULSADORES DE 4 FUNCIONES
PEX4	TABLERO DE PULSADORES EXTRAPLANO 4 FUNCIONES
QCB	PANEL DE MANDOS BARANDA
RM	RELÉ MOTOR
SIN	SENSOR DE INCLINACIÓN
STM	SENSOR TÉRMICO MOTOR
LP	LUCE L.E.D. DESTELLANTES
SEL	SELECTOR DE MANDOS
RS	RELÉ REMUEVE BATERÍAS (L1, L2)
INT	INTERMITENCIA

SCHEMA ELETTRICO CON PULSANTIERA EXTRAPIATTA

BATT	BATTERIA VEICOLO
CP	COMANDO PIEDE
EVBR	ELETTROVALVOLA BLOCCO ROTAZIONE
EVBS	ELETTROVALVOLA BLOCCO SOLLEVAMENTO
EVR	ELETTROVALVOLA DI ROTAZIONE
EVSR	ELETTROVALVOLA SICUREZZA ROTAZIONE
EVSS	ELETTROVALVOLA SICUREZZA SOLLEVAMENTO
FUSE	FUSIBILI
M	MOTORE ELETTRICO
PEX4	PULSANTIERA EXTRAPIATTA 4 FUNZIONI
RM	RELÉ MOTORE
SIN	SENSORE DI INCLINAZIONE
STM	SENSORE TERMICO MOTORE
LP	LUCI L.E.D. LAMPEGGIANTI (L1, L2)
SEL	SELETTORE COMANDI
RS	RELÈ STACCA BATTERIA
INT	INTERMITTENZA

SCHÉMA ÉLECTRIQUE AVEC BOÎTE À BOUTONS ULTRA-PLATE

BATT	BATTERIE VEHICULE
CP	COMMANDE AU PIED
EVBR	ÉLECTROVANNE BLOCAGE ROTATION
EVBS	ÉLECTROVANNE BLOCAGE ÉLEVATION
EVR	ÉLECTROVANNE DE ROTATION
EVSR	ÉLECTROVANNE SÉCURITÉ ROTATION
EVSS	ÉLECTROVANNE SÉCURITÉ ÉLEVATION
FUSE	FUSIBLES
M	MOTEUR ELECTRIQUE
PEX4	PUPITRE DE COMMANDE ULTRAPLAT 4 FONCTIONS
RM	RELAIS MOTEUR
SIN	CAPTEUR D'INCLINAISON
STM	CAPTEUR THERMIQUE MOTEUR
LP	LUMIÈRES À DEL CLIGNOTANTES (L1, L2)
SEL	SELECTEUR COMMANDES
RS	RELAIS COUPE-BATTERIE
INT	CENTRALE CLIGNOTANTE

WIRING DIAGRAM WITH ULTRA- FLAT BUTTON PANEL

BATT	VEHICLE BATTERY
CP	FOOT PEDAL CONTROL
EVBR	ROTATION LOCK SOLENOID VALVE
EVBS	LIFTING LOCK SOLENOID VALVE
EVR	ROTATION SOLENOID VALVE
EVSR	ROTATION SAFETY SOLENOID VALVE
EVSS	LIFTING SAFETY SOLENOID VALVE
FUSE	FUSES
M	ELECTRIC MOTOR
P2F	2 FUNCTION BUTTON PANEL
P4F	4 FUNCTION BUTTON PANEL
PEX4	4-FUNCTION ULTRA-FLAT PUSH- BUTTON PANEL
QCB	CANTILEVER LIFT CONTROL PANEL
RM	MOTOR RELAY
SIN	INCLINATION SENSOR
STM	MOTOR THERMAL SENSOR
LP	L.E.D. BLINKING LIGHTS (L1, L2)
SEL	CONTROL SELECTION SWITCH
RS	BATTERY CUT-OFF SWITCH RELAY
INT	FLASHER RELAY UNIT

ESQUEMA ELÉCTRICO CON BOTONERA EXTRAPLANAS

BATT	BATERÍA DEL VEHÍCULO
CP	MANDO DE PIE
EVBR	ELECTROVÁLVULA DE BLOQUEO DE ROTACIÓN
EVBS	ELECTROVÁLVULA DE BLOQUEO DE ELEVACIÓN
EVR	ELECTROVÁLVULA DE ROTACIÓN
EVSR	ELECTROVÁLVULA DE SEGURIDAD DE ROTACIÓN
EVSS	ELECTROVÁLVULA DE SEGURIDAD DE ELEVACIÓN
FUSE	FUSIBLES
M	MOTOR ELÉCTRICO
P2F	TABLERO DE PULSADORES DE 2 FUNCIONES
P4F	TABLERO DE PULSADORES DE 4 FUNCIONES
PEX4	TABLERO DE PULSADORES EXTRAPLANO 4 FUNCIONES
QCB	PANEL DE MANDOS BARANDA
RM	RELÉ MOTOR
SIN	SENSOR DE INCLINACIÓN
STM	SENSOR TÉRMICO MOTOR
LP	LUCE L.E.D. DESTELLANTES
SEL	SELECTOR DE MANDOS
RS	RELÉ REMUEVE BATERÍAS (L1, L2)
INT	INTERMITENCIA

SCHEMA ELETTRICO CON PULSANTIERA EXTRAPIATTA

BATT	BATTERIA VEICOLO
CP	COMANDO PIEDE
EVBR	ELETTROVALVOLA BLOCCO ROTAZIONE
EVBS	ELETTROVALVOLA BLOCCO SOLLEVAMENTO
EVR	ELETTROVALVOLA DI ROTAZIONE
EVSR	ELETTROVALVOLA SICUREZZA ROTAZIONE
EVSS	ELETTROVALVOLA SICUREZZA SOLLEVAMENTO
FUSE	FUSIBILI
M	MOTORE ELETTRICO
PEX4	PULSANTIERA EXTRAPIATTA 4 FUNZIONI
RM	RELÉ MOTORE
SIN	SENSORE DI INCLINAZIONE
STM	SENSORE TERMICO MOTORE
LP	LUCI L.E.D. LAMPEGGIANTI (L1, L2)
SEL	SELETTORE COMANDI
RS	RELÈ STACCA BATTERIA
INT	INTERMITTENZA



SCHÉMA ÉLECTRIQUE AVEC COUPE-BATTERIE

BATT	BATTERIE VEHICULE
CP	COMMANDE AU PIED
EVBR	ÉLECTROVANNE BLOCAGE ROTATION
EVBS	ÉLECTROVANNE BLOCAGE ÉLÉVATION
EVR	ÉLECTROVANNE DE ROTATION
EVSR	ÉLECTROVANNE SÉCURITÉ ROTATION
EVSS	ÉLECTROVANNE SÉCURITÉ ÉLÉVATION
FUSE	FUSIBLES
M	MOTEUR ELECTRIQUE
QCB	TABLEAU DE COMMANDE HAYON
RM	RELAIS MOTEUR
SIN	CAPTEUR D'INCLINAISON
STM	CAPTEUR THERMIQUE MOTEUR
LP	LUMIÈRES À DEL CLIGNOTANTES (L1, L2)
RS	RELAIS COUPE-BATTERIE
INT	CENTRALE CLIGNOTANTE

WIRING DIAGRAM WITH ELECTRIC BATTERY CUT-OFF SWITCH

BATT	VEHICLE BATTERY
CP	FOOT PEDAL CONTROL
EVBR	ROTATION LOCK SOLENOID VALVE
EVBS	LIFTING LOCK SOLENOID VALVE
EVR	ROTATION SOLENOID VALVE
EVSR	ROTATION SAFETY SOLENOID VALVE
EVSS	LIFTING SAFETY SOLENOID VALVE
FUSE	FUSES
M	ELECTRIC MOTOR
QCB	CANTILEVER LIFT CONTROL PANEL
RM	MOTOR RELAY
SIN	INCLINATION SENSOR
STM	MOTOR THERMAL SENSOR
LP	L.E.D. BLINKING LIGHTS (L1, L2)
SEL	CONTROL SELECTION SWITCH
RS	BATTERY CUT-OFF SWITCH RELAY
INT	FLASHER RELAY UNIT

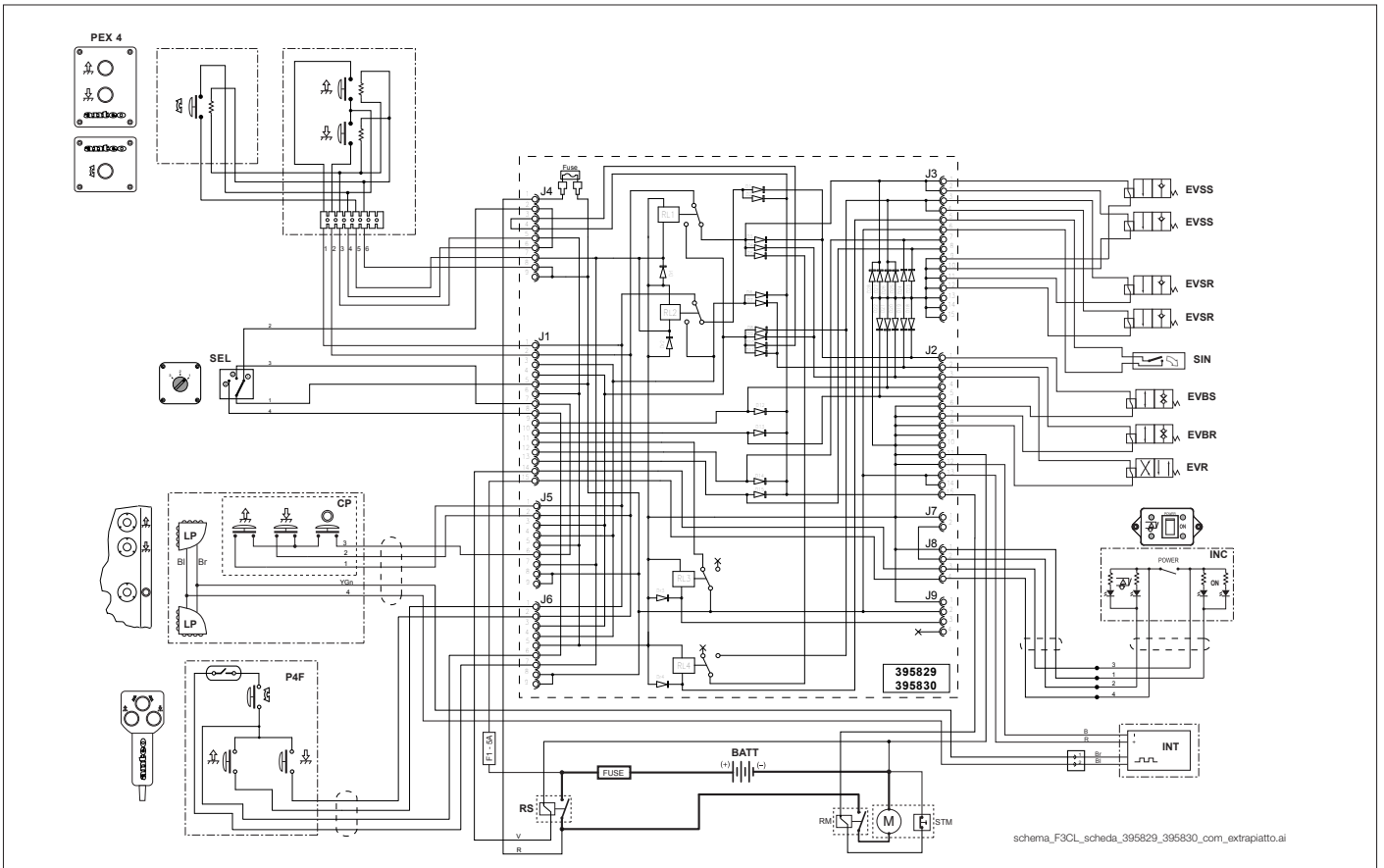
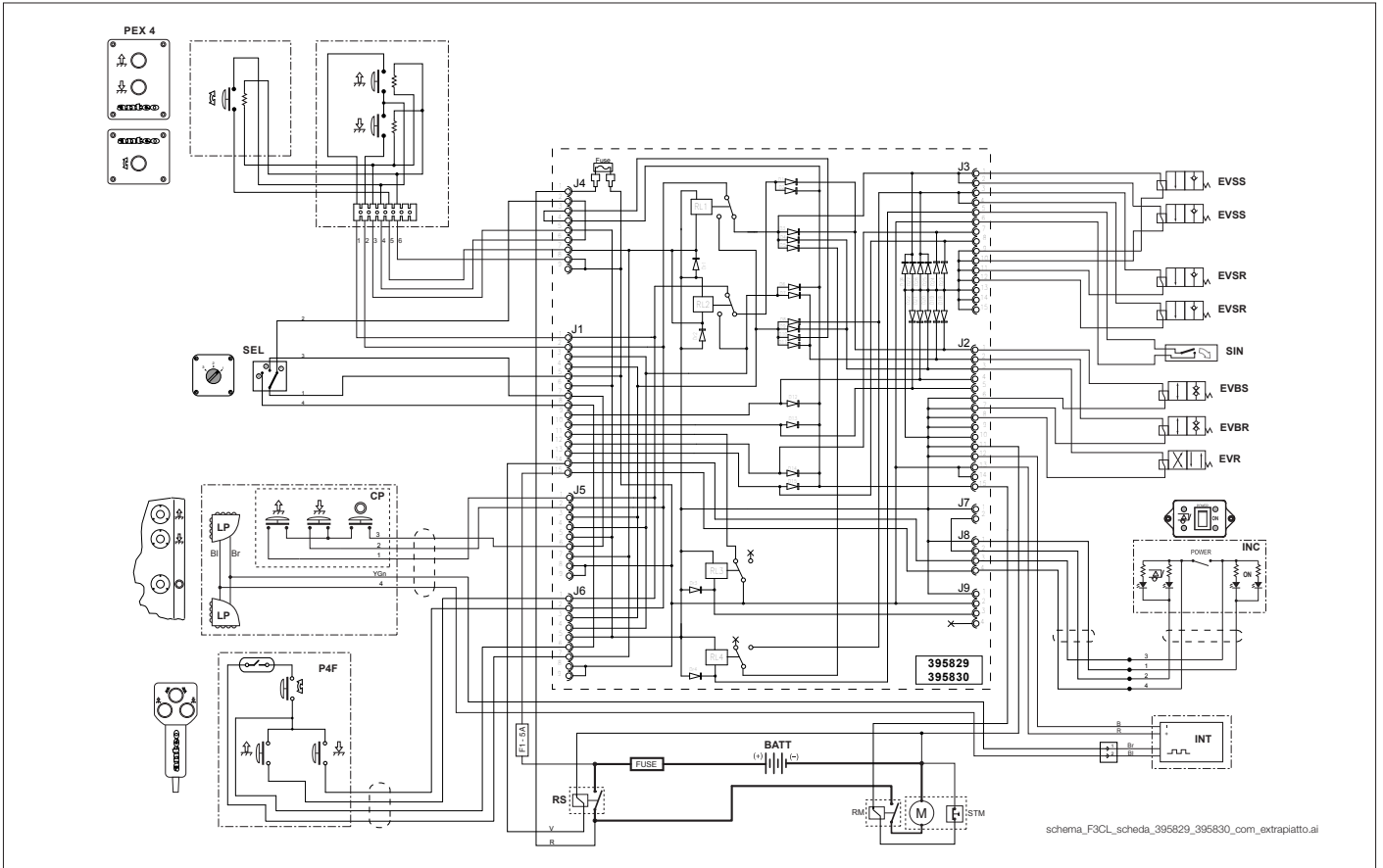
ESQUEMA ELÉCTRICO CON REMUEVE BATERÍAS ELÉCTRICO

BATT	BATERÍA DEL VEHÍCULO
CP	MANDO DE PIE
EVBR	ELECTROVÁLVULA DE BLOQUEO DE ROTACIÓN
EVBS	ELECTROVÁLVULA DE BLOQUEO DE ELEVACIÓN
EVR	ELECTROVÁLVULA DE ROTACIÓN
EVSR	ELECTROVÁLVULA DE SEGURIDAD DE ROTACIÓN
EVSS	ELECTROVÁLVULA DE SEGURIDAD DE ELEVACIÓN
FUSE	FUSIBLES
M	MOTOR ELÉCTRICO
QCB	PANEL DE MANDOS BARANDA
RM	RELÉ MOTOR
SIN	SENSOR DE INCLINACIÓN
STM	SENSOR TÉRMICO MOTOR
LP	LUCE L.E.D. DESTELLANTES
SEL	SELECTOR DE MANDOS
RS	RELÉ REMUEVE BATERÍAS (L1, L2)
INT	INTERMITENCIA

SCHEMA ELETTRICO CON STACCABATTERIA ELETTRICO

BATT	BATTERIA VEICOLO
CP	COMANDO PIEDE
EVBR	ELETTROVALVOLA BLOCCO ROTAZIONE
EVBS	ELETTROVALVOLA BLOCCO SOLLEVAMENTO
EVR	ELETTROVALVOLA DI ROTAZIONE
EVSR	ELETTROVALVOLA SICUREZZA ROTAZIONE
EVSS	ELETTROVALVOLA SICUREZZA SOLLEVAMENTO
FUSE	FUSIBILI
M	MOTORE ELETTRICO
QCB	QUADRO COMANDI BATTUTA
RM	RELÉ MOTORE
SIN	SENSORE DI INCLINAZIONE
STM	SENSORE TERMICO MOTORE
LP	LUCI L.E.D. LAMPEGGIANTI (L1, L2)
RS	RELÉ STACCABATTERIA
INT	INTERMITENZA

SCHÉMA ÉLECTRIQUE AVEC COUPE-BATTERIE

BATT	BATTERIE VEHICULE
CP	COMMANDE AU PIED
EVBR	ÉLECTROVANNE BLOCAGE ROTATION
EVBS	ÉLECTROVANNE BLOCAGE ÉLÉVATION
EVR	ÉLECTROVANNE DE ROTATION
EVSR	ÉLECTROVANNE SÉCURITÉ ROTATION
EVSS	ÉLECTROVANNE SÉCURITÉ ÉLÉVATION
FUSE	FUSIBLES
M	MOTEUR ELECTRIQUE
QCB	TABLEAU DE COMMANDE HAYON
RM	RELAIS MOTEUR
SIN	CAPTEUR D'INCLINAISON
STM	CAPTEUR THERMIQUE MOTEUR
LP	LUMIÈRES À DEL CLIGNOTANTES (L1, L2)
RS	RELAIS COUPE-BATTERIE
INT	CENTRALE CLIGNOTANTE

WIRING DIAGRAM WITH ELECTRIC BATTERY CUT-OFF SWITCH

BATT	VEHICLE BATTERY
CP	FOOT PEDAL CONTROL
EVBR	ROTATION LOCK SOLENOID VALVE
EVBS	LIFTING LOCK SOLENOID VALVE
EVR	ROTATION SOLENOID VALVE
EVSR	ROTATION SAFETY SOLENOID VALVE
EVSS	LIFTING SAFETY SOLENOID VALVE
FUSE	FUSES
M	ELECTRIC MOTOR
QCB	CANTILEVER LIFT CONTROL PANEL
RM	MOTOR RELAY
SIN	INCLINATION SENSOR
STM	MOTOR THERMAL SENSOR
LP	L.E.D. BLINKING LIGHTS (L1, L2)
SEL	CONTROL SELECTION SWITCH
RS	BATTERY CUT-OFF SWITCH RELAY
INT	FLASHER RELAY UNIT

ESQUEMA ELÉCTRICO CON REMUEVE BATERÍAS ELÉCTRICO

BATT	BATERÍA DEL VEHÍCULO
CP	MANDO DE PIE
EVBR	ELECTROVÁLVULA DE BLOQUEO DE ROTACIÓN
EVBS	ELECTROVÁLVULA DE BLOQUEO DE ELEVACIÓN
EVR	ELECTROVÁLVULA DE ROTACIÓN
EVSR	ELECTROVÁLVULA DE SEGURIDAD DE ROTACIÓN
EVSS	ELECTROVÁLVULA DE SEGURIDAD DE ELEVACIÓN
FUSE	FUSIBLES
M	MOTOR ELÉCTRICO
QCB	PANEL DE MANDOS BARANDA
RM	RELÉ MOTOR
SIN	SENSOR DE INCLINACIÓN
STM	SENSOR TÉRMICO MOTOR
LP	LUCE L.E.D. DESTELLANTES
SEL	SELECTOR DE MANDOS
RS	RELÉ REMUEVE BATERÍAS (L1, L2)
INT	INTERMITENCIA

SCHEMA ELETTRICO CON STACCABATTERIA ELETTRICO

BATT	BATTERIA VEICOLO
CP	COMANDO PIEDE
EVBR	ELETTROVALVOLA BLOCCO ROTAZIONE
EVBS	ELETTROVALVOLA BLOCCO SOLLEVAMENTO
EVR	ELETTROVALVOLA DI ROTAZIONE
EVSR	ELETTROVALVOLA SICUREZZA ROTAZIONE
EVSS	ELETTROVALVOLA SICUREZZA SOLLEVAMENTO
FUSE	FUSIBILI
M	MOTORE ELETTRICO
QCB	QUADRO COMANDI BATTUTA
RM	RELÉ MOTORE
SIN	SENSORE DI INCLINAZIONE
STM	SENSORE TERMICO MOTORE
LP	LUCI L.E.D. LAMPEGGIANTI (L1, L2)
RS	RELÉ STACCABATTERIA
INT	INTERMITENZA

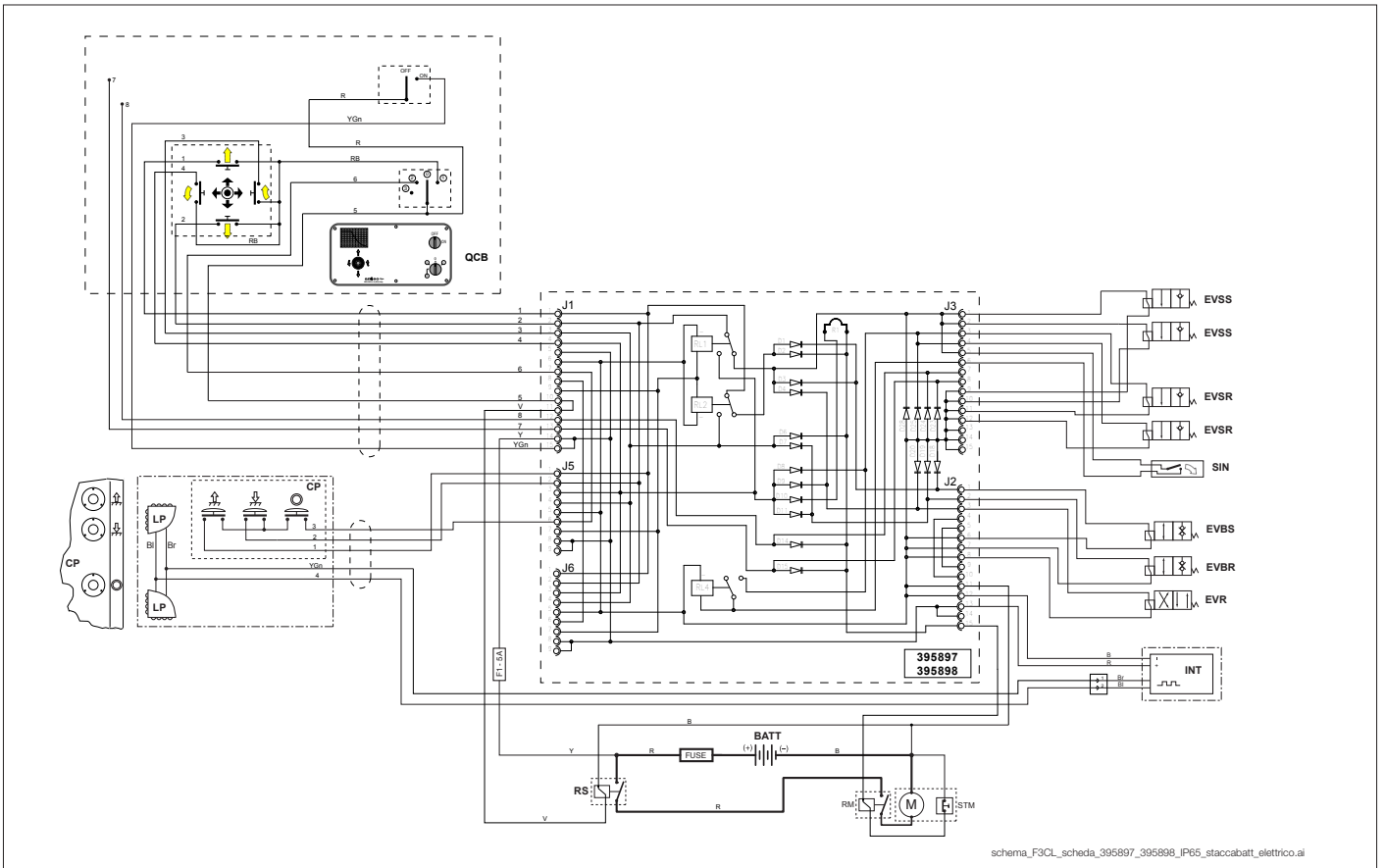
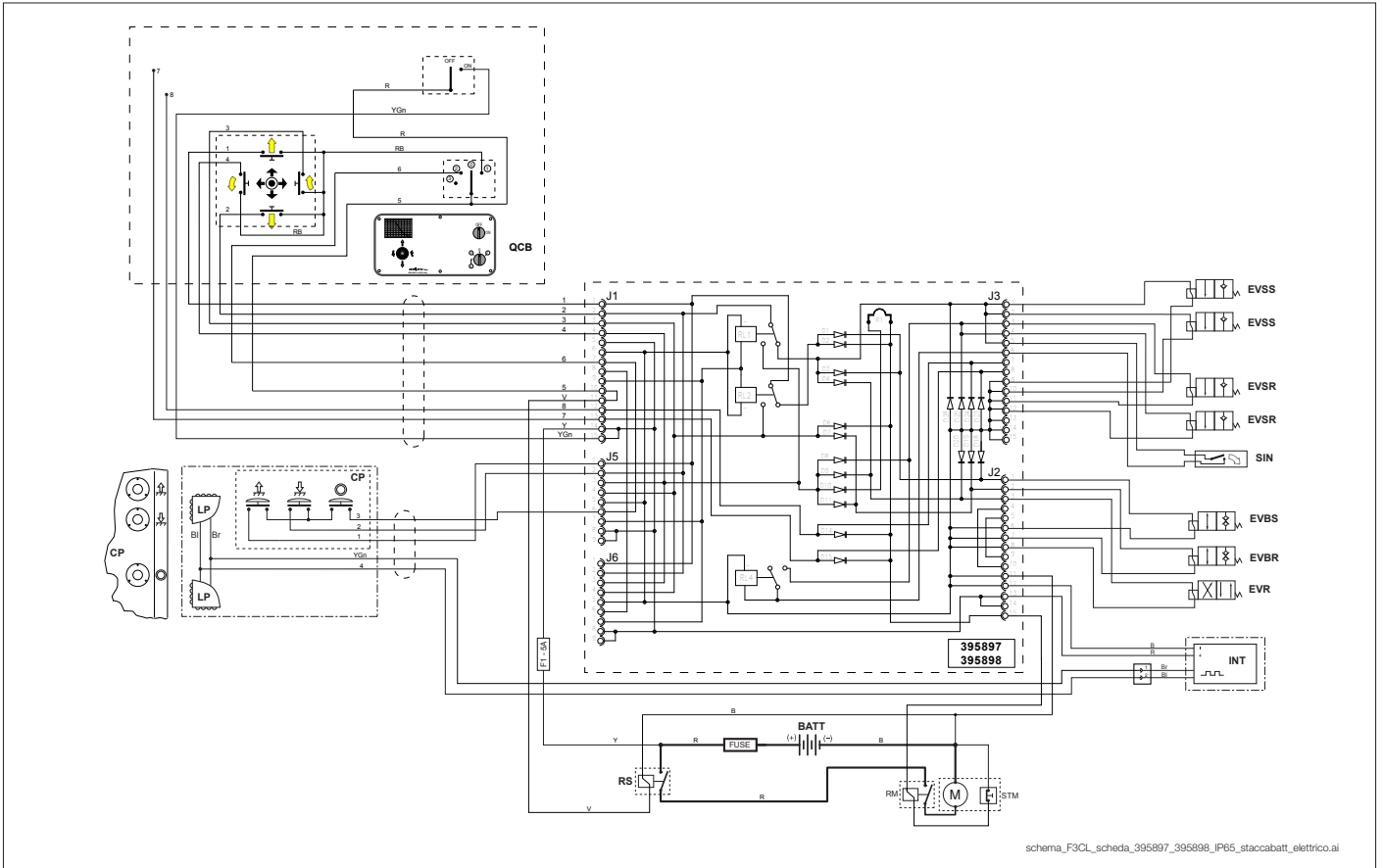



anteo

ANTEO S.P.A.

Via Efren Nobili, 68/70
40062 Molinella (Bologna)
ITALY

Tel. +39 051 6906611

Fax +39 051 6906604

<http://www.anteo.com>

e-mail: anteo@anteo.com



anteo

ANTEO S.P.A.

Via Efren Nobili, 68/70
40062 Molinella (Bologna)
ITALY

Tel. +39 051 6906611

Fax +39 051 6906604

<http://www.anteo.com>

e-mail: anteo@anteo.com